

PÁLYÁZAT

PÁLYÁZAT TÁRGYA: ZÖLD UDVAR 2022

PÁLYÁZÓ ADATAI:

NÉV: 1098 BUDAPEST, TORONYHÁZ U. 9. TÁRSASHÁZ
CÍM: 1098 BUDAPEST, TORONYHÁZ U. 9.
KAPCSOLATTARTÓ: KÖZÖS KÉPVISELŐ
ELÉRHETŐSÉGEK: TORONYHAZUTCA9@FURIAK.HU
BANKSZÁMLASZÁM: UNICREDIT BANK - 10918001-00000115-70630001

PÁLYÁZATI CÉL: A TÁRSASHÁZ ELŐTTI ZÖLD TERÜLET RENDEZETTÉ, TISZTÁVÁ, ESZTÉTIKUSSÁ TÉTELE FÜVESÍTÉSSEL, ÚJ NÖVÉNYEK ÜLTETÉSÉVEL ÉS AZOK KÉSŐBBI RENDBEN TARTÁSÁVAL.

A PÁLYÁZAT RÉSZLETÉIT AZ 1. SZ. MELLÉKLET TARTALMAZZA.

A RENDELKEZÉSRE ÁLLÓ FORRÁS ALÁTÁMASZTÁSÁT IGAZOLÓ DOKUMENTUM A 2. SZÁMÚ MELLÉKLETBEN TALÁLHATÓ.

A TERVRAJZOT AZ 3. SZ. MELLÉKLET TARTALMAZZA.

A FELHASZNÁLNI KÍVÁNT NÖVÉNYEK LISTÁJÁT ÉS MENNYISÉGÉT, VALAMINT A TÉTELES KÖLTSÉGEKET A 4. SZ. MELLÉKLET (ÁRAJÁNLAT) TARTALMAZZA.

ÖNRÉSZ: BRUTTÓ 500.000,- FORINT.

A TÁRSASHÁZ KÖZGYŰLÉSI HATÁROZATÁT A 5. SZ. MELLÉKLET TARTALMAZZA.

KEZDÉS VÁRHATÓ IDŐPONTJA: 2022. AUGUSZTUS 1.

BEFEJEZÉS VÁRHATÓ IDŐPONTJA: 2022. NOVEMBER 30.

KÖZÖS KÉPVISELŐ



1. számú melléklet

ZÖLD UDVAR 2022 PÁLYÁZAT

A Budapest Főváros IX. kerület Ferencváros Önkormányzata felhívására, önkormányzati vissza nem térítendő támogatás elnyerése céljából, az alábbi lakóház pályázatát nyújtom be:

1. Az épület címe: Budapest, IX. kerület, TORONYHÁZ UTLA 9. TÁRSASHÁZ
2. Tulajdon jellege: *társasház/szövetkezeti lakóház
3. Pályázó földhivatalban bejegyzett hivatalos neve, BUDAPEST IX KER TORONYHÁZ U. 9. SZ. TÁRSASHÁZ
székhelyc: 1038 BUDAPEST, TORONYHÁZ UTLA 9.
4. Alapító okirat kelte (év): 1991. ok. 10
5. Összes lakás szám: 30 db
6. Magántulajdon hányada: 100 %
7. Önkormányzati tulajdon hányada: 0 %
8. A fejleszteni kívánt terület mérete: 1+4 m²
9. A fejleszteni kívánt terület: *külsőterület/belterület
10. A fejlesztéshez szükséges engedélyek: *megvannak/folyamatban vannak/nincs szükség engedélyekre
11. A tervezett munkák megnevezése:
A TÁRSASHÁZ GÖLÖKERTJÉNEK (KÖZTERÜLETEN LEVŐ ZÖLDTERÜLET) FEJLESZTÉSE
12. Közgyűlés által elfogadott, teljes költség előirányzat (minimum bruttó 100.000 Ft – maximum bruttó 1.000.000 Ft) ÁFA-val: 1.000.000,- Ft
13. Az önkormányzattól igényelt támogatás összege: 500.000,- Ft
14. A *társasház/szövetkezeti lakóház bankszámláját vezető pénzintézet neve, bankszámlaszáma:
UNICREDIT BANK
10318001-00000115-70630001
15. A *társasház/lakásszövetkezet adószáma: 28247515-1-43

Büntetőjogi felelősségem tudatában kijelentem, hogy a pályázat benyújtásához és- támogatás elnyerése esetén - a támogatás összegének lehívásához, a pályázaton résztvevő lakóház tulajdonosaitól felhatalmazással rendelkezem.

A *közös képviselő/IB elnök/igazgatóság elnöke/ügyvezető elnök/ügyvezető igazgató neve, titulusa:

KÖZÖS KÉPVISELŐ

Pontos levelezési címe: 1038 BUDAPEST, TORONYHÁZ U. 9/2. 2/10

E-mail címe: INFO@FURAK.HU Telefonszáma:

Budapest, 2022. JULIUS 14.

.....
alíírás

*a megfelelő szövegrész aláhúzendő

2. sz. melléklet

NYILATKOZAT

Alulírott,
a Budapest, IX. kerület, TÖRÖNYHÁZ utca 9 hsz.
*társasház/szövetkezeti lakóház által megbízott *közösképviseelő/IB elnök/igazgatóság
elnöke/ügyvezető elnök/vezető igazgató,
anyja lánykori neve:
lakcím:

szigsz.: telsz.:)
Btintetőjogi felclősségem tudatában kijelentem, hogy nevezett, 1960 évben épült
*társasház/ szövetkezeti lakóház tulajdonosai, kiknek megbízásából a 2022. évi pályázatot
benyújtom, a közgyűlésen, az alapító okiratban rögzített többségben, az 2022/115
számú közgyűlési határozattal elfogadták a TÁRSASHÁZ ELŐTTI ELŐKÉLT

zöldítési munkálatok elvégzését, a lakóház éves költségvetését, egyetértettek a pályázaton való
részvétellel, valamint annak általam közgyűlésen ismertetett feltételivel.

A munkálatok megkezdésének tervezett kezdete: 2022. AUGUSZTUS 1

A munkálatok tervezett befejezése: 2022. NOVEMBER 30.

Kijelentem továbbá, hogy a munkálatok elvégzésére a *társasház/szövetkezeti lakóház a
következő pénzügyi fedezetet biztosítja:

1. a megpályázott munkára, jelenleg is rendelkezésre álló forrás: 500.000,- Ft
 2. a megpályázott munkára előirányzott cél befizetés: Ft
 3. a megpályázott munkára tervezett hitelfelvétel összege: Ft
- (1+2+3) a pénzügyi fedezet összesen (min. az előirányzott ktg. 60%-a): 500.000,- Ft

mely, a megpályázott munka pályázati határidőre történő elvégzést lehetővé teszi.

Budapest, 2022. JANUÁR 14.

.....
alíírás

Tanuk: számvizsgáló/IB tagok/lakás tulajdonos:

Név: Név:

Lakcím: Lakcím:

Szem.ig.szám: Szem.ig.szám:

Alíírás: Alíírás:

*a megfelelő szövegrész aláhúzendő

Budapest Főváros Kormányhivatala Földhivatali Főosztály
Budapest, XI., Budafoki út 59. 1519 Budapest, Pf. 415

Nem hiteles térképmásolat - Teljes másolat

2022.06.03 10:41:36

Helyrajzi szám: BUDAPEST IX.KER. belterület 38236/296

Megrendelés szám: 1023113/4/2022

Méretarány: 1 : 1000

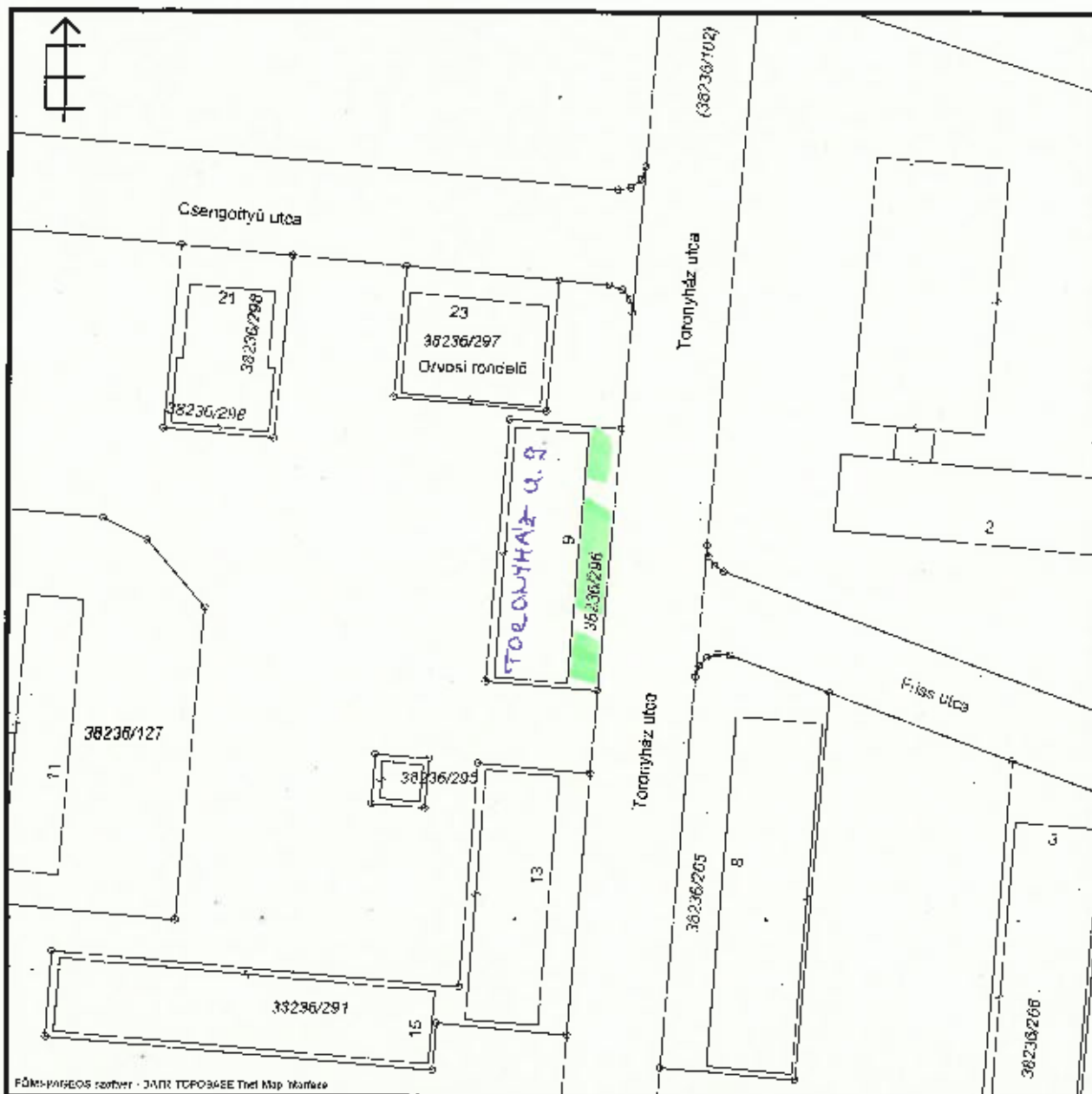

A térképmásolat méretek levételére nem használható!

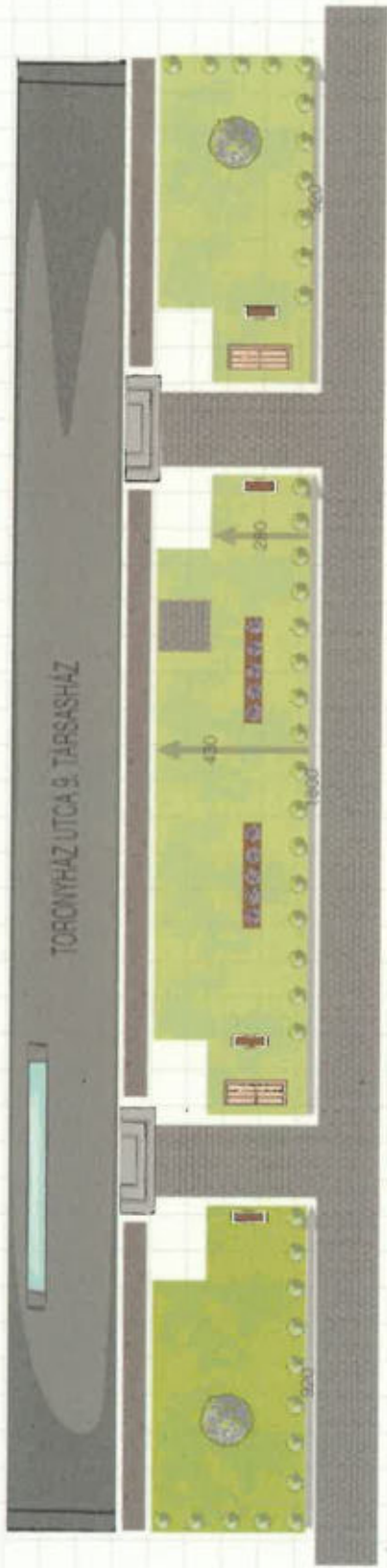

- BUXUS 18 db
- ORGONA 2 db
- YOROSHERE GYEP
- VIRÁGSÁGYÁS
- LEVENDULA 18 db
- VIRÁGEDENY
- MEGLÉVŐ PADOK
- BETONMÁRKA
- BETONSOZOTT TERÜLET

West-Line Group Kft.
1131 Budapest, Reitter F. u. 180.
Adószám: 25433627-2-41

ÁRAJÁNLAT

1098 Budapest, Toronyház u. 9. Társasház előtti zöldterület fejlesztésére

Tárgy: 1098 Budapest, Toronyház u 9. Társasház előkertjének rendbetétele talajcserével új növények telepítésével.

| | |
|---------------------------------------|-------------------|
| Talaj kiemelése 10cm mélyen deponálás | 155 000 Ft |
| 2db 8kbm konténer (föld elszállítása) | 90 000 Ft |
| 15kbm termőföld (kiszállítva) | 136 500 Ft |
| Termőföld terítése | 80 000 Ft |
| 4db virágedény | 70 000 Ft |
| 40 buxus bokor | 126 000 Ft |
| 2 orgonabokor | 4 600 Ft |
| Évelő virágok virágedénybe | 50 000 Ft |
| Füvesítés lóherével | 25 000 Ft |
| Munkadíj | 50 000 Ft |
| Nettó | 787 100 Ft |
| ÁFA | 212 517 Ft |
| Összesen | 999 617 Ft |

Amennyiben az árajánlat elfogadásra kerül, - természetesen az időjárás függvényében - a munkát megbizástól számított 20 munkanapon belül tudjuk elkezdni.

A munkát cégünk csak a társasház érvényes közgyűlési határozatának, vagy a lakók beleegyező nyilatkozatának megléte esetén tudja elvégezni.

Az árajánlat tájékoztató jellegű, tárgyalás alapját képezi.

Az elvégzett munkára cégünk 100 % garanciát vállal.

Budapest, 2022. május 20.



HATÁROZATOK

1098 BUDAPEST, TORONYHÁZ U. 9. TÁRSASHÁZ KÖZGYŰLÉS
2022.05.27

2022 / 1 / 1. SZÁMÚ KÖZGYŰLÉSI HATÁROZAT

A KÖZGYŰLÉS, 4023 TULAJDONI HÁNYADDAL, 0 TULAJDONI HÁNYAD ELLENVÉLEMÉNNYEL ÉS 0 TULAJDONI HÁNYAD TARTÓZKODÁSSAL LEVEZETŐ ELNÖKNEK MEGVÁLASZTOTTA, TULAJDONOST.

2022 / 1 / 2. SZÁMÚ KÖZGYŰLÉSI HATÁROZAT

A KÖZGYŰLÉS, 4023 TULAJDONI HÁNYADDAL, 0 TULAJDONI HÁNYAD ELLENVÉLEMÉNNYEL ÉS 0 TULAJDONI HÁNYAD TARTÓZKODÁSSAL JEGYZŐKÖNYV VEZETŐNEK MEGVÁLASZTOTTA

2022 / 1 / 3. SZÁMÚ KÖZGYŰLÉSI HATÁROZAT

A KÖZGYŰLÉS, 4023 TULAJDONI HÁNYADDAL, 0 TULAJDONI HÁNYAD ELLENVÉLEMÉNNYEL ÉS 0 TULAJDONI HÁNYAD TARTÓZKODÁSSAL, JEGYZŐKÖNYV HITELESÍTŐKNEK MEGVÁLASZTOTTA ÉS TULAJDONOSOKAT.

2022 / 1 / 4. SZÁMÚ KÖZGYŰLÉSI HATÁROZAT

A KÖZGYŰLÉS 4023 TULAJDONI HÁNYADDAL, 0 TULAJDONI HÁNYAD ELLENVÉLEMÉNNYEL ÉS 0 TULAJDONI HÁNYAD TARTÓZKODÁSSAL A 2021. ÉVI BESZÁMOLÓT ELFOGADTA ÉS A 2022. ÉVI TERVET ELFOGADTA.

2022 / 1 / 5. SZÁMÚ KÖZGYŰLÉSI HATÁROZAT

A KÖZGYŰLÉS 3687 TULAJDONI HÁNYADDAL, 0 TULAJDONI HÁNYAD ELLENVÉLEMÉNNYEL ÉS 336 TULAJDONI HÁNYAD TARTÓZKODÁSSAL FELHATALMAZZA A KÖZÖS KÉPVISELŐT, HOGY A TÁRSASHÁZ INDULJON A BUDAPEST FŐVÁROS IX. KERÜLET FERENCVÁROS ÖNKORMÁNYZATÁNAK VÁROSFELÉPÍTÉSI, INNOVÁCIÓS ÉS KÖRNYEZETVÉDELMI BIZOTTSÁGA ÁLTAL MEGHIRDETETT ZÖLD UDVAR 2022 PÁLYÁZATON. A TÁRSASHÁZ AZ ALÁBBIK SZERINT FINANSZÍROZZA A BERUHÁZÁST: 50% ÖNRÉSZ, 50% PÁLYÁZATI TÁMOGATÁS. A TÁRSASHÁZ ELFOGADJA A PÁLYÁZATI FELHÍVÁS FELTÉTELEIT ÉS VÁLLALJA A KERT TOVÁBBI FENNTARTÁSÁT, GONDOZÁSÁT.

K.M.F

.....
LEVEZETŐ ELNÖK

.....
JKV. VEZETŐ

.....
JKV. HITELESÍTŐ

.....
JKV. HITELESÍTŐ



2. sz. melléklet

NYILATKOZAT

Ahálírott,
a Budapest, IX. kerület, Öltsi út utca 117. hsz.

*társasház/szövetkezeti lakóház által megbízott *közösképviseelő/IB elnök/igazgatóság
elnöke/ügyvezető elnök/ügyvezető igazgató.

anyja lánykori neve:

lakcím:

szíjsz.: tetsz.:

Büntetőjogi felcélősségem tudatában kijelentem, hogy nevezett, 1961..... évben épült

*társasház/ szövetkezeti lakóház tulajdonosai, kiknek megbízásából a 2022. évi pályázatot

benyújtom, a közgyűlésen, az alapító okiratban rögzített többségben, az 2022.05.09. 6. sz.

számú közgyűlési határozattal elfogadták a Budapesti Főváros IX. ker. Ferencvárosi

Önkormányzatának Zöld Udvar 2022 pályázata való rész-

vételét az utcai kertek megújításának tárgyában.

zöldítési munkálatok elvégzését, a lakóház éves költségvetését, egyetértettek a pályázaton való

részvétellel, valamint annak általam közgyűlésen ismertetett feltételivel.

A munkálatok megkezdésének tervezett kezdete: 2022. augusztus

A munkálatok tervezett befejezése: 2022. augusztus 30.

Kijelentem továbbá, hogy a munkálatok elvégzésére a *társasház/szövetkezeti lakóház a

következő pénzügyi fedezetet biztosítja:

1. a megpályázott munkára, jelenleg is rendelkezésre álló forrás: 86856 Ft
2. a megpályázott munkára előirányzott cél befizetés: 86856 Ft
3. a megpályázott munkára tervezett hitelfelvétel összege: - Ft
- (1+2+3) a pénzügyi fedezet összesen (min. az előirányzott kgt. 50%-a): 86856 Ft

mely, a megpályázott munka pályázati határidőre történő elvégzést lehetővé teszi.

Budapest, 2022. június 10.

.....
aláírás

Tanúk: számvizsgáló/IB tagok/lakás tulajdonos:

Név: Név:

Lakcím: Lakcím:

Szem.ig.szám: Szem.ig.szám:

Aláírás: Aláírás:

*a megfelelő szövegrész aláhúzendó

1. számú melléklet

ZÖLD UDVAR 2022 PÁLYÁZAT

A Budapest Főváros IX. kerület Ferencváros Önkormányzata felhívására, önkormányzati vissza nem térítendő támogatás elnyerése céljából, az alábbi lakóház pályázatát nyújtom be:

1. Az épület címe: Budapest, IX. kerület,
2. Tulajdon jellege: *társasház/szövetkezeti lakóház
3. Pályázó földhivatalban bejegyzett hivatalos neve, Budapest IX. Üllői út, székhelye: 117. számú Lakásszövetkezet/1091 Bp. Üllői út 117./
4. Alapító okirat kelte (év): 1962. május 11.
5. Összes lakás szám: 59 db
6. Magántulajdon hányada: 100 %
7. Önkormányzati tulajdon hányada: 0 %
8. A fejleszteni kívánt terület mérete: kb 35 m²
9. A fejleszteni kívánt terület: *külterület/belterület utcai kertész
10. A fejlesztéshez szükséges engedélyek: *megvannak/folyamatban vannak/nincs szükség engedélyekre
11. A tervezet munkák megnevezése: Az utcai kertész öreg, ill. elpusztult növényeinek cseréje talajtakaró terület fajtákra./Főleg a magas bokrok miatt a járókelők nyilvános WC-nek használják a járdát mellé.
12. Közgyűlés által elfogadott, teljes költség előirányzat (minimum bruttó 100.000 Ft – maximum bruttó 1.000.000 Ft) ÁFA-val: 200.000 társasági adó Ft nettó/
13. Az önkormányzattól igényelt támogatás összege: 100.000 Ft
14. A *társasház/szövetkezeti lakóház bankszámláját vezető pénzintézet neve, bankszámlaszáma: OTP 11709002 - 20030078
15. A *társasház/lakásszövetkezet adószáma: 10093311-1-43

Büntetőjogi felelősségem tudatban kijelentem, hogy a pályázat benyújtásához és- támogatás elnyerése esetén – a támogatás összegének lehívásához, a pályázaton résztvevő lakóház tulajdonosaitól felhatalmazással rendelkezem.

A *közös képviselő/IB elnök/igazgatóság elnöke/ügyvezető elnök/ügyvezető igazgató neve, titulusa:

igazgatósági elnök

Pontos levelezési címe:

E-mail címe: Telefonszáma:

Budapest, 2022. június 10.

aláírás

*a megfelelő szövegrész aláhúzendő

LAKÁSSZÖVETKEZET
1091 Bp., Üllői út 117.
Adószám: 10093311-1-43



Magdolna Lovászi <lovaszi54@gmail.com>

Zöldvilág.infó Kft. Dísznövény Webáruháza – Rendelés 13300

Zöldvilág Dísznövény Webáruház <zoldvilag@disznovenywebaruhaz.hu>
Válaszcím: Zöldvilág Dísznövény Webáruház <zoldvilag@disznovenywebaruhaz.hu>
Címzett: lovaszi54@gmail.com

2022. május 25. 7:30



RENDELÉS VISSZAIGAZOLÁS

Tisztelt Lovászi Magdolna, rendelése megérkezett, feldolgozása elkezdődött.

Időpont egyeztetést a rendelésének összeállítása - dísznövény rendelés esetén, az útvonal beállítása - után tudunk kezdeményezni Önnel, ekkor telefonon keressük Önt.

Rendelésének várható teljesítési ideje dísznövény rendelés esetén 6-16 munkanap (a tavaszi és az őszi szezonban ennél több időt is igénybe vehet a teljesítés, különösen, ha ültetéssel kéri a dísznövények kiszállítását!), egyéb termékek esetében 2-5 munkanap.

Türelmét kérjük, az időpontot minden esetben egyeztetjük Önnel, a rendelésében szereplő telefonszámon!

| **cég:** Zöldvilág.infó Kft. | adószám: 23514061-2-13 | cégjegyzékszám: 13-09-181509

| **bank:** 11600006-00000000-97730336 (ERSTE Bank)

| **ügyfélszolgálat:** +36 70 606 9120 (csak rendeléssel kapcsolatos információk)

| **termékinformáció:** +36 70 606 1169

| **székhely / posta:** HU-2200 Monor, Szürkebarát dűlő 10853 hrsz.

| **e-mail:** ugyfelszolgalat@zoldvilag.info.hu

| **garancia:** <https://www.disznovenywebaruhaz.hu/garancia>

| **vásárlási feltételek letöltés:** <https://www.disznovenywebaruhaz.hu/vasarlasi-feltetelek#Vasarlasi-feltetelek-fetoLtheto-PDF>

| **elállási jog:** <https://www.disznovenywebaruhaz.hu/vasarlasi-feltetelek#Elallasi-jog>

| **adatvédelem:** https://www.disznovenywebaruhaz.hu/adatvedelmi_nyilatkozat

| **ingyenes ültetési lehetőség feltételei:** https://www.disznovenywebaruhaz.hu/ingyenes-ultetes_feltetelei

| **személyes átvétel:** munkanapokon (a termék beérkezésétől értesítjük, mobilon keressük, melynek során az átadás pontos idejéről egyeztetünk. Kollégánkn/kollégánk keresi Önt, a +36 70 606 9120 mobilszámmal)

Rendelés részletei

#13300

2022-05-25 07:30:27

lovaszi54@gmail.com

+36203255682

Szállítási adatok

Budapest 9.ker. Üllői út 117. sz
Lakásszövetkezet
Üllői út 117.
Budapest IX. 109†
Magyarország

Számlázási adatok

Budapest 9.ker. Üllői út 117. sz
Lakásszövetkezet
10093311-1-43
Üllői út 117.
Budapest IX. 109†

Budapest

Budapesti szállítás (dísznövény
ültetéssel - normál körülmények)

Magyarország
Budapest

Banki átutalás (előre utalás)

Örökzöld mirtuszlonc / *Lonicera nitida* 'Elegant' *

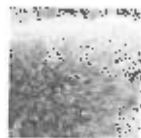

: LDNIEL-K2-30/40

SZÁLLÍTÁSI MÉRET: 30-40 cm
FELHASZNÁLÁS: díszkert, balkon és díszpark

70x 2.200 Ft

2.200 Ft

Gömbkőrös / *Fraxinus ornus* 'Mecsek' - 225-250



: FRORME-K20-T200-225/250

SZÁLLÍTÁSI MÉRET: 225-250 cm
TORZSKERÜLET: 8-10 cm

1x 43.400 Ft

43.400 Ft

Nettó részösszeg: **155.433 Ft**

ÁFA (27%): **41.967 Ft**

Bruttó részösszeg: **197.400 Ft**

Mennyiségi kedvezmény (2%): **-3.948 Ft**

Budapesti szállítás (dísznövény ültetéssel - normál körülmények): **0 Ft**

Első vásárlói kedvezmény: **-19.740 Ft**

Összesen bruttó: 173.712 Ft

Megjegyzés

ADMIN: Ez a rendelés ajánlatnak minősül, majd a Lakásszövetkezet döntése alapján a rendelést teljesítjük. Kérdés esetén keressék Majercsik László kollégánkat: +36 70 606 1189



Zöldvilág.info Kft. Dísznövény Webáruhaza
Rendeléssel kapcsolatban hívható: +36 70 606 9120

3 melléklet

[disznoveny-webaruhaz-altalanos-szerzodesi-feltetelei-20220125.pdf](#)
206K

[disznoveny-webaruhaz-adatvedelmi-nyilatkozata-20220108.pdf](#)
228K

 **disznoveny-webaruhaz-elallasi-felmondasi-nyilatkozat.pdf**
46K



Ezek a bokrok az utóbbi évben sorra
puktak. A terület igen foghíjas.
Jelenleg is van elhanyagolt növény. Igen
állapotszerű nem szép látvány az utcán,
ezért szükséges a megújítás. Ezt a
járdát nem is használják a lakók, mert
a járókelők mindig a dolgokat hagyják
ott. Éjszaka pedig a "lakók" ott dolgoznak.
Különleges növényzettel ez a probléma
megoldódik remélhetőleg.



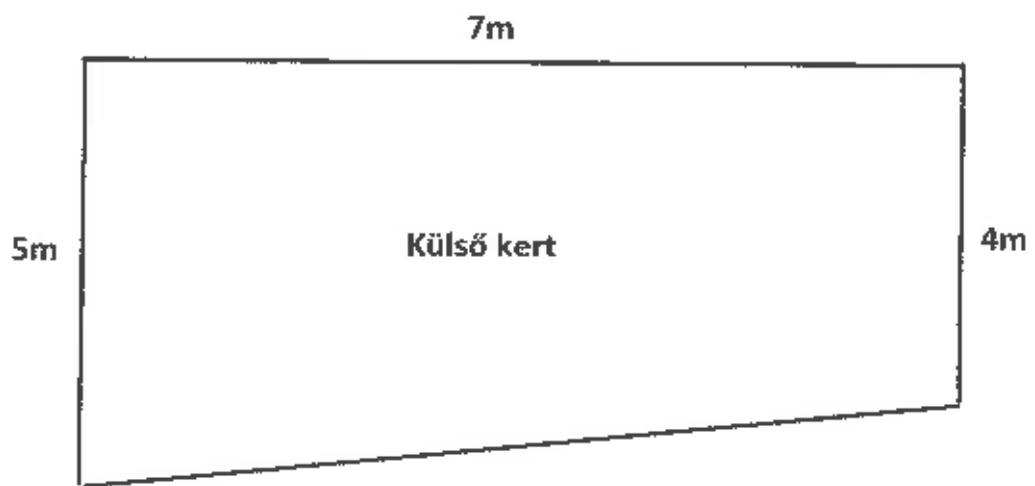

Jegyzőkönyv – Határozatok

Készült: 2022. május 09-én 18,30 órakor a Budapest, Üllői út 117. számú Lakásszövetkezet évi rendes közgyűlésén.

Helyszín: Budapest, Üllői út 117. számú Lakásszövetkezet „A” lépcsőház, földszinti folyosó

Jelen vannak: Tulajdonosok a mellékelt jelenléti ív alapján./25 fő tulajdonos személyesen, 1 fő meghatalmazással képviselteti magát/

Az igazgatóság elnöke megállapítja, hogy a 18 órára meghirdetett közgyűlés határozatképtelen.

A megismételt közgyűlést a meghívó szerint 18 óra 30 perckor megtartják.

1. sz. Napirendi pont: A közgyűlés tisztségviselőinek megválasztása

2022.05.09./1.sz. Határozat

A közgyűlés egyhangúlag elfogadta a levezető elnöknek, Jegyzőkönyvvezetőnek, és jegyzőkönyv hitelesítőknak.

2. sz. Napirendi pont

2022.05.09./ 2. sz. Határozat

A közgyűlés egyhangúlag elfogadta a napirendi pontokat és azok sorrendjét.

3.sz. Napirendi pont: Az igazgatóság elnöke kiegészíti az írásos beszámolóját

4. sz. Napirendi pont: A felügyelettel megbízott személy kiegészíti az írásos beszámolóját

Hozzászólások: Nem volt.

5.sz. Napirendi pont.

2022.05.09./3. sz. Határozat: A közgyűlés egyhangúlag elfogadta az igazgatóság elnökének beszámolóját.

6.sz Napirendi pont:

2022.05.09./4.sz. Határozat

A közgyűlés egyhangúlag elfogadta a felügyelettel megbízott személy beszámolóját.

7.sz Napirendi pont.

- Az elnök ismerteti az új lakók névsorát, s aki jelen van, bemutatja őket a tulajdonosoknak.
- A közgyűlés minden résztvevője egyetértett abban, hogy a tulajdonos tartozik felelősséggel a bérlői tetteiért.
- Utcai kert. Három lakó vállalta, hogy lebontják a kerítést, kiszedik a bokrokat, helyettük fát ültetünk a területre. Így nem lesznek takarásban a helytelenkedő egyének.
- A folyosó felújítás folytatásának elhalasztása.
- Motorral nem lehet beállni az udvarra.
- A lépcsőházakban villanykapcsolók cseréje világításra, hogy sötétben ne a lakások csengőjét használják.
- Plakátos céget figyelmeztetni a csendesebb munkavégzésre, s lehetőleg mellőzzék a szombat reggeli tevékenységet.
- Lépcsőházakban menekülő útvonal tájékoztatására szolgáló matricák elhelyezése.
- Folytatni kell a strangcseréket.

Nagyon öröndetes volt mindenki számára, hogy évek óta most tapasztalhattuk azt, hogy lakók társadalmi munkában hajlandóak tenni valamit a ház érdekében. Összekovácsolódnak látszik egy fiatalabb közösség, ill. a jövő vezetősege.

2022.05.09/5.sz.Határozat: A közgyűlés egyhangúlag megszavazta a függőfolyosók felújításának elhalasztását.

2022.05.09./6.sz. Határozat: A közgyűlés egyhangúlag engedélyezte, hogy vegyünk részt a IX .kerületi Zöld udvar pályázaton az utcai kert vonatkozásában. A tervezett munka elvégzésével egyetért, az önrészt /max. 300 000 Ft-ig/ és a gondozást vállalja a közösség. A pályázat feltételeit mindenki megismerte.

2022.05.09./7.sz. Határozat: A közgyűlés egyhangúlag engedélyezte, hogy induljunk az OTP által meghirdetett pályázaton.

2022.05.09./8.sz Határozat: A közgyűlés egyhangúlag megbízta és a 2023. évi vezetőségi választás előkészítésével, s felkérte őket, hogy lássák el a jelölőbizottsági feladatokat.

8. Napirendi pont.

2022.05.09./9. sz. Határozat: A közgyűlés egyhangúlag elfogadta a Lakásszövetkezet 2022. évi tervadatait, a határozattal megerősített és határozattal meg nem erősített, s egyéb váratlan felújítási munkákat.

9.Napirendi pont. A pályázaton nem veszünk részt, mert nem folytatjuk a folyosó felújítást.

10.Napirendi pont. Nem volt több hozzászólás. A levezető elnök megköszöni a tulajdonosoknak, hogy részt vettek a közgyűlésen, s a gyűlést bezárja.

Készült: Budapest, 2022.május 12-én

LAKÁSSZÖVETKEZET
1091 Bp., Üllői út 117.
Adószám: 10093311-1-43

igazgatóság elnöke

levezető elnök

jegyzőkönyvvezető

jegyzőkönyv hitelesítő

jegyzőkönyv hitelesítő

Tartalomjegyzék

A pályázati cél meghatározása, elvégzendő feladatok, ütemterv

1. számú melléklet (Adatlap)

Az udvar térképvázlata és fényképek

2. számú melléklet (nyilatkozat)

A 2022. május 17-i közgyűlés **határozatai** – a pályázati részvételtől és a költségvetés elfogadásáról

Budapest, 2022. június 9.

TÁRSASHÁZ

1097 Budapest, Vágóhíd u. 23-29.

hrsz.: 38268/7/A

adószám: 28631989-1-43

OTP NyRt.: 11709002-20089560

ZÖLD UDVAR 2022.

közös képviselő: Vice 18 Kft.

postacím: 1364 Budapest, pf.: 319

iroda: 1055 Budapest, Falk M u. 12. fszt. 2.

Tel/fax: 270-1009

e-mail: info@vicekft.hu

Tervezett felújítási munkák

Előzmények

A Társasház – vagy inkább lakópark? - 1 hektáros udvarának felújítását nagy lelkesedéssel, a zöld udvar 2021. pályázat támogatását, valamint a főkertész szakmai segítségét igénybe véve elkezdtük.

Első lépésben tavaly felmértük a fák állapotát. Néhány menthetetlen életveszélyes fa kivágása mellett kellett döntenünk. A többieket tavasztól koronaalakítással, ifjító metszéssel, ápolással menthetőnek véltük. Most a levágott nyesedék összehordva vár aprítékolásra egy alkalmas szegletben.

A hat épület nagyméretű tetői kiváló lehetőséget adnak csapadékgyűjtésre. Beszerztünk 12 db 1 m³-es csapadékvíz gyűjtő konténerrel. Ezek a helyi ágyások/kertészek locsolását biztosítják.

Fejlesztési feladatok

Az egyes házak közötti területek eltérő adottságát kihasználva különböző tematikájú kertészeket alakítunk ki. Van méhlegelő, van bokros, elbújós rész, van virágoskert, és van vadvirágos. Egy-egy mező kialakítása már csak a terület méretei miatt is jelentős számú palántát /csemetét igényel. Ezt a pályázati lehetőség nélkül ilyen gyorsan és ilyen változatos növényekkel nem tudnánk megoldani.

A továbblépés újabb területek bevonása: további növények, virágok – egynyáriak, évelők, hagymások és cserjék beszerzése.

Virágföld a csemeték, palánták megindításához.

Az ápoláshoz, fenntartáshoz szükséges eszközök beszerzése.

Egy ekkora területet a meglévő kerti fűnyírónkkal még váltott műszakban sem tudunk rendben tartani.

Idéje már a növényvédelmet is megszervezni: tápanyagokra és védőszerekre van szükségünk, hogy az eddigi eredményeinket meg tudjuk tartani.

Munkavégzés, ütemezés

Az ültetés, gondozási feladatokat a társasházi tulajdonosok végzik folyamatosan.

Budapest, 2022. május 27.

1. számú melléklet

ZÖLD UDVAR 2022 PÁLYÁZAT

A Budapest Főváros IX. kerület Ferencváros Önkormányzata felhívására, önkormányzati vissza nem térítendő támogatás elnyerése céljából, az alábbi lakóház pályázatát nyújtom be:

1. Az épület címe: Budapest, IX. kerület, Vágóhíd u. 23-29.
2. Tulajdon jellege: *társasház/szövetkezeti lakóház
3. Pályázó földhivatalban bejegyzett hivatalos neve, Társasház
székhelye: Budapest, IX. kerület Vágóhíd u. 23-29.
4. Alapító okirat kelte (év): 1993.
5. Összes lakás szám: 169 db
6. Magántulajdon hányada: 98,8. %
7. Önkormányzati tulajdon hányada: 1,2. %
8. A fejleszteni kívánt terület mérete: 7.300 m²
9. A fejleszteni kívánt terület: *külterület/belterület
10. A fejlesztéshez szükséges engedélyek: *megvannak/folyamatban vannak/nincs
szükség engedélyekre
11. A tervezet munkák megnevezése:
Növényültetés, zöldfelület fejlesztése, gondozása, ápolása
12. Közgyűlés által elfogadott, teljes költség előirányzat (minimum bruttó 100.000 Ft –
maximum bruttó 1.000.000 Ft) ÁFA-val: 625.000,- Ft
13. Az önkormányzattól igényelt támogatás összege: 312.500,- Ft
14. A *társasház/szövetkezeti lakóház bankszámláját vezető pénzintézet neve,
bankszámlaszáma:
OTP Bank Nyrt.
..... 11709002-20089560
15. A *társasház/lakásszövetkezet adószáma: .. 28631989-1-43

Büntetőjogi felelősségem tudatban kijelentem, hogy a pályázat benyújtásához és- támogatás elnyerése esetén a támogatás összegének lehívásához, a pályázaton résztvevő lakóház tulajdonosaitól felhatalmazással rendelkezem.

A *közös képviselő/IB elnök/igazgatóság elnöke/ügyvezető elnök/ügyvezető igazgató neve,
titulusa:

Vice 18 Társasházkezelő és Könyvelő Kft. képviselő:

Pontos levelezési címe: 1364 Budapest, pf.: 319

E-mail címe: Telefonszáma: 061/270-1009; (.....)

Budapest, 2022. június 9.

.....
aláírás

*a megfelelő szövegrész aláhúzendő

Budapest Főváros Kormányhivatala Földhivatali Főosztály
Budapest, XI., Budafoki út 59. 1519 Budapest, Pf. 415

Nem hiteles térképmásolat - Teljes másolat

2021.11.24 10:31:57

Helyrajzi szám: BUDAPEST IX KER. belterület 38268/7

Megrendelés szám: 2321344/4/2021

Méretarány: 1 : 1000

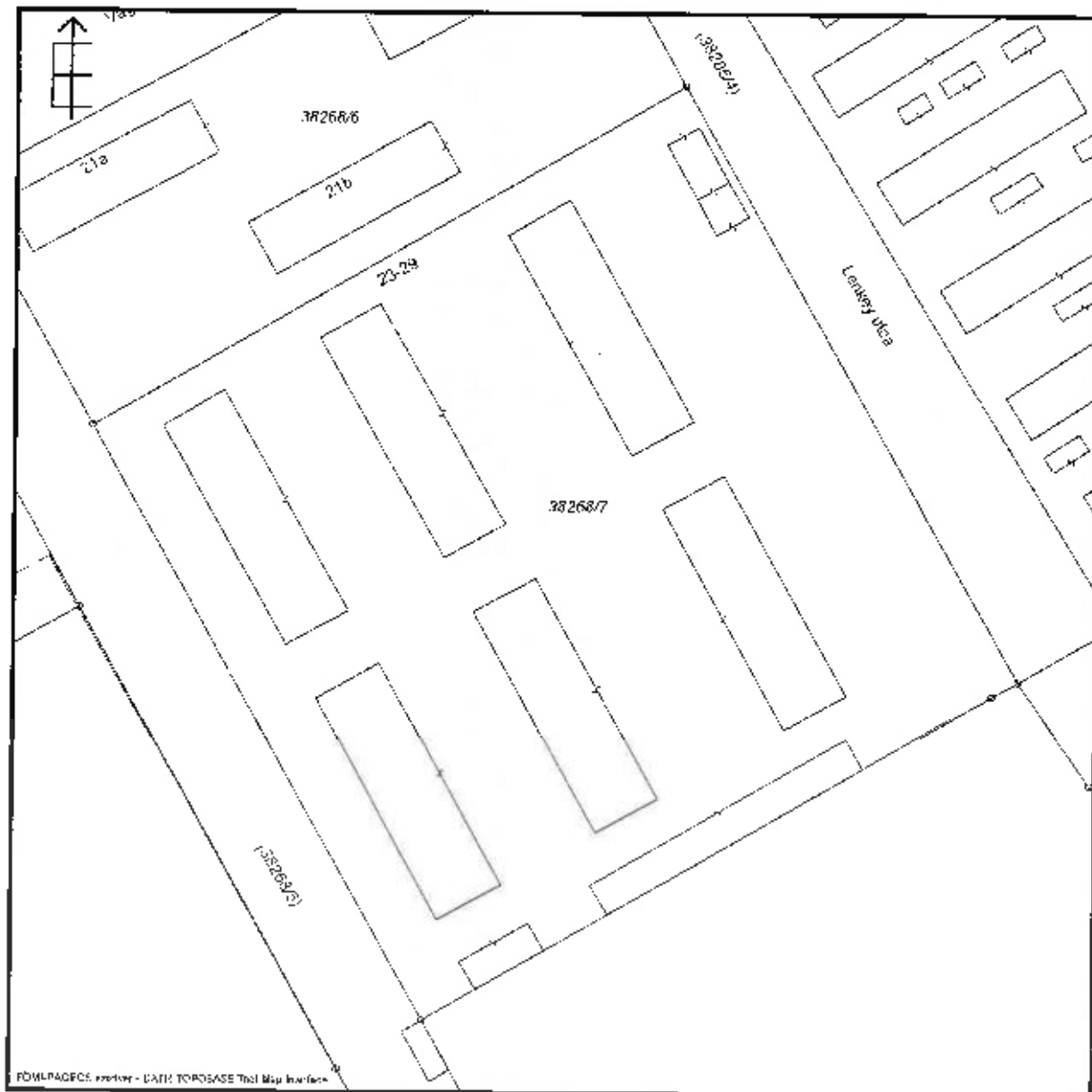

A térképmásolat méretei levételezésre nem használható!









NYILATKOZAT

Alulírott,
a Budapest, IX. kerület, Vágóhíd utca 23-29. hsz.

*társasház/szövetkezeti lakóház által megbízott *közösképviseelő/IB elnök/igazgatóság
elnöke/ügyvezető elnök/ügyvezető igazgató,

anyja lánykori neve:

lakcím:

szíjsz.: tetsz.:

Büntetőjogi felelősségem tudatában kijelentem, hogy nevezett, 1913. évben épült

*társasház/ szövetkezeti lakóház tulajdonosai, kiknek megbízásából a 2022. évi pályázatot benyújtom, a közgyűlésen, az alapító okiratban rögzített többségben, az .9-13/2022.(05-17) ... számú közgyűlési határozattal elfogadták a ... növénybeszerzés, tápanyag utánpótló és növény-
védőszerrel, valamint fűnyírógép beszerzését

zöldítési munkálatok elvégzését, a lakóház éves költségvetését, egyetértettek a pályázaton való részvétellel, valamint annak általam közgyűlésen ismertetett feltételivel.

A munkálatok megkezdésének tervezett kezdete: ..folyamatos

A munkálatok tervezett befejezése: ..folyamatos

Kijelentem továbbá, hogy a munkálatok elvégzésére a *társasház/szövetkezeti lakóház a következő pénzügyi fedezetet biztosítja:

1. a megpályázott munkára, jelenleg is rendelkezésre álló forrás: 375.000,- Ft
 2. a megpályázott munkára előirányzott cél befizetés: 0,- Ft
 3. a megpályázott munkára tervezett hitelfelvétel összege: 0,- Ft
- (1+2+3) a pénzügyi fedezet összesen (min. az előirányzott ktg. 60%-a): 375.000,- Ft

mely, a megpályázott munka pályázati határidőre történő elvégzést lehetővé teszi.

Budapest, 2022. június 8.

aláírás

Tanúk: számvizsgáló/IB tagok/lakás tulajdonos:

Név:

Név:

Lakcím:

Lakcím:

Szem.ig.szám:

Szem.ig.szám:

Aláírás:

Aláírás:

*a megfelelő szövegrész aláhúzendő

TÁRSASHÁZ

1097 Budapest, Vágóhid u. 23-29.
OTP NyRt.: 11709002-20089560

9-A 2022. május 17-i közgyűlésen az alábbi határozatok születtek:

1/2022 (05.17.) Határozat

A közgyűlés a 2021. évi beszámolót 32.899 e Ft mérlegfőösszeggel, 4.134 e Ft tárgyévi eredménnyel (nyereség) elfogadja, a közös képviselőnek a jóváhagyást megadja.

2/2022 (05.17.) Határozat

A társasház a 4.134 e Ft tárgyévi eredményt nem osztja ki, a következő feladatai forrásaként fogja felhasználni.

3/2022 (05.17.) Határozat

A rezsicsökkentés kimutatott összegét a társasház nem osztja ki, azt a szolgáltatók 2021-ben közvetlenül jóváírták.

4/2022 (05.17.) Határozat

A közgyűlés a 2022. évi költségvetést 32.242 e Ft egyező kiadási és bevételi főösszeggel elfogadja

5/2022 (05.17.) Határozat

A közgyűlés 2022. június 1-jétől a közös költséget 250,- Ft/m², hó - melyből a felújításra 160,- Ft/m², hó közös költség rész esik - összegben állapítja meg. A vízárával nem rendelkező lakásokban a közös költség részeként fizetendő víz-csatornadíj előleget 182,- Ft/m², hó összegben határozza meg azzal, hogy a víz-csatornadíj előleg és a tényleges vízfogyasztás közötti különbséggel a beszámoló közgyűlésen albetétenként külön el kell számolni. A garázsok a közös költség 50%-át fizetik

6/2022 (05.17.) Határozat

A társasház a lakóház-felújítási pályázaton az I. épület tető és kémény javítása és az V. épület tetőjavítása feladatokkal vesz részt.

7/2022 (05.17.) Határozat

A társasház az elvégzendő feladatok körét a Greksa-Fa-Ács Kft. által benyújtott 4.403.703,- Ft-os költségvetés szerint határozza meg.

8/2022 (05.17.) Határozat

A társasház a kerületi zöld udvar 2021 pályázaton való részvétellel egyetért, a pályázati felhívás feltételeit elfogadja.

9/2022 (05.17.) Határozat

A társasház növénybeszerzésre (egynyári és évelő virágok, hagymások és eserjék) 280.000,- Ft keretösszeget tervez. A növények megindításának támogatására virágföldet vesz 45.000,- Ft értékben.

10/2022 (05.17.) Határozat

A társasház a kert fenntartására (elsősorban bio) növényvédőszerre, a tápanyag utánpótlás biztosítására (marha) trágya beszerzését határozza el 150.000,- Ft keretösszegben.

közös képviselő: **Vice 18 Kft.**

postacím: 1364 Budapest, pf.: 319

iroda: 1055 Budapest, Falk M u. 12. fszt. 2.

Tel/fax: **270-1009**

e-mail: info@vicekft.hu

11/2022 (05.17.) Határozat

A társasház a kert fenntartása érdekében 150.000,- Ft keretösszegben nagyteljesítményű önjáró fűgyűjtős fűnyíró beszerzését határozza el.

12/2022 (05.17.) Határozat

A társasház a 312.500,- Ft önrészt vállalja.

13/2022 (05.17.) Határozat

A társasház a kert további fenntartását, gondozását vállalja.

14/2022 (05.17.) Határozat

A társasház a parkolóhelyeket bérleti szerződéssel hasznosítja. A bérleti szerződés összeállítása a közös képviselő feladata.

15/2022 (05.17.) Határozat

A kapun 2022. június 30-tól csak a bérleti szerződéssel rendelkezők juthatnak be.

16/2022 (05.17.) Határozat

A társasház a bérleti díjat az éves költségvetéskor határozza meg. 2022-ben havi 2.000,- Ft.

tisztelettel:

közös képviselő

IX. Telepy u. 23. Társasház

2022. 05.18-án megtartott megismételt
közgyűlés Határozat kivonata

2/2022.(05.18.) Határozat:

A közgyűlés úgy döntött, hogy a Társasház pályázatot nyújt be Budapest Főváros IX. ker. Önkormányzathoz „2022. évi Zöld Udvar” pályázatra és a pályázati feltételeket elfogadja. A Társasház a pályázaton elnyert támogatási összeget igénybe kívánja venni. A társasház közgyűlése úgy döntött, hogy felhatalmazza a közös képviselőt a pályázaton a Társasház nevében való részvételre, a támogatási szerződés társasház nevében történő aláírására, illetve a pályázati részvételhez szükséges valamennyi nyilatkozat megtételére.

A közgyűlésen jelenlévő tulajdonosok egyhangú IGEN szavazatával, úgy döntött, hogy a társasház önerős beruházként valósítja meg az udvar zöldítését. Kivitelezőt nem vesz igénybe, a számlákkal tételesen számol el.

közös képviselő

1. számú melléklet

ZÖLD UDVAR 2022 PÁLYÁZAT

A Budapest Főváros IX. kerület Ferencváros Önkormányzata felhívására, önkormányzati vissza nem térítendő támogatás elnyerése céljából, az alábbi lakóház pályázatát nyújtom be:

1. Az épület címe: Budapest, IX. kerület, TELEPY u. 23
2. Tulajdon jellege: *társasház/szövetkezeti lakóház
3. Pályázó földhivatalban bejegyzett hivatalos neve, IX. ker. TELEPY u. 23
székhelye: 1096 Bp TELEPY u. 23
4. Alapító okirat kelte (év): 1995
5. Összes lakás szám: 34 db
6. Magántulajdon hányada: 100 %
7. Önkormányzati tulajdon hányada: 0 %
8. A fejleszteni kívánt terület mérete: m²
9. A fejleszteni kívánt terület: *külsőterület/belsőterület - -
10. A fejlesztéshez szükséges engedélyek: *megvannak/folyamatban vannak/nincs szükség engedélyekre
11. A tervezet munkák megnevezése: Vendéglátás kialakítása
12. Közgyűlés által elfogadott, teljes költség előirányzat (minimum bruttó 100.000 Ft – maximum bruttó 1.000.000 Ft) ÁFA-val: 999.000 Ft
13. Az önkormányzattól igényelt támogatás összege: 999.500 Ft
14. A *társasház/szövetkezeti lakóház bankszámláját vezető pénzüintézet neve, bankszámlaszáma: OTP VIII. F. UTÓ u. 37-45
11703002-20120564
15. A *társasház/lakásszövetkezet adószáma: 29125463-1-43

Büntetőjogi felelősségem tudatában kijelentem, hogy a pályázat benyújtásához és- támogatás elnyerése esetén – a támogatás összegének lehívásához, a pályázaton résztvevő lakóház tulajdonosaitól felhatalmazással rendelkezem.

A *közös képviselő/EB elnök/igazgatóság elnöke/ügyvezető elnök/ügyvezető igazgató neve,

titulusa:

FEB Kft

Pontos levelezési címe: FEB Kft 1450 Bp Pf 1

E-mail címe: tarsashaz@fep.hu Telefonszáma:

Budapest, 2022. ju. 7

aláírás

*a megfelelő szövegrész aláhúzendő

2. sz. melléklet

NYILATKOZAT

Alulírott,
a Budapest, IX. kerület, TELEPY u 23 utca hsz.

*társasház/szövetkezeti lakóház által megbízott *közösképviseelő/IB elnök/igazgatóság
elnöke/ügyvezető elnök/ügyvezető igazgató:

anyja lánykori neve:

lakcím:

szíjsz.: tetsz.:

Büntetőjogi felelősségem tudatában kijelentem, hogy nevezett, 2030 évben épült

*társasház/ szövetkezeti lakóház tulajdonosai, kiknek megbízásából a 2022. évi pályázatot
benyújtom, a közgyűlésen, az alapító okiratban rögzített többségben, az 2022.05.18
számú közgyűlési határozattal elfogadták a

társasház működését szolgáló zöldítő
munkákat befejező

zöldítési munkálatok elvégzését, a lakóház éves költségvetését, egyetértettek a pályázaton való
részvétellel, valamint annak általam közgyűlésen ismertetett feltételivel.

A munkálatok megkezdésének tervezett kezdete: 2022.08.01

A munkálatok tervezett befejezése: 2022.05.30

Kijelentem továbbá, hogy a munkálatok elvégzésére a *társasház/szövetkezeti lakóház a
következő pénzügyi fedezetet biztosítja:

1. a megpályázott munkára, jelenleg is rendelkezésre álló forrás: 99950 Ft
 2. a megpályázott munkára előirányzott cél befizetés: Ft
 3. a megpályázott munkára tervezett hitelfelvétel összege: Ft
- (1+2+3) a pénzügyi fedezet összesen (min. az előirányzott ktg. 60%-a): 99950 Ft

mely, a megpályázott munka pályázati határidőre történő elvégzést lehetővé teszi.

Budapest, 2022. 2022.05.18

.....
aláírás

Tanúk: számvizsgáló/IB tagok/lakás tulajdonos:

Név: Név:

Lakcím: Lakcím:

Szem.ig.szám: Szem.ig.szám:

Aláírás: Aláírás:

*a megfelelő szövegrész aláhúzendó

Zöldebb lakókörnyezet

Zöld Udvar pályázat 2022

1096 Budapest, IX. ker., Telepy utca 23. szám alatti térrészhez

| Tétel | Ár / tétel | Mennyiség | Link | Forgalmazó cég | Ár / 8 liter | Megjegyzés |
|-----------------------------|-------------|-----------|---------------------|----------------|---------------|--|
| Beltérnövényező szóró 20x20 | 8200 | 2 db | itt | Florea | 16400 | A pályázat megvalósításához szükséges anyagok megvásárlásához a pályázati kiírásban feltüntetett 1 db 1000 Ft-os költségvetés áll rendelkezésre. |
| Beltérnövényező szóró 10x10 | 3800 | 1 db | itt | Florea | 3800 | |
| R-telep növényező 60x80x20 | 5400 | 4 db | itt | Florea | 21600 | A pályázat megvalósításához szükséges anyagok megvásárlásához a pályázati kiírásban feltüntetett 2 db 4000 Ft-os költségvetés áll rendelkezésre. |
| Beltérnövényező szóró 10x10 | 2800 | 2 db | itt | Florea | 5600 | |
| Szállítókörtegy | | | | Florea | 4000 | |
| Festék | 5500 / 70 l | 5 vödör | itt | Praktiker | 27500 | |
| Lépcső | 4000 / | 4 l | itt | Praktiker | 16000 | |
| Pólya | | | | | 30000 | |
| Virágok | 2000 / 70 l | 4x70 l | itt | Praktiker | 8000 | |
| Székénygöd | 1500 / 50 l | 16 x 50 l | itt | Praktiker | 24000 | |
| Összesen | 40500 | | itt | Összesen | 40500 | |
| Összesen | | | | | 199600 | |

Növények tételes megnevezése

| Növény neve | Ár/db | Teljes ár | Teljes ár | Ültetési helye | Megjegyzés |
|------------------------------------|-------|-----------|--------------|----------------|------------|
| Kerli barackfán | 1500 | 10 | 15000 | Virágágyás | |
| Terülő mirtuszfenék | 1500 | 10 | 15000 | Virágágyás | |
| ARITHENOCISGLIS TRICUSPIDATA VEITC | 3500 | 3 | 10500 | Virágágyás | |
| Összesen | | | 40500 | | |

Zöld Udvar pályázat 2022

1096 Budapest, IX. ker. / Telepy utca 23. szám alatti térsasház



Pályázati cél

A közösségünknek már régóta nagy vágya, hogy legyen egy közösségi terünk, amelyet tavasztól ősziig közösen tudunk használni, és ahol mindannyian meg tudunk pihenni, találkozni és eseményeket szervezni. A lakóközösség tagjai részben 60-80 év közötti idősebb lakók, – sok közülük ak'k itt született, gyerekként ebben a társasházban nőtt fel, és itt nevelte gyermekeiket is. A másik része fiatal felnőttekből, kiscsaládokból áll. A lakóközösség nagyon összetartó, sokszor állunk le a folyosókon beszélgetni egymással, a házról régi történeteket mesélni és hallgatni.

Sajnos a Telepy utcai közös udvarunk jelenleg nem lát el mást, mint egy átjáró folyosót, ezért nagyon fontosnak tartjuk kicsi lépésekkel, de annál nagyobb lelkesedéssel zöldíteni az udvarunkat, annak érdekében, hogy a globális felmelegedés okozta hőség ellen tudjunk mi is védekezni mikro szinten, illetve azért, hogy legyen végre lehetőségünk egy közvetlenebb, barátságosabb és vonzóbb közösségi teret kialakítani magunknak. Nagyobb átalakításra (például térköfelszedésre) jelenleg nincs keretünk, de amennyiben ez a pilóta projektünk sikeresnek bizonyul, úgy a jövőben egy nagyobb szabású kertrendezésbe is szeretnénk belevágni. A munkálatokat a lakók egy részével, nagyjából 8-12 fővel fogjuk elvégezni.

A következő lépéseket tervezzük megvalósítani a nyár folyamán:

- a virágágyásokhoz szükséges raklap/magasítók (ágyások oldalai), és raklapok (ágyások alapja) beszerzése,
- azok karbantartásához szükséges faápoló festék és olaj beszerzése, és a ládák lefestése
- a ládába helyezendő tőföld, virágföld, mulcs, cserjék és lágyszárú növények vásárlása és ültetése,
- Ültetni kívánt növények többek között az alábbiak: Kerti borostyán, Terülő mirtuszlonc Arthenocissus Tricuspidata 'Veitchii', Nagyvirágú tisztosfű.

Forrás megnevezése

Az udvar bezöldítésére szánt összeg forrását a társasház közös be egyezősse biztosítja. Az idei projekt munka várható költsége 200 000 (azaz kétszáz ezer) forint, amelynek az önrésze 100 000 forint. A fennmaradó összeg utofinanszírozását társasházunk az önkormányzattól szeretné kérni a pályázat keretén belül.

Pályázati cél megvalósítási terve

| Zöld Udvar pályázat 2022 | | | | | | |
|--|----------------|-----------|------|----------------|---------------|---|
| 1096 Budapest, IX. ker., Telepy utca 23. szám alatti társasház | | | | | | |
| Tétel | Ár / tétel | Mennyiség | Link | Forgalmazó cég | Ár / 3 láda | Megjegyzés |
| Raklapmagasító 80x120x20 | 9200 | 2 db | itt | Fiorex | 18400 | A raklapmagasítók modularisan egymásra helyezhetők. 2 db raklapmagasítóból 1 db 40cm magas virágágyást fogunk létrehozni. |
| Raklap alapnak 80x120 | 3600 | 1 db | itt | Fiorex | 3600 | |
| Raklapmagasító 80x80x20 | 5400 | 4db | itt | Fiorex | 21600 | A raklapmagasítók modularisan egymásra helyezhetők. 4db raklapmagasítóból 2 db 40cm magas virágágyást fogunk létrehozni. |
| Raklapok alapnak 60x80 | 2600 | 2 db | itt | Fiorex | 5200 | |
| Szállítási költség | | | | Futár | 4000 | |
| Festők | 6500 / 75cl | 5 vödör | itt | Praktiker | 27200 | |
| Lenolaj | 4000 / l | 4l | itt | Praktiker | 16000 | |
| Fólia | | | | | 30000 | |
| Mulcs | 2000 / 70l | 4x70l | itt | Praktiker | 8000 | |
| Balkonföld | 1600 / 50l | 13 x 50 l | itt | Praktiker | 25600 | |
| Növények | 40500 | | itt | Kertészet | 40500 | |
| Összesen | | | | | 199800 | |

Növények tételes megnevezése

| Növény neve | Ára/db | Teljes ár | Teljes ár | Ültetési helye | Megjegyzés |
|---------------------------------------|--------|-----------|--------------|----------------|------------|
| Kerti borostyán | 1500 | 10 | 15000 | Virágláda | |
| Terülő mirtuszlonc | 1500 | 10 | 15000 | Virágláda | |
| Arthenocissus Tricuspidata 'Veitchii' | 3500 | 3 | 10500 | Virágláda | |
| Összesen | | | 40500 | | |

A tevékenység, munka megvalósítására vonatkozó időbeli ütemterve

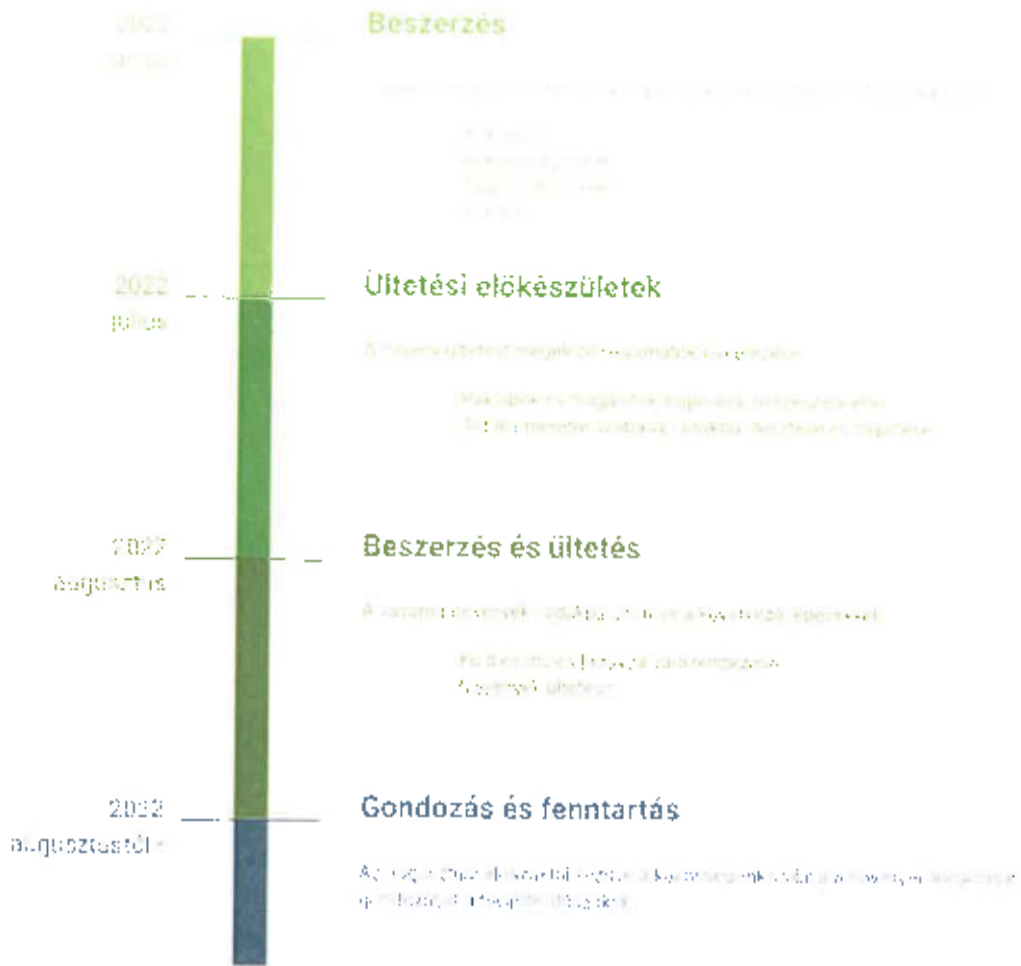

Jelenlegi és tervezett állapotok az udvarban



Telepy utca 23. szám alatti társasház pályázata
2022 május

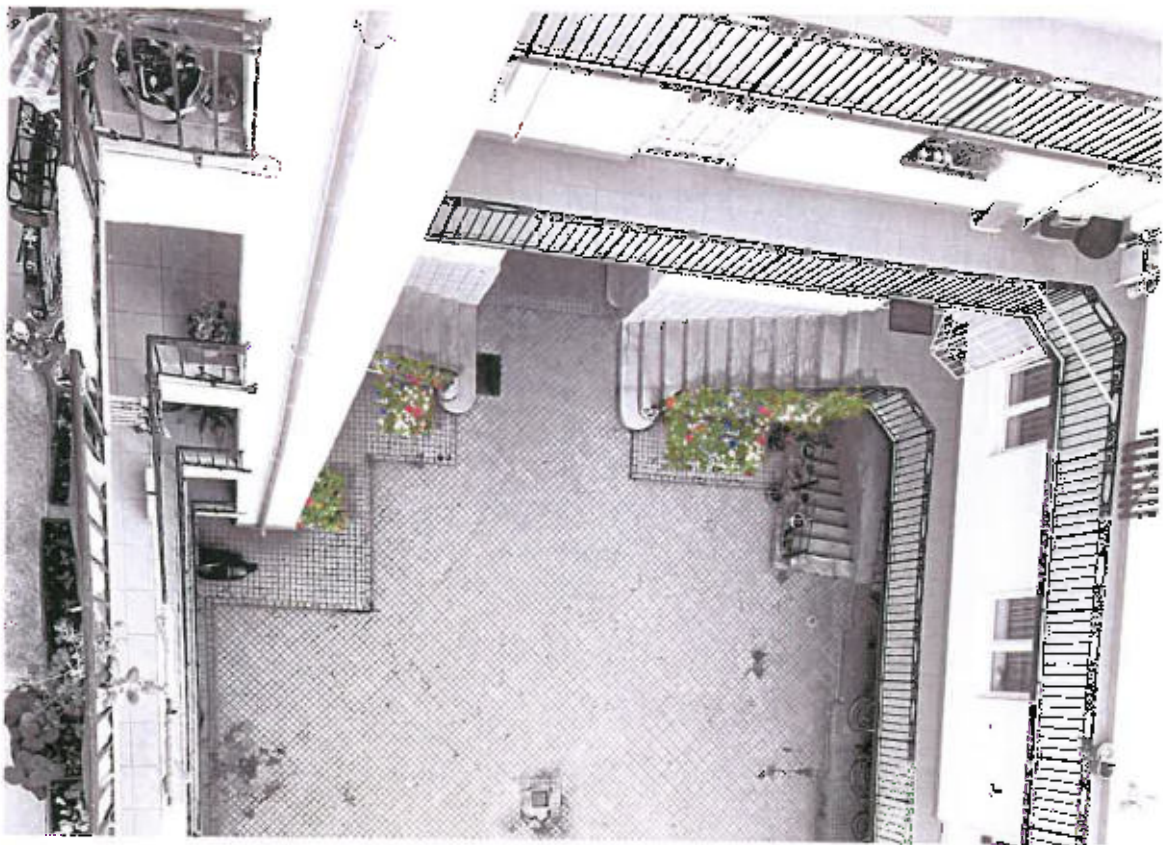

Telepy u.

Folyosó

Lépcsőház

2 db tervezett
80x80x40 cm
raklapmagasítóból
kialakított
növénykazetta

1 db tervezett
80x120x40 cm
raklapmagasítóból
kialakított
növénykazetta

Lezárt lépcsőház

Telepy utca 23.

Helyszínrajz a pályázati beavatkozásokkal (földszint)

"B" épület
Lapostető

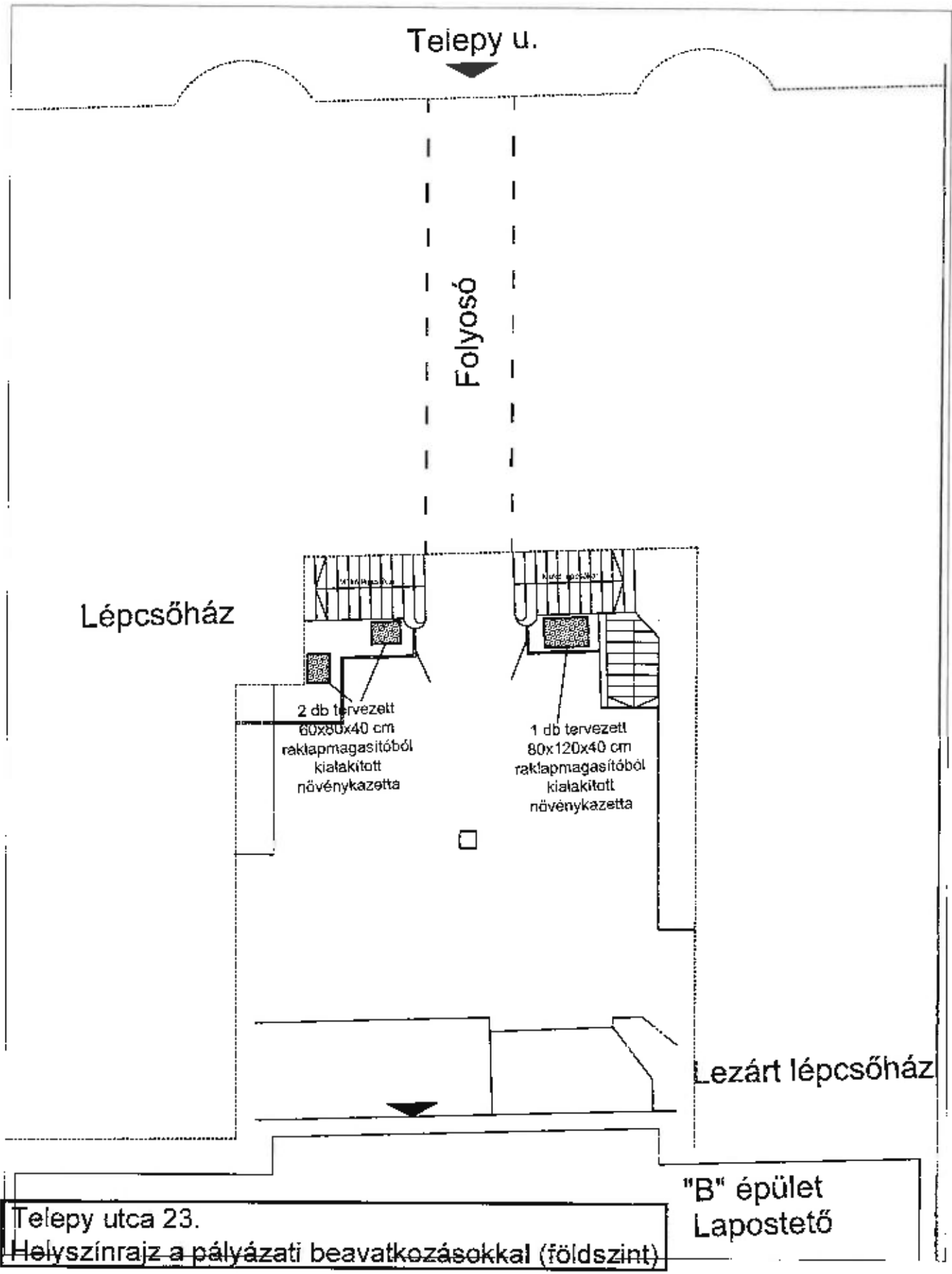



ZÖLD UDVAR PÁLYÁZAT

2022.

TÁRSASHÁZ

1094 BUDAPEST, LILIAM UTCA 30.

HRSZ. 37582/1/A

Cím: 1094 BUDAPEST, LILIAM UTCA 30.

SZÁMLASZÁMA: 11709002-20122078

SZÁMLASZÁM NEVE: TÁRSASHÁZ LILIAM UTCA 30.

KÖZÖS KÉPVISELŐ:

LEVELEZÉSI CÍM: 1094 BUDAPEST VIOLA UTCA 21. SZÁM FSZT./2
IRODA

PÁLYÁZAT MEGVALÓSÍTÁSÁNAK ÜTEMTERVE

Lilium utca 30.

Zöld Udvar pályázati munka megnevezése: öntöző
berendezés és füvesítés

Kivitelezés tervezett kezdete: 2022. július 15.

Kivitelezés tervezett befejezése: 2022. december 31.

Budapest 2022 június 09.

.....

közös képviselő

ph

Térszínház Lilium u. 30.
1094 Bp., Lilium u. 30.
Adószám: 27150641-1-43
Szám.: 11709002-20122078

1. számú melléklet

ZÖLD UDVAR 2022 PÁLYÁZAT

A Budapest Főváros IX. kerület Ferencváros Önkormányzata felhívására, önkormányzati vissza nem térítendő támogatás elnyerése céljából, az alábbi lakóház pályázatát nyújtom be:

1. **Az épület címe:** Budapest, IX. kerület, Liliom utca 30
2. Tulajdon jellege*: társasház/szövetkezeti lakóház.
3. Pályázó földhivatalban bejegyzett hivatalos neve Társasház Liliom utca 30,
székhelye: 1094 Budapest Liliom utca 30
4. Alapító okirat kelte (év): 2000. 5.20.
5. Összes lakás szám: 6 db
6. Magántulajdon hányada: 100 %
7. Önkormányzati tulajdon hányada: 0 %
8. A fejleszteni kívánt terület mérete: 170 m²
9. A fejleszteni kívánt terület: *külterület/belterület
10. A fejlesztéshoz szükséges engedélyek: *megvannak/folyamatban vannak/mincs szükség engedélyekre
11. A tervezett munkák megnevezése:
öntöző berendezés telepítés és fűvesítés
12. Közgyűlés által elfogadott, teljes költség előirányzat (minimum bruttó 100 000 Ft,
maximum bruttó 1.000.000 Ft) ÁFÁ-val: 1.000.000 Ft
13. Az önkormányzattól igényelt támogatás összege: 500.000 Ft
14. A *társasház/szövetkezeti lakóház bankszámláját vezető pénzüintézet neve, a
bankszámlaszáma: OTP BANK, 11709002- 20122078-00000000
15. A társasház adószáma: 27150641-1-43

Büntetőjogi felelősségem tudatában kijelentem, hogy a pályázat benyújtásához és - támogatás elnyerése esetén – a támogatás összegének lehívásához, a pályázaton résztvevő lakóház tulajdonosaitól felhatalmazással rendelkezem.

A *közös képviselő/IB elnök/igazgatóság elnöke/ügyvezető
elnök/ügyvezető igazgató neve, titulusa:

KÖZÖS KÉPVISELŐ

Pontos, levelezési címe: 1094 Budapest, Viola utca 21, utcai
fszt. 2-es iroda

E-mail címe:

Telefonszáma:

Budapest, 2022. június 9

.....
Aláírás

Társasház Liliom u. 30.
1094 Bp., Liliom u. 30.
Adószám: 27150641-1-43
Sz.sz.: 11709002-20122078

NYILATKOZAT

Alulírott, _____ a Budapest, IX. kerület, Liliom utca 30. hsz. Társasház által megbízott közös képviselő,

(anyja lánykori neve: _____)

lakcím: _____

szígsz.: _____

Büntetőjogi felelősségem tudatában kijelentem, hogy nevezett 1900 években épült *társasház /szövetkezeti lakóház tulajdonosai, kiknek megbízásából a 2022. évi pályázatot benyújtom, a közgyűlésen, az alapító okiratban rögzített többségben, az 46/2022/01/31/ számú közgyűlési határozattal fogadták el az öntözőrendszer telepítését és fűvesítést, a lakóház éves költségvetését, egyetértettek a pályázaton való részvétellel, valamint annak általam közgyűlésen ismertetett feltételeivel.

A határozatképes megismételt rendes éves közgyűlés elfogadja, hogy indul a 2022-es Zöld Udvar pályázaton is további fűvesítéssel és locsoló berendezéssel. A tulajdonosok egyetértenek a pályázaton való részvétellel, a pályázati felhívás feltételeit elfogadják, az önrészt vállalják, valamint a kert további fenntartását, gondozását is vállalják. Bruttó összeg 1.000.000 Ft, önerő 500.000 Ft.

A munkálatok megkezdésének tervezett kezdete: 2022. július 15,

A munkálatok tervezett befejezése: 2022. december 31.

Kijelentem továbbá, hogy a munkálatok elvégzésére a *társasház/szövetkezeti lakóház a következő pénzügyi fedezetet biztosítja:

| | |
|--|---------------|
| 1., a megpályázott munkára, jelenleg is rendelkezésre álló forrás: | 500.000 Ft, |
| 2., a megpályázott munkára előirányzott cél befizetés: | 0 Ft, |
| 3., a megpályázott munkára, tervezett hitelfelvétel összege: | 0 Ft, |
| Σ (1+2+3) a pénzügyi fedezet összesen (min. az előirányzott klt. 50 %-a): | = 500.000 Ft, |

mely a megpályázott munka pályázati határidőre történő elvégzését lehetővé teszi.

Budapest, 2022. június 8.

.....
aláírás

Tanúk: Számvizsgáló /13 tagok/lakás tulajdonos:

| | |
|-----------------------|-----------------------|
| Név: _____ | Név: _____ |
| Lakcím: _____ | Lakcím: _____ |
| Szem. ig. szám: _____ | Szem. ig. szám: _____ |
| Aláírás: _____ | Aláírás: _____ |

Pályázati cél meghatározása

A Liliom utca 30-al közvetlenül határos udvari területen, a Mester – Liliom – Tompa – Angyal utcák által körül határolt közös kertben a fák alatt kihalt a fű. A kertészek véleménye, hogy a fűvet csak öntözőberendezéssel lehet úgy locsolni, hogy az megmaradjon.

Ezen a területen nincs, ami a talajt megfogja.

Mind a kert mikroklímájának megőrzése, mind pedig a lakók közérzetének javítása érdekében nagyon fontos volna fűvesíteni ezt a közel 170 nm területet.

A kert fenntartására kertgondozási díjat fizetnek a lakók, így vannak kertészek, akik a fűvesített terület további szakszerű gondozását biztosítják. A fűnek szükséges rendszeres locsolás megvalósításához egyszeri nagyobb forrás befektetésére van szükség.

Budapest, 2022. június 9.

**Társasház Liliom u. 30.
1094 Bp., Liliom u. 30.
Adószám: 27150641-1-43
Sz.az.: 11709002-20122078**

A pályázati cél megvalósítási terve
Liliom utca 30.

A pályázati cél megvalósítási terve tételesen kifejtve:

| Munkatípusa | Mennyiség |
|------------------------------|------------------|
| öntöző berendezés telepítése | cc. 170 nm |
| fűvesítés | cc. 170 nm |

A kert fényképét mellékeljük.

Budapest, 2022. június 9.

Térszínház Liliom u. 30.
1094 Bp., Liliom u. 30.
Adószám: 27150641-1-43
Sz.év.: 11709002-20122078

Pályázati költségvetés

Liliom utca 30.

| Költségtípus megnevezése | Ár |
|------------------------------------|---------------------|
| öntöző berendezés anyag költség | 296.580 Ft |
| öntöző berendezés munkadíj | 190.000 Ft |
| gombatrágyás föld 3 m ³ | 48.000 Ft |
| föld behordása 3 m ³ | 49.000 Ft |
| Füvesítés 170 m ² | 204.000 Ft |
| Összesen nettó | 787.580 Ft |
| ÁFA | 212.647 Ft |
| Összesen bruttó | 1.000.227 Ft |

Budapest, 2022 június 09

Táreaszék Liliom u. 30.
1094 Bp., Liliom u. 30.
Adószám: 27150641-1-43
Sz.sz.: 11709002-20122078

JEGYZŐKÖNYV

A 1094 BUDAPEST LILIAM UTCA 30. SZÁM ALATTI TÁRSASHÁZ 2022. JANUÁR 31-EI
MEGISMÉTELT RENDES ÉVES KÖZGYŰLÉSÉRŐL

A megismételt rendes éves közgyűlés időpontja 2022.január 31. (hétfő) este 18 óra 15 perc (negyed hét).

Helyszín: a Viola utca 21 szám földszinti, utcai bejáratú 2-es számú iroda helysége.
Jelen vannak a tulajdonosok 6.184/10.000 th-val és a közös képviselő.

1. Napirend

Közös képviselő elfogadásra javasolja az 1/a és 1/b határozati javaslatokat azzal a kiegészítéssel, hogy hitelesítők legyenek és

Szavazás

Igen: 6.184/10.000 th, Nem: 0 th, tartózkodik: 0 th

1a/2022/01/31/ számú határozat

A határozatképes megismételt rendes éves közgyűlés megválasztja levezető elnöknek és jegyzőkönyvvezetőnek hitelesítőkné és tulajdonosokat.

Szavazás

Igen: 6.184/10.000 th, Nem: 0 th, tartózkodik: 0 th

1b/2022/01/31/ számú határozat

A határozatképes megismételt rendes éves közgyűlés elfogadja a meghirdetett napirendi pontokat.

1. Napirendi pontok elfogadása, levezető elnök, jegyzőkönyvvezető, hitelesítők megválasztása. Határozathozatal.
2. 2021-es év beszámolójának, pénzügyi elszámolásának szóbeli kiegészítése, megvitatása és elfogadása. A jóváhagyás megadása. Határozathozatal.
3. 2022-es év költségtervezetének, valamint közös költség, vitája és elfogadása. Ajánlott üzemeltetési k_g 230 Ft/m² (10 Ft/m² emelés), felújítási alap 40 Ft/m² (változatlan). Határozathozatal.
4. Zöld Udvar pályázati cél esetleges módosítása. A 2021-es Zöld Udvar pályázaton való részvétel. Határozathozatal.
5. Éves ellenőrzést végző személy választása (tulajdonos vagy külső könyvvizsgáló), vagy az ellenőrzés mikéntjének a kidolgozása. Határozathozatal.
6. Egyéb, közérdekű témák. Határozat nem hozható.

2. Napirend

Az írásos beszámolót az elszámolás táblázataival mindenki megkapta. Közös képviselő szóban kiegészíti, válaszol a kérdésekre. Ezek után elfogadásra javasolja a 2-es határozati javaslatot.

Szavazás

Igen: 6.184/10.000 th, Nem: 0 th, tartózkodik: 0 th

2/2022/01/31/ számú határozat

A határozatképes megismételt rendes éves közgyűlés elfogadja a 2021-es év beszámolóját, a jóváhagyást megadja a közös képviselőnek.

3. Napirend

A nagytakarítást a tulajdonosok igénylik egy lépcső súrlással egybekötve. Van egy villanykapcsoló, ami az első emeleten lóg és a kukatárolóban is bizonytalan. Korábban egy időrelét kellett cserélni.

A tulajdonosok nehezményezik, hogy előzetes egyeztetés és tájékoztatás nélkül eított a lépcsőházi ajtó kilincse és véglegesen be és el lett zárva ez az ajtó.

Szavazás

Igen: 6.184/10.000 th, Nem: 0 th, tartózkodik: 0 th

JEGYZŐKÖNYV

A 1094 BUDAPEST LILIAM UTCA 30. SZÁM ALATTI TÁRSASHÁZ 2022. JANUÁR 31-EI
MEGISMÉTELT RENDES ÉVES KÖZGYŰLÉSÉRŐL

3a/2022/01/31/ számú határozat

A határozatképes megismételt rendes éves közgyűlés elfogadja a költségvetést és a javasolt közös költséget: 2022. január 1-től az üzemeltetési kgt 230 Ft/m²(10 Ft/m² emelés), felújítási alap 40 Ft/m²(változatlan). Közös képviseleti díj 22.000 Ft/hó (változatlan), takarítás 22.000 Ft/hó (változatlan), nagytakarítás 36.000 Ft/alkalom (igény esetén).

Szavazás

Igen: 6.184/10.000 th, Nem: 0 th, tartózkodik: 0 th

3b/2022/01/31/ számú határozat

A határozatképes megismételt rendes éves közgyűlés elfogadja a hitelesítés nélküli órák esetén az összes mellékmérő által mutatott fogyasztáson felül a maradék víz 80%-a legyen ezen mérők tulajdonosá(i)ra terhelve.

4. Napirend

A tulajdonosok támogatják a 2021-es Zöld Udvar céljának módosításával.

Szavazás

Igen: 6.184/10.000 th, Nem: 0 th, tartózkodik: 0 th

4a/2022/01/31/ számú határozat

A határozatképes megismételt rendes éves közgyűlés elfogadja, hogy a Zöld Udvar 2021 pályázatba vállalt megvalósulási célt úgy módosítja, hogy 150 m² területet füvesítsenek és hozzá tartozó locsolóberendezést kiéptítik.

A tulajdonosok szeretnék az udvar zöldítésének folytatását

Szavazás

Igen: 6.184/10.000 th, Nem: 0 th, tartózkodik: 0 th

4b/2022/01/31/ számú határozat

A határozatképes megismételt rendes éves közgyűlés elfogadja, hogy indul a 2022-es Zöld Udvar pályázaton is további füvesítéssel és locsoló berendezéssel. A tulajdonosok egyetértnek a pályázaton való részvétellel, a pályázati felhívás feltételeit elfogadják, az önrészt vállalják, valamint a kert további fenntartását, gondozását is vállalják. Bruttó összeg 1.000.000 Ft, önrő 500.000 Ft.

5. Napirend

A tulajdonosok Fleischer Juditot javasolják a 2022-es év anyagának az ellenőrzésére.

Szavazás

Igen: 6.184/10.000 th, Nem: 0 th, tartózkodik: 0 th

5/2022/01/31/ számú határozat

A határozatképes megismételt rendes éves közgyűlés elfogadja, hogy a könyvelés ellenőrzését 2022 évre Fleischer Judit tulajdonos végzi.

Budapest 2022. január 31

levezető elnök és jegyzőkönyvvezető

hitelesítő

hitelesítő

Liliaw 30



Lilium 30

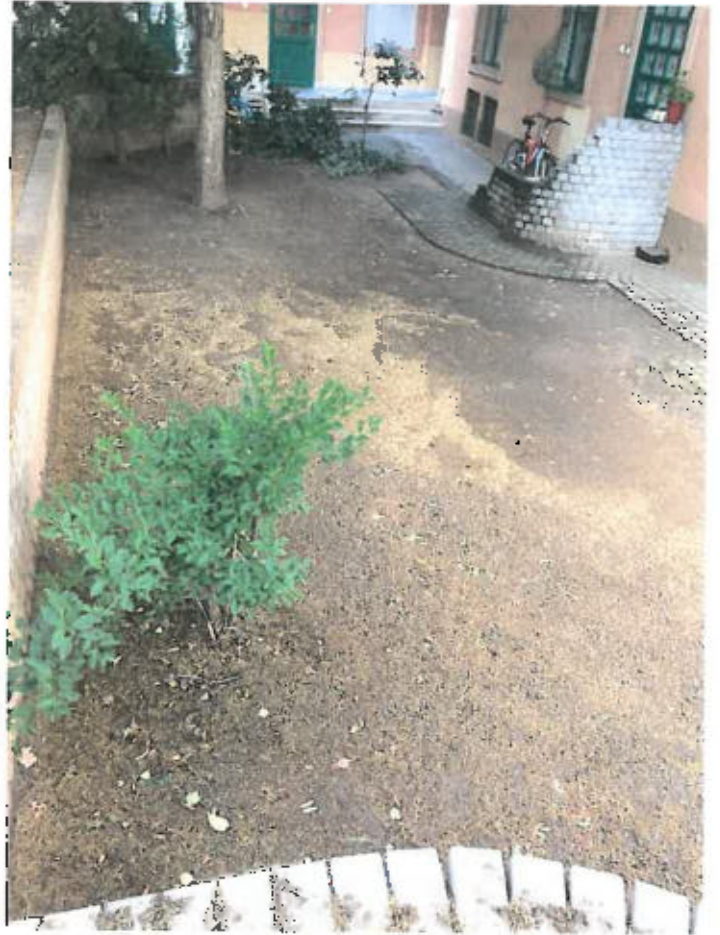

Lilium 30 melletti uoluar reis

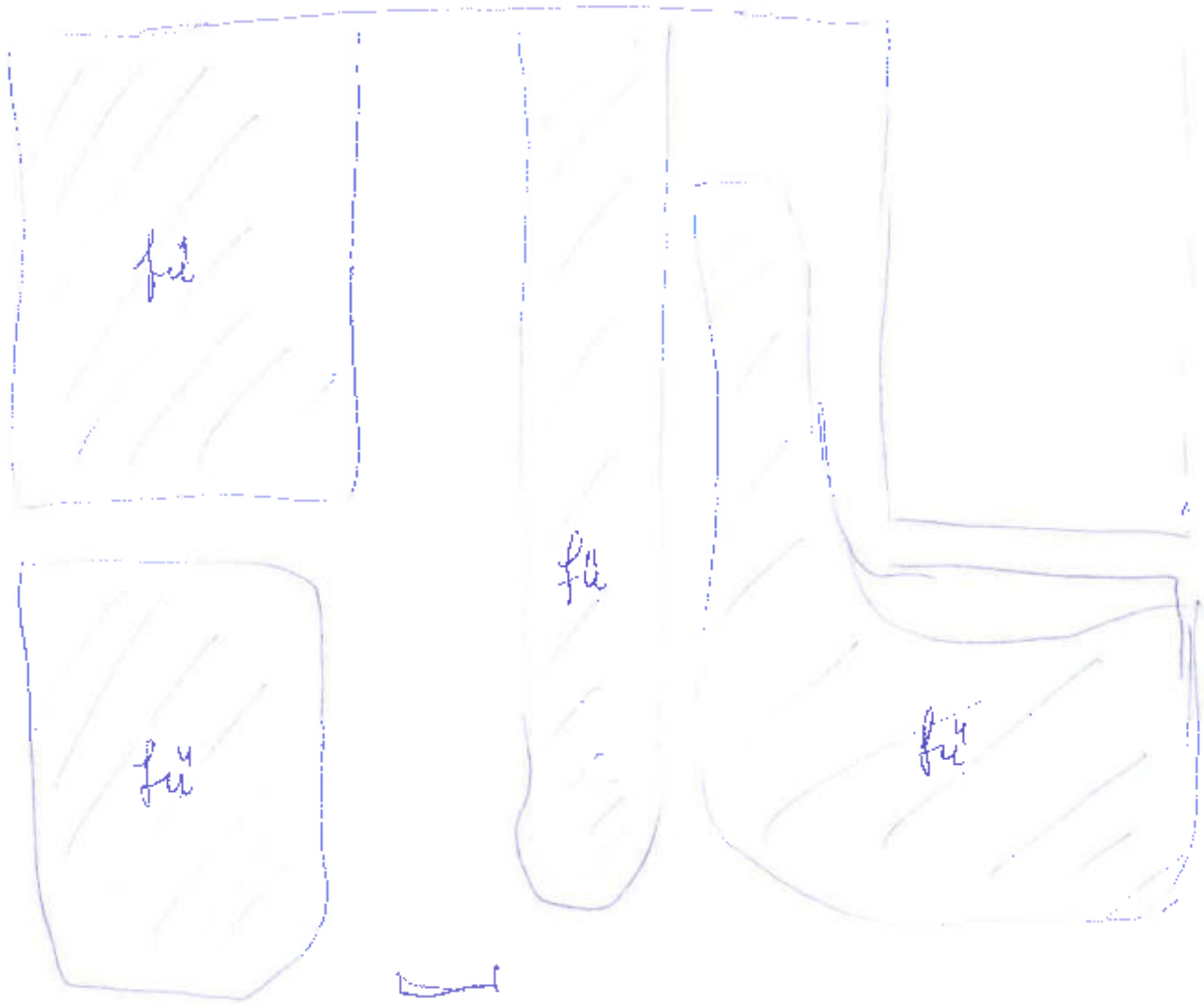

lepus

11

TAMÁSKERT BT.

2335 Taksony, Alkotmány u. 33.

Tel: 06 30 2130 715

E-mail: tamaskert98@gmail.com

Árajánlat automata öntözőrendszerre

| Anyagköltség: | Mennyiség | Egységár | Összesen |
|-------------------------------------|------------------|-----------------|-------------------|
| WP-2 | 1 db | 82 000 Ft | 82 000 Ft |
| 3504 PC | 6 db | 6 500 Ft | 39 000 Ft |
| Útáprny | 11 db | 1 500 Ft | 16 500 Ft |
| Favóka | 7 db | 900 Ft | 6 300 Ft |
| 100 DV mágnisszelep 9V szolenoiddal | 1 db | 23 500 Ft | 23 500 Ft |
| 32 belső menetes nyeregidom | 14 db | 230 Ft | 3 220 Ft |
| KPI idomváz: | | | |
| 32 T-elosztó | 5 db | 810 Ft | 4 050 Ft |
| 32 belső menetes könyök | 5 db | 450 Ft | 2 250 Ft |
| 32 külső menetes könyök | 3 db | 370 Ft | 1 110 Ft |
| 32 térdő könyök | 7 db | 550 Ft | 3 850 Ft |
| 32 belső menetes egyenes | 1 db | 340 Ft | 340 Ft |
| 32 külső menetes egyenes | 1 db | 290 Ft | 1 160 Ft |
| Szelepidom | 2 db | 500 Ft | 1 000 Ft |
| KPI-cső | 90 fm | 170 Ft | 15 300 Ft |
| SB-idom | 31 db | 150 Ft | 5 180 Ft |
| SB-cső | 15 fm | 300 Ft | 4 500 Ft |
| Vízmentes csatlakozó DBM | 6 db | 680 Ft | 4 080 Ft |
| Szelepkapna, standard | 1 db | 7 300 Ft | 7 300 Ft |
| Csölyvécsep | 1 db | 3 300 Ft | 3 300 Ft |
| Teflonzszalag | 17 db | 160 Ft | 2 720 Ft |
| Mellékmozgó skínával | 2 db | 35 000 Ft | 70 000 Ft |
| Munkadíj: | | | 190 000 Ft |
| Nettó vállalási ár: | | | 486 580 Ft |
| 27% ÁFA: | | | 131 377 Ft |
| Bruttó vállalási ár: | | | 617 957 Ft |
| Fűvesítés: | | | |
| Termőföld, trágyás | 4 m3 | 16 000 Ft | 64 000 Ft |
| Termőföld behordása | 4 m3 | 15 000 Ft | 60 000 Ft |
| Fűvesítés (fűmaggal, indítóappal) | 170 m2 | 1 200 Ft | 204 000 Ft |
| Nettó vállalási ár: | | | 328 000 Ft |
| 27% ÁFA: | | | 88 560 Ft |
| Bruttó vállalási ár: | | | 416 560 Ft |

2022. június 9.



Tamás Csaba

TAMÁSKERT BT.

2335 Taksony, Alkotmány 33.

Adószám: 20264547-2-13

10102250-01292500-31003503

2022. ÉVI

ZÖLD UDVAR

PÁLYÁZAT

TÁRSASHÁZ 1094 BUDAPEST, BALÁZS BÉLA UTCA 7B

HRSZ.37702/0/A

Cím: 1094 BUDAPEST BALÁZS BÉLA UTCA 7B

SZÁMLASZÁMA: 11709002-20131313-00000000

SZÁMLASZÁM NEVE: TÁRSASHÁZ BALÁZS BÉLA UTCA 7B

KÖZÖS KÉPVISELŐ:

LEVELEZÉSI CÍM: 1094 BUDAPEST VIOLA UTCA 21. SZÁM FSZT./2

PÁLYÁZAT MEGVALÓSÍTÁSÁNAK ÜTEMTERVE

Balázs Béla utca 7b.

Zöld Udvar pályázati munka megnevezése:
növénybeültetés

Kivitelezés tervezett kezdete: 2022. július 15.

Kivitelezés tervezett befejezése: 2022. december 31.

Budapest 2022 június 08.

közös képviselő

ph
TÁRSASHÁZ
1094 Bp., Balázs B. u. 7/B
Asz.: 20833448-1-43
Szzs. 11709002-20131213

A pályázati cél megvalósítási terve
Balázs Béla utca 7b.

A pályázati cél megvalósítási terve tételesen kifejtve:

| Munkatípusa | Mennyiség |
|----------------------------|--------------------------------------|
| Kész szerkezet elkészítése | 14 bicikli beállással |
| Kész szerkezet rögzítése | Épülethez tartozó burkolt udvaron |

A szerkezet vázrajzát és a telepítés helyét fényképen mellékeljük.

Budapest, 2022. június 8.

TÁRSASHÁZ
1094 Bp., Balázs B. u. 7/B
Asz: 20833448-1-43
Szsz: 11709002-20131313

Pályázati költségvetés
Balázs Béla utca 7b.

| Költségtípus megnevezése | Ár |
|--|---------------------|
| 14 beállós bicikli tároló elhelyezése és telepítése | 970.000 Ft |
| Tartalék keret (lásd áremelés) | 30.000 Ft |
| Összesen bruttó | 1.000.000 Ft |

Budapest, 2022. június 8.

TÁRSASHÁZ
1094 Bp., Balázs B. u.7/B
Asz: 20833448-1-43
Szsz: 11709002-2013131

Pályázati cél meghatározása
Balázs Béla 7b

A Balázs Béla utca 7B. tulajdonosai szeretnék megoldani a kerékpárok tárolását egy 14 beállós fedett kerékpár tároló (lásd mellékelt rajzot) kialakításával. A kerékpár tároló az épülettel közvetlenül kapcsolódó leburkolt kisudvaron kapna helyet (lásd fénykép).

Budapest, 2022. június 8.

TÁRSASHÁZ
1094 Bp., Balázs B. u. 7/B
Asz.: 20833448-1-43
Szsz.: 11709002-20131313

1. számú melléklet

ZÖLD UDVAR 2022 PÁLYÁZAT

A Budapest Főváros IX. kerület Ferencváros Önkormányzata felhívására, önkormányzati vissza nem térítendő támogatás elnyerése céljából, az alábbi lakóház pályázatát nyújtom be:

1. **Az épület címe:** Budapest, IX. kerület, Balázs Béla 7B
2. Tulajdon jellege*: társasház/szövetkezeti lakóház.
3. Pályázó földhivatalban bejegyzett hivatalos neve, Társasház Balázs Béla 7b, székhelye: 1094 Budapest, Balázs Béla 7b
4. Alapító okirat kelte (év): 2013. 05. 28.
5. Összes lakás szám: 22 db
6. Magántulajdon hányada: 82,85 %
7. Önkormányzati tulajdon hányada: 17,15 %
8. A fejleszteni kívánt terület mérete: 150 m²
9. A fejleszteni kívánt terület: *külterület/belterület
10. A fejlesztéshez szükséges engedélyek: *megvanak/folyamatban vannak/nincs szükség engedélyekre
11. A tervezett munkák megnevezése:
bicikli tárolók telepítése
12. Közgyűlés által elfogadott, teljes költség előirányzat (minimum bruttó 100 000 Ft, maximum bruttó 1.000.000 Ft) ÁFA-val: 1.000.000 Ft
13. Az önkormányzattól igényelt támogatás összege: 500.000 Ft
14. A *társasház/szövetkezeti lakóház bankszámláját vezető pénzüintézet neve, a bankszámlaszáma: OTP 11709002- 20131313-00000000
15. A társasház adószáma: 20833448-1-43

Büntetőjogi felelősségem tudatában kijelentem, hogy a pályázat benyújtásához és - támogatás elnyerése esetén - a támogatás összegének lehívásához, a pályázaton résztvevő lakóház tulajdonosaitól felhatalmazással rendelkezem.

A *közös képviselő/IB elnök/igazgatóság elnöke/ügyvezető elnök/ügyvezető igazgató neve, titulusa:

----- KÖZÖS KÉPVISELŐ

Pontos, levelezési cím: 1094 Budapest, Viola utca 21, utcai fszt. 2-es iroda

E-mail címe:

Telefonszáma:

Budapest, 2022. 06.08.

aláírás

TÁRSASHÁZ
1094 Bp., Balázs B. u. 7/B
Asz.: 20833448-1-43
Szcz.: 11709002-20131313

NYILATKOZAT

Ahírótt, _____ a Budapest, LX. kerület, Balázs Béla utca 7b. hsz. Társasház által megbízott közös képviselő,

(anyja lánykori neve: _____)

lakcím: _____

szígsz.: _____ telsz: _____

Büntetőjogi felclősségem tudatában kijelentem, hogy nevezett, 1900-as években épült *társasház/szövetkezeti lakóház tulajdonosai, kiknek megbízásából tulajdonosai, kiknek megbízásából a 2022. évi pályázatot benyújtom, a közgyűlésen, az alapító okiratban rögzített többségben, az 6./2022/02/22/ számú határozat számú közgyűlési határozattal fogadták el a bicikli tárolók építését, a lakóház éves költségvetését, egyetértettek a pályázaton való részvétellel, valamint annak általam közgyűlésen ismertetett feltételeivel.

A határozatképes rendes éves közgyűlés elfogadja, hogy a Társasház indul a Zöld Udvar pályázaton biciklitárolók kialakításával 1.000.000 bruttó bekerülési értékkel. Az önerőt a tulajdonosok célbefizetéssel biztosítják. Ennek értéke 410 Ft/m². A befizetés határidőjéről a tulajdonosokat a közös képviselő levélben tájékoztatja, annak függvényében, hogy a pályázati kiírás mikor jelenik meg.

A munkálatok megkezdésének tervezett kezdete: 2022. július 15,

A munkálatok tervezett befejezése: 2022. december 31.

Kijelentem továbbá, hogy a munka elvégzésére a *társasház/szövetkezeti lakóház a következő pénzügyi fedezetet biztosítja:

| | |
|--|---------------------|
| 1., a megpályázott munkára, jelenleg is rendelkezésre álló forrás: | 0 Ft, |
| 2., a megpályázott munkára előirányzott cél befizetés: | 500.000 Ft, |
| 3., a megpályázott munkára, tervezett hitel felvétel összege: | 0 Ft, |
| Σ (1+2+3) a pénzügyi fedezet összesen (min. az előirányzott klt. 50 %-a): | = <u>500.000Ft,</u> |

mely a megpályázott munka pályázati határidőre történő elvégzését lehetővé teszi.

Budapest, 2022. június 8.

közös képviselő

Ph.

Tanúk: Számvizsgáló Bizottsági tagok:

Név: _____

Név: _____

Lakcím: _____

Lakcím: _____

Szem. ig. szám: _____

Szem. ig. szám: _____

Aláírás: _____

Aláírás: _____

Árajánlat

A 1094 Bp. Balázs Béla 7/b társasház számára a mellékletben csatolt belső udvari kerékpártároló elkészítésére és a helyszíni kialakításra tett árajánlatom a következő:

- anyagköltség: 619.000Ft
- munkadíj: 351.000Ft

Összesen: 970.000Ft

Az árajánlat a mai nappal érvényes (különös tekintettel az alapanyagárak gyors áremelkedésére), az anyagköltség a beszerzési árak változásának függvényében változhat. Az anyagköltség tétel végső megállapításáról a szerződés megkötésekor rendelkeznek majd a felek. A munkadíj összegét (tekintettel az infláció okozta hatásokra) október 30.-ig tudjuk garantálni!

Az árajánlatot tette:

PEDÁLLUS KFT.
1094 Bp. Ferenc tér 9.
Adószám: 24185622-2-43
Cgsz.: 01-09-903667
www.kerek-paros.hu

Budapest, 2022.05.30.

Balás Balás 7B

| 4. Felt. N. | Előírás | Érték |
|-------------|---------|----------------------|
| 40 | Sz. II. | 34,48 m ² |
| 41 | F. I. | 39,28 m ² |
| 42 | F. II. | 19,68 m ² |
| 43 | F. III. | 55,31 m ² |
| 44 | F. IV. | 23,01 m ² |
| 45 | F. V. | 48,29 m ² |
| 46 | F. VI. | 49,44 m ² |



 Balás Balás Építész Iroda Kft.
 1052 Budapest, Rózsák tere 10. sz. 10. em.
 Tel: 06-1-460-1111
 Fax: 06-1-460-1112

| | |
|--|--|
| 2014. 04. 09. TUDÁSBÉLYEG 1948. évi XXV. törvény 80. § A tervezési feladat elnevezése: Balás Balás Építész Iroda Kft. 1052 Budapest, Rózsák tere 10. sz. 10. em. Tel: 06-1-460-1111 Fax: 06-1-460-1112 | Régiószám: 2 091 m 2013. 11. Méretarány: 1:100 Építész: Balás Balás Készítette: Kovács Márton |
|--|--|

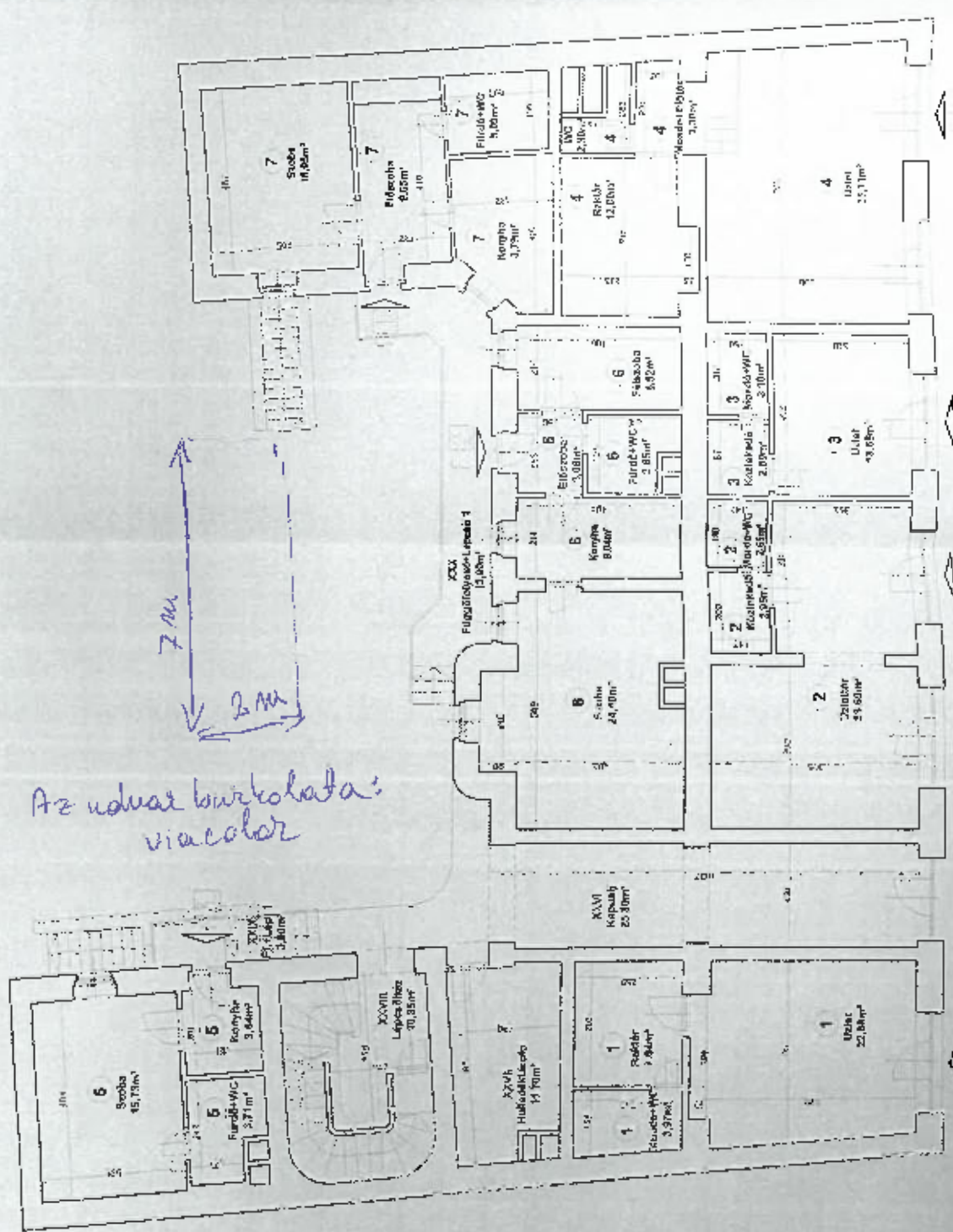

Az udvar körteként való kialakítása

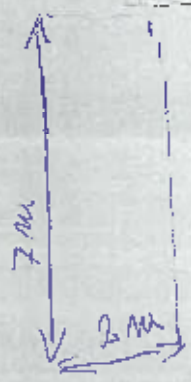

B - Balázs Béla utca 7/b fedett kerékpártároló

Keleti nézet:

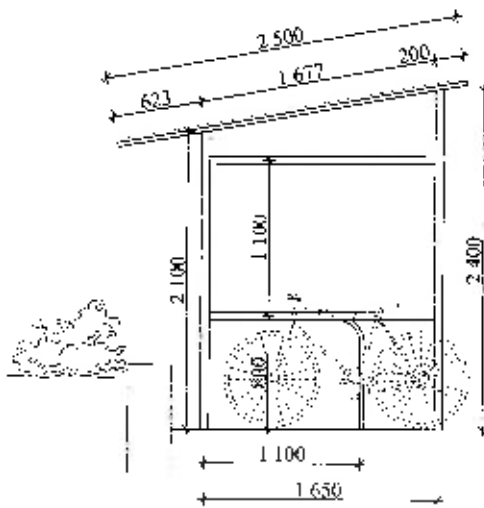

Északi nézet:

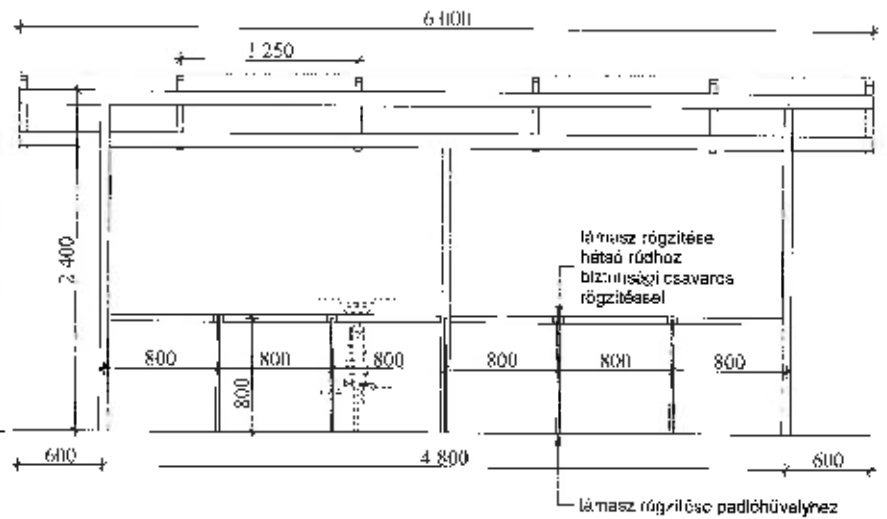

Nyugati nézet:

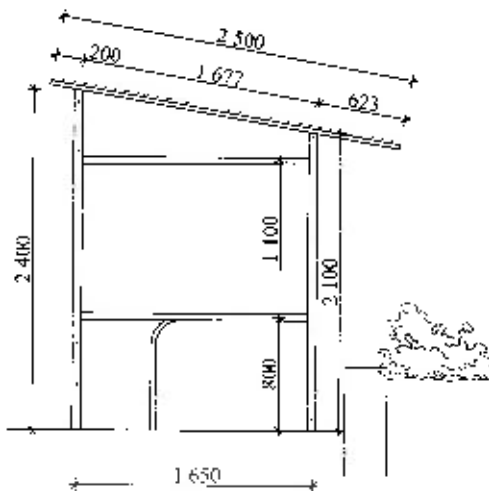

Alaprajz:

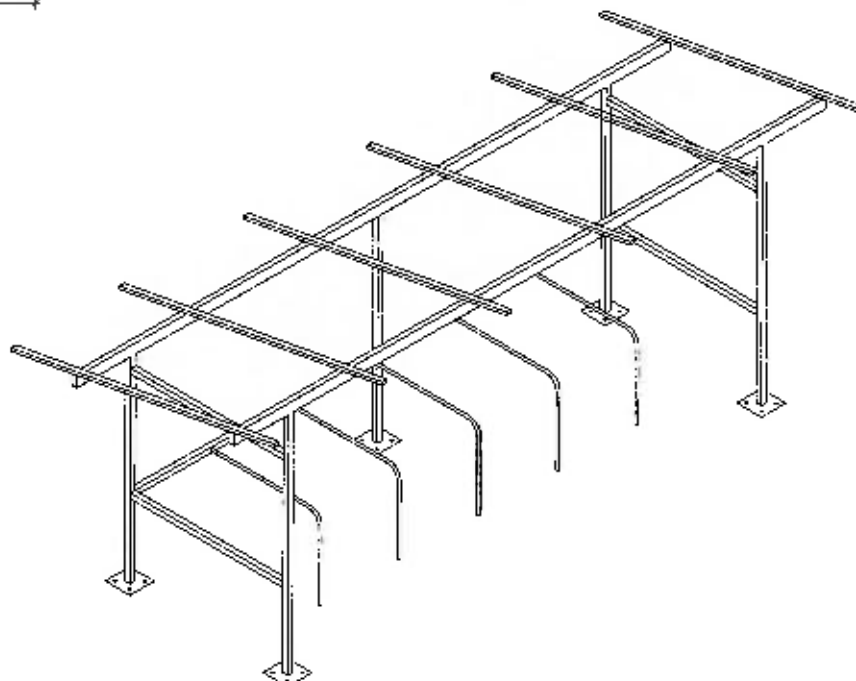
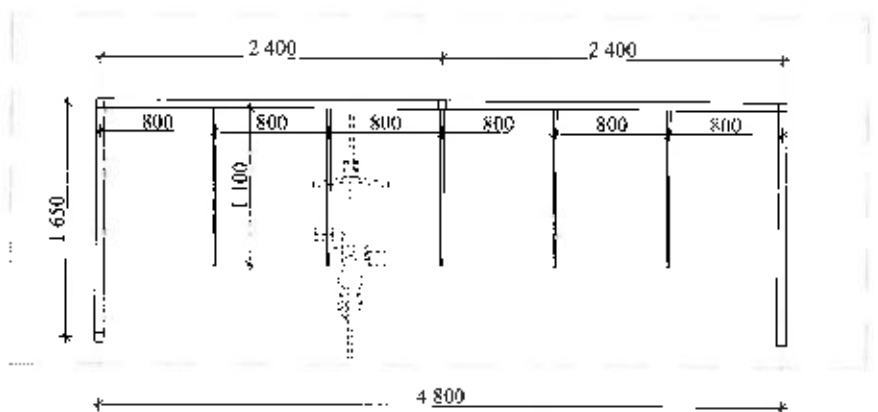

Baldur Bella 7B



JEGYZŐKÖNYV

A 1094 BUDAPEST BALÁZS BÉLA UTCA 7B. SZÁM ALATTI TÁRSASHÁZ 2022. FEBRUÁR 22-EI
RENDES ÉVES KÖZGYŰLÉSÉRŐL

A rendes éves közgyűlés időpontja 2022. február 22 (kedd) este 18 óra 00 perc.

A közgyűlés határozatképes.

Jelen vannak a tulajdonosok 6.853/10.000 th-val és a közös képviselő.

1. Napirend

A közös képviselő elfogadásra javasolja az 1/a és 1/b határozati javaslatot azzal a kiegészítéssel, hogy hitelesítők legyenek és A hetes napirendben pedig a 2021-es megismételt rendes éves közgyűlés elhalasztott két napirendje legyen: a kültéri egységek szabályozásának kérdése, és a pincének az üzletekre is kiterjedő használatának kérdése. A hetes napirend ilyen formán való elfogadása nem jelenti azt, hogy a tulajdonosok határozatot fognak tudni hozni, de lehetővé teszi egy konszenzus kialakítását. Erről külön szavaznak.

Szavazás:

Igen: 6.853/10.000 th, Nem: 0 th, Tartózkodik: 0 th,

1a/2022/02/22/. számú határozat

A határozatképes rendes éves közgyűlés megválasztja levezető elnöknek és jegyzőkönyvvezetőnek hitelesítőknk tulajdonosokat.

Szavazás:

Igen: 6.853/10.000 th, Nem: 0 th, Tartózkodik: 0 th,

1b1/2022/02/22/. számú határozat

A határozatképes rendes éves közgyűlés elfogadja a meghirdetett napirendi pontokat.

1. Levezető elnök, jegyzőkönyvvezető, hitelesítők választása, a napirendi pontok elfogadása. Határozathozatal.
2. 2021-es év beszámolója. Jóváhagyás megadása. Határozathozatal.
3. Felújítások. LTP kiutalása. Határozathozatal.
4. 2022-es év költségtervezetének, valamint a közös költség vitája és elfogadása. Ajánlott üzcmelletési költség lakásoknál 235 Ft/m²(változatlan), üzlet részére szemétdíj nélkül 198 Ft/m² (változatlan) felújítási alap 25 Ft/m²(5 Ft/m² emelés) Takarítás 77.000 Ft/hó (változatlan). Közös képviselő 55.900Ft (1.300 Ft/hó emelés). Határozathozatal.
5. Hangyaírtás ütemezése és finanszírozása helyszíni fizetéssel. Határozathozatal.
6. Zöld Udvar pályázat (kerékpártárolóval). Pályázati önerő célbefizetéssel. Határozathozatal
7. a. A kültéri egységek szabályozási kérdései, problémái, lehetséges megoldások. Határozathozatal igény esetén.

Szavazás:

Igen: 5.694/10.000 th, Nem: 1.159/10.000 th, (1/6, 1/8) Tartózkodik: 0 th,

1b2/2022/02/22/. számú határozat

7.b A pincének az üzletekre is kiterjedő használatának kérdése. Határozathozatal igény esetén.

2. Napirend

Az írásos beszámolót az elszámolás táblázataival mindenki megkapta. Közös képviselő szóban kiegészíti nyilatkozik, hogy mindent leellenőrzött és nem talált szabálytalanságot vagy indokolatlan kiadást.

Közös képviselő elfogadásra javasolja a 2-es határozati javaslatot

Szavazás:

Igen: 6.853/10.000 th, Nem: 0 th, Tartózkodik: 0 th,

JEGYZŐKÖNYV

A 1094 BUDAPEST BALÁZS BÉLA UTCA 7B. SZÁM ALATTI TÁRSASHÁZ 2022. FEBRUÁR 22-EI
RENDES ÉVES KÖZGYŰLÉSÉRŐL.

2/2022/02/22/. számú határozat

A határozatképes rendes éves közgyűlés elfogadta a közös képviselő 2021. évi beszámolóját, és pénzügyi elszámolását a kiküldött táblázatokban szereplő bevételi, kiadási összegekkel és záró üzemeltetési, felújítási egyenlegekkel. Megadja a jóváhagyást a közös képviselőnek.

3. Napirend

A felújítási célokkal mindenki egyetért. A kéményfejek állagmegóvása és a törött fedlap pótlása mindenképpen elvégzendő. A lépcsőház festése is időszerű. 12 év telt el az épület átadása óta. A beköltözősek felújítások nagy része lezajlott. Továbbra is a könnyen javítható fehér színt preferálják a tulajdonosok (esetleg törtfehér árnyalatban). Az alsó lábazati részt egy jobban mosható festékkel érdemes festeni, vagy évente lehet a hibákat javítani. Kérjük, hogy a glettelés csiszolását a por elszívásával végezzék el, mert az ereszalj csiszolásával nagyon nagy koszt okoztak, amit utána nem takarítottak össze. A korlátokat és lépcsőket a festés idejére megfelelően takarják le fóliával. Hozzájárulnak az LFP felhasználásához.

Szavazás:

Igen: 6.853/10.000 th, Nem: 0 th, Tartózkodik: 0 th,

3a/2022/02/22/.számú határozat

A határozatképes rendes éves közgyűlés elfogadja felújítási célként a kéményfejek felújítását és a lépcsőház festését.

Szavazás:

Igen: 6.853/10.000 th, Nem: 0 th, Tartózkodik: 0 th,

3b/2022/02/22/.számú határozat

A határozatképes rendes éves közgyűlés elfogadja, hogy a kényfelújításra és lépcsőház festésre felhasználja a 4699011-001 szerződés számú Fundamenta Lakás-előtakarékossági szerződésben összegyűlt tőkét, kamatot és állami támogatást. Felhatalmazzák a közös képviselőt, hogy igényelje meg az összeg kiutalását a Társasház 11709002-20131313 számú számlájára.

4. Napirend

A költségvetéssel és a közös költség tervezett emelésével a tulajdonosok egyetértenek.

Szavazás:

Igen: 6.853/10.000 th, Nem: 0 th, Tartózkodik: 0 th,

4/2022/02/22/.számú határozat

A határozatképes rendes éves közgyűlés elfogadja a költségvetést és a javasolt közös költséget: 2022. január 1-től elfogadott üzemeltetési költség lakásoknál 235 Ft/m²(változatlan), üzlet részére szemétdíj nélkül 198 Ft/m² (változatlan) felújítási alap 20 Ft/m² (5 Ft/m² emelés) Takarítás 77.000 Ft/hó (változatlan). Közös képviselet 55.900Ft (1.300 Ft/hó emelés). A közös költség különbözetet, az elmaradást és a közös költség különbözetet 2022. február 28-ig be kell fizetni.

5. Napirend

jelzi, hogy nála azóta vannak folyamatosan hangyák, mióta rendszeresen volt a házban hangyaírtás. A felette levő lakásban is intenzívebben van hangya. Más lakásban az írtások óta visszaszorult a hangyák inváziója. Ilyen módon abban maradnak, hogy az éves egyszeri

JEGYZŐKÖNYV

A 1094 BUDAPEST BALÁZS BÉLA UTCA 7B. SZÁM ALATTI TÁRSASHÁZ 2022. FEBRUÁR 22-EI

RENDES ÉVES KÖZGYŰLÉSÉRŐL

Írtást a tavaszi invázió előtt meg kell ejteni, de a szakember adjon javaslatot, hogy ahol most intenzívebb az írtások ellenére a hangyák jelenléte, ott milyen anyagot lehet használni.

Szavazás:

Igen: 6.853/10.000 th, Nem: 0 th, Tartózkodik: 0 th,

5./2022/02/22/ számú határozat

A határozatképes rendes éves közgyűlés elfogadja, hogy évi egy hangyaírtást megrendel. A közös területek fertőtlenítését közös költségből, míg a lakások fertőtlenítését a helyszínen kp, bruttó 7.620 Ft/lakás rendezik a szolgáltatóval a lakók vagy tulajdonosok. Azokban a lakásokban, ahol a rendszeres hangyaírtást követően intenzívebbé vált a hangyák jelenléte, ott szakember adjon javaslatot más írtószert vagy módszert használatára.

6. Napirend

A tulajdonosok többsége támogatja a Zöld Udvar pályázaton való részvételt az udvaron való bicikli tároló kialakításával. Legalább 8-10 bicikli tárolására alkalmas tárolót érdemes kialakítani a házhoz tartozó viakolonon. A tulajdonosok tudomásul veszik, hogy 500.000 Ft önrő 410 Ft/m² célbefizetést jelent, amennyiben maximálisan ki akarják használni a Zöld Udvar pályázat eddig felajánlott támogatását. Amikor megjelenik a pályázati kiírás, akkor a közös képviselő kiértelmezi a tulajdonosokat a célbefizetés mértékéről, ami maximálisan 410 Ft/m².

Szavazás:

Igen: 6.516/10.000 th, Nem: 0 th, Tartózkodik: 337/10.000 th (3/19),

6./2022/02/22/ számú határozat

A határozatképes rendes éves közgyűlés elfogadja, hogy a Társasház indul a Zöld Udvar pályázaton biciklitárolók kialakításával 1.000.000 bruttó bekerülési értékkel. Az önrőt a tulajdonosok célbefizetéssel biztosítják. Ennek értéke 410 Ft/m². A befizetés határidejéről a tulajdonosokat a közös képviselő levélben tájékoztatja, annak függvényében, hogy a pályázati kiírás mikor jelenik meg.

7. Napirend

Mindenekelőtt a közgyűlés felszólítja a 3/20-as lakás tulajdonosát, hogy oldja meg a klímája biztonságos, károkozás mentes, balesetveszély nélküli kondenzvíz elvezetését.

A szomszédok többször szóltak neki, hogy a kondenzvíz elvezető vezeték illesztésénél csepeg a víz. Hiába van kitéve vödör vagy tartály a kondenzvíz nem tud eljutni oda.

A két témáról a tulajdonosok hosszan vitatkoznak. Első körben a lakásokhoz tartozó klíma kültéri egységek szabályozását szeretnék megoldani, de az üzlet képviselője ragaszkodik az azonos bánásmóddhoz. Ezzel kapcsolatban a lakástulajdonosoknak és üzlettulajdonosoknak eltérő a véleményük. Nem összehasonlítható egy lakhatási céllal való lakáshasználat egy ipari tevékenységgel, aminek szerintük nincs helye egy lakóházban. Sajnos minden baj és nézeteltérés forrása az, hogy lakóházban oda nem való ipari tevékenységet folytatnak.

az üzlethelyiségek esetleges eladása iránt, amikor az üzletet képviselő ^{nyilatkozik} kijelenti, hogy a Társasház rosszabbul is járhatna, amennyiben az üzletet a cég eladná. A tulajdonosok kifejtik, hogy véleményük szerint a Balázs Béla utca nem a megfelelő hely bármilyen élelmiszer áruló vagy előállító üzlet számára. Ezek a helyiségek elsősorban irodának, vagy olyan szolgáltatásra alkalmasak, amik nem az utcáról beeső forgalomra alapoznak.

JEGYZŐKÖNYV

A 1094 BUDAPEST BALÁZS BÉLA UTCA 7B. SZÁM ALATTI TÁRSASHÁZ 2022. FEBRUÁR 22-EI

RENDES ÉVES KÖZGYŰLÉSÉRŐL

igénye arra irányul, hogy amennyiben megoldható, hogy a hűtőkamra kültéri egységei a pincébe kerüljenek, akkor nyíljon meg a lehetőség az üzlettekhez legalább két klíma kültéri egység kihelyezésére a kapualjba. A tulajdonosok a kapualjat véglegesen szeretnék tehermentesíteni, és – mivel a kapualjba kihelyezett kültéri egységekkel kapcsolatos vállalások nem teljesültek (pl. a 35 dB zaj) -, ezért a lakók semmiféle további terhelést nem tartanak elfogadhatónak az ipari tevékenység részéről. Noha 2016-ban egyszer már történt rá vizsgálat, és az nemleges eredménnyel zárult az akkori közgyűlési jegyzőkönyv szerint (vagyis aszerint nem lehet a pincébe kültéri egységet elhelyezni), a lakók mégis hozzájárulnak, hogy újabb vizsgálat történjen a lakók bevonásával az üzlet részéről arra, hogy megoldható-e, hogy az üzlethez tartozó, a kapualjban lévő két kültéri egység lekerüljön a pincébe. További kültéri egységek kihelyezése az üzleti (ipari) tevékenységgel, vagy magukkal az üzlethelyiségekkel összefüggésben semmilyen formában nem fogadható el.

és érdekeltségi részéről. Ha a pince kapcsán a vizsgálat pozitív eredménnyel jár is, az nem jelenti annak elfogadását a lakók részéről.

A tulajdonosok nem döntenek egyik témában sem. Közöslemennek a pincébe feltérképezni a lehetőségeket. Fülep István vállalja, hogy szakemberrel megnézi a megvalósíthatóságot, ennek függvényében fognak a későbbiekben a tulajdonosok dönteni, akár írásos szavazás útján.

Budapest 2022. február 22.

VIOLA UTCA 10-14 TÁRSASHÁZ
1094 BUDAPEST IX. VIOLA U. 10-14.

ZÖLD UDVAR 2022 PÁLYÁZAT

A Budapest IX. Viola u. 10-14. Társasház nevében eljárva közös képviselő a társasház 4./2022.(05.25.) közgyűlési határozatának végrehajtása céljából pályázatot nyújtok be a Ferencvárosi Önkormányzat által kiírt „Zöld Udvar 2022” pályázatra.

A tulajdonosi közösség célja, hogy a társasház udvarán részben kialakított pihenő helyet növényekkel telepítsék be. A jelenlegi növények megtartása mellett új növényekkel színesítsék a területet. A telepített és meglévő növények életben tartásának érdekében földet cserélnénk, az elburjánzott növényeket fiatalítanánk.

A megvalósításhoz árajánlatot kértünk Simon Attila kertész vállalkozótól, melyet a május 25. közgyűlés elfogadott. A felújítást a pályázat elnyerésének függvényében nyár végére tervezzük, végső befejezési határideje november 30.

A növények fajtáját, mennyiségét, és az egyéb anyagokat a mellékelt árajánlat tartalmazza.

A társasház a kertjének rendszeres gondozása megoldott, kertész vállalkozóval évek óta szerződésben állunk, melyet a növényzet megtartása céljából a továbbiakban bővíteni fogunk.

A társasház az 11709002-20124867 sz. üzemeltetési bankszámláján az önerő 496.000,- Ft rendelkezésre áll. (Az esetleges pótmunkára további ~150.000,-Ft összeggel is rendelkezünk.)

A pályázat elbíráláshoz mellékelt dokumentumok:

Zöld Udvar 2022 Pályázat (1. melléklet)

Nyilatkozat (2. melléklet)

Részleges vázlatrajz a belső udvarról

5 db Fénykép a területről

Simon Attila vállalkozó árajánlata

Társasház 2022.05.25. aláírt, hiteles közgyűlési jegyzőkönyve

A társasház tulajdonosai nevében köszönöm az Önkormányzat segítségét, mely lehetőséget biztosít környezetünk szebbé, zöldebbé, élhetőbbé tételében.

Budapest, 2022.06.07.

Tisztelettel:

Közös képviselő
0630 952 1727

TÁRSASHÁZ VIOLA U. 10-14.
11709002-20124867

1. számú melléklet

ZÖLD UDVAR 2022 PÁLYÁZAT

A Budapest Főváros IX. kerület Ferencváros Önkormányzata felhívására, önkormányzati vissza nem térítendő támogatás elnyerése céljából, az alábbi lakóház pályázatát nyújtom be:

1. Az épület címe: Budapest, IX. kerület, Viola u. 10-14.
2. Tulajdon jellege: *társasház/szövetkezeti lakóház
3. Pályázó földhivatalban bejegyzett hivatalos neve, Viola utca 10-14 Társasház
székhelye: 1094 Budapest Viola utca 10-14.
4. Alapító okirat kelte (év): 2005.
5. Összes lakás szám: 54 db
6. Magántulajdon hányada: 100 %
7. Önkormányzati tulajdon hányada: 0 %
8. A fejleszteni kívánt terület mérete: ~ 200 m²
9. A fejleszteni kívánt terület: *külterület/belterület
10. A fejlesztéshez szükséges engedélyek: *megvannak/folyamatban vannak/nincs szükség engedélyekre
11. A tervezet munkák megnevezése:
A részkövel határolt 2 db 100 m² alapterületű kertreszek talajszelvé, meglévő növények ifjítás, metszés, új növények ültetése.
12. Közgyűlés által elfogadott, teljes költség előirányzat (minimum bruttó 100.000 Ft – maximum bruttó 1.000.000 Ft) ÁFA-val: Ft
13. Az önkormányzattól igényelt támogatás összege: Ft
14. A *társasház/szövetkezeti lakóház bankszámláját vezető pénzüintézet neve, bankszámlaszáma: OTP Bank 11709002-20126867
15. A *társasház/lakásszövetkezet adószáma: 2005M32-1-43

Büntetőjogi felelősségem tudatban kijelentem, hogy a pályázat benyújtásához és- támogatás elnyerése esetén – a támogatás összegének lehívásához, a pályázaton résztvevő lakóház tulajdonosaitól felhatalmazással rendelkezem.

A *közös képviselő/IB elnök/igazgatóság elnöke/ügyvezető elnök/ügyvezető igazgató neve, titulusa:

Pontos levelezési címe:

E-mail címe: Telefonszáma:

Budapest, 2022. június

aláírás

TÁRSASHÁZ VIOLA U. 10-14.
35. 1094 Viola u. 10-14.
11709002-20126867

*a megfelelő szövegrész aláhúzendó

2. sz. melléklet

NYILATKOZAT

Alulírott,
a Budapest, IX. kerület, Viola utca 10-14 hsz.
*társasház/szövetkezeti lakóház által megbízott *közösképviseelő/IB elnök/igazgatóság
elnöke/ügyvezető elnök/ügyvezető igazgató,
anyja lánykori neve:
lakcím:
szigsz.: telsz.:

Büntetőjogi felelősségem tudatában kijelentem, hogy nevezett, 2005 évben épült
*társasház/ szövetkezeti lakóház tulajdonosai, kiknek megbízásából a 2022. évi pályázatot
benyújtom, a közgyűlésen, az alapító okiratban rögzített többségben, az 4/2022. (05.25)
számú közgyűlési határozattal elfogadták a „Zöld Udvar 2022” pályázaton
való részvételt.....

zöldítési munkálatok elvégzését, a lakóház éves költségvetését, egyetértettük a pályázaton való
részvétellel, valamint annak általam közgyűlésen ismertetett feltételivel.

A munkálatok megkezdésének tervezett kezdete: 2022. június 31.

A munkálatok tervezett befejezése: 2022. november 30.

Kijelentem továbbá, hogy a munkálatok elvégzésére a *társasház/szövetkezeti lakóház a
következő pénzügyi fedezetet biztosítja:

1. a megpályázott munkára, jelenleg is rendelkezésre álló forrás: 600.000,- Ft
 2. a megpályázott munkára előirányzott cél befizetés: Ft
 3. a megpályázott munkára tervezett hitelfelvétel összege: Ft
- (1+2+3) a pénzügyi fedezet összesen (min. az előirányzott ktg. 60%-a): 600.000,- Ft

mely, a megpályázott munka pályázati határidőre történő elvégzést lehetővé teszi.

Budapest, 2022. június.....

TÁRSASHÁZ VIOLA U. 10-14.
Sz. 1024 Viola u. 10-14.
11729322-20-2-387

.....
aláírás

Tanúk: számvizsgáló/IB tagok/lakás tulajdonos:

Név: Név:

Lakcím: Lakcím:

Szem.ig.szám: Szem.ig.szám:

Aláírás: Aláírás:

*a megfelelő szövegrész aláhúzendő

Bokréta utca

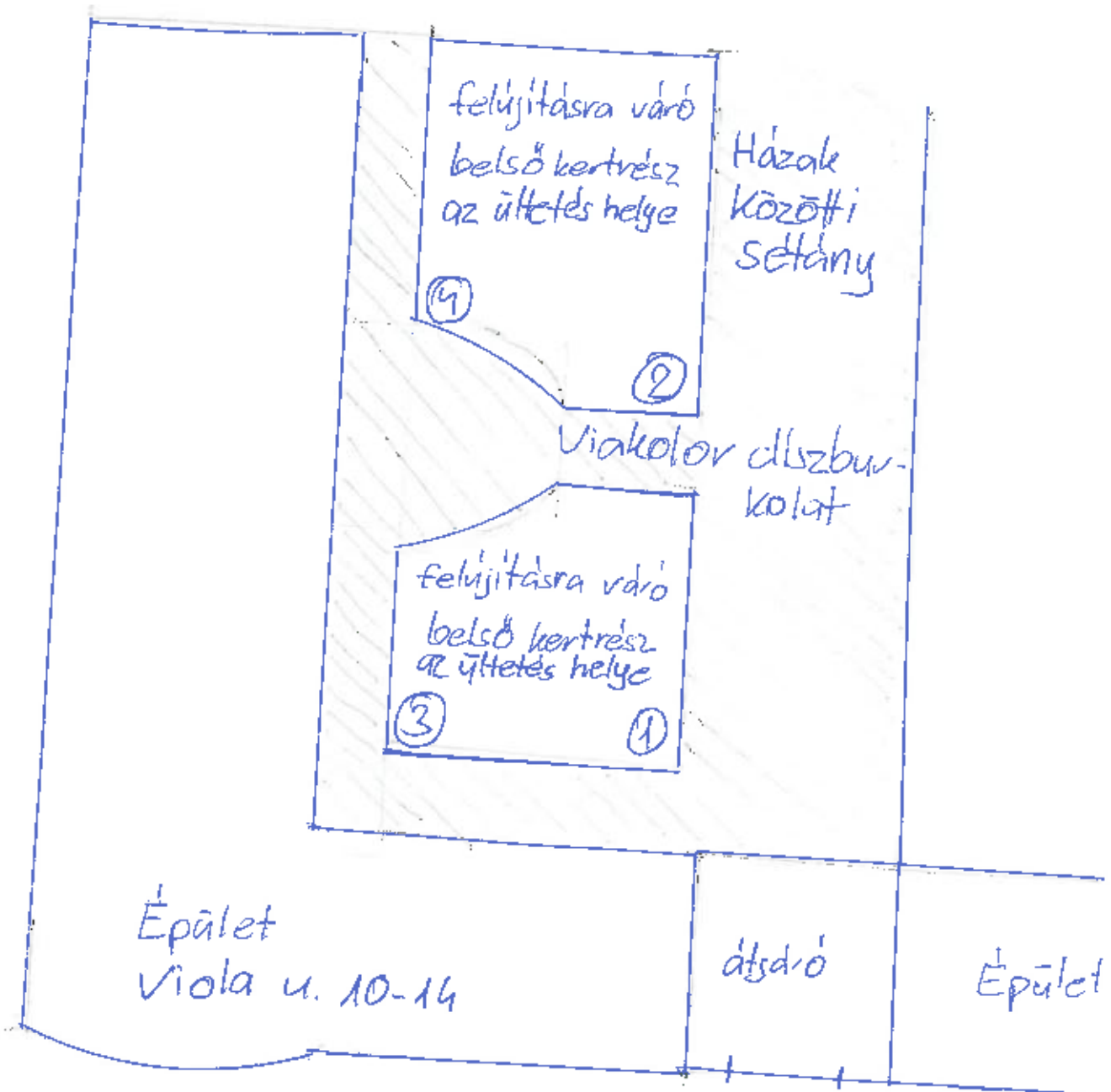

TÁRSASÁG VIOLA U. 10-14.
sz. 1034 Viola U. 10-14.
11760062-2012/007

VIOLA UTCA

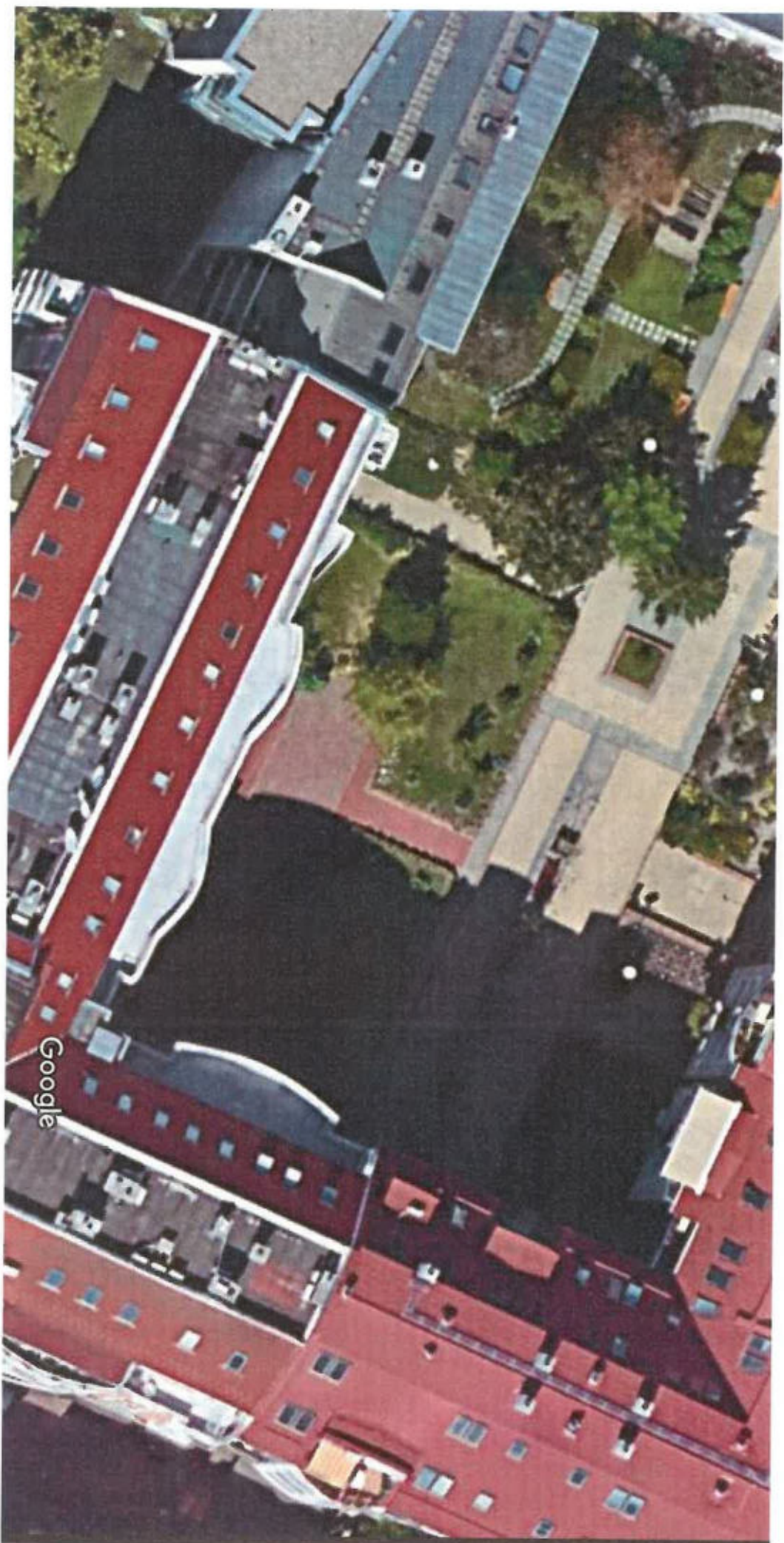

Térképtérkép ©, 2022, Térképtérkép ©, 2022, 5 m

TÁRSASNÁZ VIOLA U. 01-14
Bk. 1094 Viola u. 10x14
11920001





TÁRSASHÁZ UICLA U. 10-11
2. 1004 Miskolc u. 10-11.
11791 000 20 1234567





© 2014 by UDA U. 19-14.
All rights reserved.
19/001-02 13/007

3



10/10/2023 10:10:10
10/10/2023 10:10:10
10/10/2023 10:10:10

2



ÁRAJÁNLAT

Vállalkozó: Simon Attila E.V.
1215 Budapest Csepeli u 113

Adószám: 69635540-2-43

Telefonszám: 06 20 500 2381

06 70 674 5004

E-mail cím: klaracszter@citromail.hu

Tárgy: Budapest, IX. kerület Viola u 10-14. szám alatti társasház területén 2db kb 100m² területű, rézsűkövel határolt magaskert rehabilitációja, talajcserével, meglévő növények ifjítása, dekorációs metszése, új növények telepítése

Részletezés:

| | |
|--|---------------|
| Megmaradó növények visszavágása, metszése | 50.000Ft+ÁFA |
| Talaj kiemelése 10cm mélyen (kb 120nm) deponálás | 66.000Ft+ÁFA |
| 1db 8kbn konténer (föld elszállítása) | 50.000Ft+ÁFA |
| 2db virágedény | 60.000Ft+ÁFA |
| Agyásszegély | 35.000Ft+ÁFA |
| 8kbn komposztos termőföld (kiszállítva) | 90.000Ft+ÁFA |
| Termőföld terítése | 60.000Ft+ÁFA |
| Geotextil | 35.000Ft+ÁFA |
| Évelő virágok és cserjék, hagymák stb. | 86.000Ft+ÁFA |
| Növények tiltetése | 75.000Ft+ÁFA |
| Talajtakaró dekoráció (múrya, mulcs stb.) | 60.000Ft+ÁFA |
| anyagszállítás | 48.000Ft+ÁFA |
| munkadíj | 45.000Ft+ÁFA |
| felhalmozódott hulladék elszállítása | 20.000Ft+ÁFA |
| összesen: | 780.000Ft+ÁFA |

Amennyiben az árajánlat elfogadásra kerül, - természetesen az időjárás függvényében - a munkát megbizástól számított 10 munkanapon belül tudjuk elkezdni.
A munkát cégünk csak a társasház érvényes közgyűlési határozatának, vagy a lakók beleegyező nyilatkozatának megléte esetén tudja elvégezni.
Az árajánlat tájékoztató jellegű, tárgyalás alapját képezi.
Az elvégzett munkára cégünk 100 % garanciát vállal.
Az árajánlat elbírálásának eredményéről kérem, e-mail-ben vagy telefonon értesítsenek.

SIMON ATTILA E.V.
1215 Bp. Csepeli u. 113.
Adószám: 69635540-1-43
Számlaszám: 117200149-21453173

Budapest, 2022. május 20.

TÁRSASHÁZ VIOLA U. 10-14.
1215 Bp. Viola u. 10-14.
102200121037

Az ajánlatban szereplő növények teteles ismertetése:

| | |
|----------------------------|---------------------|
| 20tő Pázsitviola többszínű | 10000Ft+ÁFA |
| 10tő Kecskerágó | 14000Ft+ÁFA |
| 10tő Szírtitemye | 8000Ft+ÁFA |
| 10tő Nagyvirágú tisztosfü | 13000Ft+ÁFA |
| 10tő Lángvirág | 11000Ft+ÁFA |
| 10tő Kristályvirág | 11000Ft+ÁFA |
| 100db Virághagymák | 19000Ft+ÁFA |
| ÖSSZESEN: | 86.000Ft+ÁFA |

2022 május 20.

JEGYZŐKÖNYV KIVONAT KÖZGYŰLÉSI HATÁROZATOKRÓL

A HRSZ 37665 TÁRSASHÁZ, VIOLA U. 10-14.

2022. május 25-i tulajdonosi közgyűléséről

A közgyűlést a közös képviselő, hívta össze 2022.május. 25-én 17.00 órára a Viola u.10. szálloda konferencia termébe. A helyszínen aláírt jelenléti ív alapján 17.00-kor összesen 911,7/10000 Tulajdoni hányad volt jelen, ezért a közös képviselő a közgyűlést határozatképtelenné nyilvánította. A közgyűlési meghívóban 2022.05.25-én 17.15 meghirdetett megismételt közgyűlésen a helyszínen véglegesen aláírt jelenléti ív alapján 6327,96/10000 tulajdoni hányad (63,27%) volt jelen. A közös képviselő a megismételt közgyűlést határozatképesé nyilvánította.

A közgyűlés napirendi pontjai:

1. A közgyűlés levezető elnökének, a jegyzőkönyv vezetőjének, és a jegyzőkönyv hitelesítőinek megválasztása, a meghirdetett napirendi pontok elfogadása, határozathozatal.
2. A közös képviselet beszámolója a 2021. évi gazdálkodásról, a közös képviselet beszámolójának elfogadása, határozathozatal.
3. Döntés a 2022 évi tervezet karbantartásokról és felújításokról, finanszírozásáról, határozathozatal.
4. Döntés a Ferencvárosi Önkormányzat pályázatán való indulásáról, határozathozatal.
5. Döntés a Fundamenta Lakáskassza megtakarítási szerződés kiutalásáról, határozathozatal.
6. A 2022. évi Társasházi tervezett költségvetés ismertetése, megvitatása, határozathozatal.
7. Döntés a számvizsgáló bizottságról tagságról, a társasház OTP 11709002-20124867 bankszámla szerződésének módosításáról.

1. Napirendi pont: A közgyűlés levezető elnökének, a jegyzőkönyv vezetőjének, és a jegyzőkönyv hitelesítőinek megválasztása, a meghirdetett napirendi pontok elfogadása, határozathozatal.

1./ 2022.(05.25.) számú határozat- A közgyűlés levezető elnökének, a jegyzőkönyv vezetőjének, és a jegyzőkönyv hitelesítőinek megválasztása, a meghirdetett napirendi pontok elfogadása.

A közgyűlés az alábbi közgyűlési tisztségviselőket választja meg:

- Levezető elnöknek:
- Jegyzőkönyv vezetőnek:

A Társasház közgyűlése a fenti határozatot kézfeltartással
Egyhangúan elfogadta

- Jegyzőkönyv hitelesítőnek: tulajdonost
- Jegyzőkönyv hitelesítőnek: tulajdonost

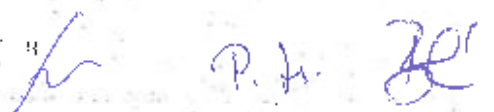

A Társasház közgyűlése a fenti határozatot kézfeltartással
Egyhangúan elfogadta

A közgyűlés a meghirdetett napirendi pontokat elfogadja. A jegyzőkönyv tárgyilagosan csak a napirendi pontokban hozott határozatokat tartalmazza, a vitákat és a hozzászólásokat nem. A közgyűlést levezető elnöke megállapítja, hogy a közgyűlés határozatképes.

A Társasház közgyűlése a fenti határozatot kézfeltartással
Egyhangúan elfogadta

2. Napirendi pont: A közös képviselet beszámolója a 2021. évi gazdálkodásról, a közös képviselet beszámolójának elfogadása, határozathozatal.

2./2022.(05.25.) számú határozat- A 2021. évi beszámoló elfogadásáról.

A közgyűlés megismerte, és megvitatta a közös képviselet beszámolóját a 2021. év gazdálkodásáról. A közgyűlés a közös képviselet beszámolóját és elszámolását elfogadja, a közös képviselet részére a szükséges jóváhagyást megadja.

A Társasház közgyűlése a fenti határozatot a 2. sz. szavazólapon

Igen 9117 /10000TH

Nem 0/10000 TH

Tartózkodás 0 /10000TH

SZAVAZATIARÁNNYAL EGYHANGÚAN ELFOGADTA

3. Napirendi pont: Döntés a 2022 évi tervezet karbantartásokról és felújításokról, finanszírozásáról, határozathozatal.

A közgyűlés 5012,72/10000 tulajdoni hányaddal kiegészült

3./2022.(05.25.) számú határozat- A 2022 évi karbantartásokról, és felújításokról.

A közgyűlés úgy határoz, hogy a 2022 évre tervezett karbantartási és felújítási munkákat jóváhagyja, finanszírozásukról a költségvetés napirendi pontban dönt.

A felújítási munkák közül a garázsfestést törölni kell. (-1.500.000,-Ft)

A kert felújításra összesen 1.300.000,-Ft (csak sikeres pályázat esetén)

Közös nyílászárók felújítására 1.200.000,-Ft

A közös képviselet az 5. emeleti nyitott folyosó vízvezetetésének megoldására kérjen szakvéleményt.

Tulajdonosi javaslat szerint az 5. emeleti összefolyókat 200-as méretűre bővítsük.

A gyűjtőkémények átalakítására kérjünk ajánlatot, mely turbó és kondenzációs gázkészülékek üzemeltetésére is alkalmassá teszi azokat.

A Társasház közgyűlése a fenti határozatot a 3. sz. szavazólapon

Igen 5923,42 /10000TH

Nem 0/10000 TH

Tartózkodás 0/10000TH

SZAVAZATIARÁNNYAL EGYHANGÚAN ELFOGADTA

4. Napirendi pont: Döntés a Ferencvárosi Önkormányzat pályázatán való indulásáról, határozathozatal.

A közgyűlés 125/10000 tulajdoni hányaddal kiegészült

4./ 2022.(05.25.) számú határozat- Döntés a Ferencvárosi Önkormányzat „Zöld Udvar 2022” pályázatán való részvételről.

A közgyűlés úgy határoz, hogy a kertépítésre pályázatot nyújt be a Ferencvárosi Önkormányzat "ZÖLD UDVAR 2022" pályázati felhívására.

A társasház vállalja a pályázatban kiírt összes feltétel teljesítését, a felújított, valamint a társasházhoz tartozó összes zöldterület folyamatos gondozását, kijelenti, hogy a megvalósításhoz szükséges önerő a társasház bankszámláján rendelkezésre áll.

A közgyűlés megbízza a közös képviselőt a társasház pályázaton történő indulásával kapcsolatos ügyintézésrel, a pályázat társasház nevében történő benyújtásával.

A kertépítési munkákra Simon Attila Egyéni Vállalkozó (Adószám: 69635540-2-43, 1215 Budapest Csepeli út 113.) kertész vállalkozó nettó 780.000,- Ft, bruttó 990.600,- Ft összegű árajánlatát elfogadja, a pályázati összeg elnyerésének függvényében a kertépítési munkákat megrendeli, a kivitelezését 2022.november 30-ig végrehajtja.

A Társasház közgyűlése a fenti határozatot a 4. sz. szavazólapon

Igen 6048.42 /10000TH

Nem 0/10000 TH

Tartózkodás 0/10000TH

SZAVAZATI ARÁNNYAL EGYHANGÚLAG ELFOGADTA

5. Napirendi pont: Döntés a FUNDAMENTA Lakáskassza megtakarítási szerződés kiutalásáról, határozathozatal.

A közgyűlés 94.54/10000 tulajdoni hányaddal kiegészült

5./ 2022.(05.25.) számú határozat- A Fundamenta Lakástakarék megtakarítás kiutalásáról, felhasználásáról.

A közgyűlés úgy határoz, hogy 2022. évben kéri a FUNDAMENTA Lakáskassza 4946825-301 sz. megtakarítási szerződésének teljes megtakarítási összegének kiutalását a társasház 11709002-20124867 sz. üzemeltetési számlájára történő kiutalását, melyet a társasház felújítási tervében megjelölt munkálatokra kíván fordítani.

A Társasház közgyűlése a fenti határozatot a 5. sz. szavazólapon

Igen 119.54 /10000TH

Nem 6023.42/10000TH

Tartózkodás 0 /10000TH

SZAVAZATI ARÁNNYAL TÖBBSÉGÉBEN ELUTASÍTOTTA

6. Napirendi pont: 2022. évi Társasházi tervezett költségvetés ismertetése, megvitatása.

A közgyűlés megismerte és megvitatta a 2022 évi költségvetését és azt a 6/2022(05.25.) sz. határozat szerint alkalmazza.

6./ 2022.(05.25.) számú határozat- A 2022 évi költségvetés elfogadásáról. A közgyűlés a 2022 évi költségvetést a benne foglalt szolgáltatói díjak figyelembevételével, a fizetendő közös költség hozzájárulások mértékének emelésével elfogadja.

A közös költség mértékének meghatározása:

2022.május 31-ig

üzemviteli közös költség 200,-Ft/nm/hónap

felújítási alap 50,-Ft/nm/hónap

garázsok után fizetendő hozzájárulás 1.000,-Ft/beálló/hónap

2022.június 01-től ellenkező határozat meghozataláig alkalmazza:
üzemviteli közös költség 250,-Ft/nm/hónap
felújítási alap 50,-Ft/nm/hónap
garázsok után fizetendő hozzájárulás 1.000,-Ft/beálló/hónap

Az üzemeltetési szolgáltatások díjai:

2022. január 01-től:

A képviseleti díj 2.500,-Ft* 54 albtét/hónap, azaz bruttó 135.000,-Ft/hónap.

Takarítási díj bruttó 75.000,-Ft/hónap.

Kertgondozási díjak 54.000,-Ft/hónap.

Gondnokság 63.500,-Ft/hónap.

A Társasház közgyűlése a fenti határozatot a 6. sz. szavazólapon

Igen 5782,34 /10000TH

Nem 286,08/10000 TH

Tartózkodás 0 /10000TH

SZAVAZATLÁRÁNNYAL TÖBBSÉGÉBEN ELFOGADTA

7. Napirendi pont: *Döntés a számvizsgáló bizottsági tagságról, a társasház OTP 11709002-20124867 bankszámla szerződésének módosításáról.*

7./ 2022.(05.25.) számú határozat- Új számvizsgáló bizottsági tag választásról OTP bankszámla feletti rendelkezési jog változásról.

A tulajdonostársak megköszönve számvizsgáló bizottsági tag eddigi munkáját, lemondását elfogadják. A közgyűlés jelentkező hiányában nem tud új számvizsgáló bizottsági tagot (kat) választani.

A számvizsgáló bizottság tagjai:

Udvarhelyi Pál

számvizsgáló

dr. Csizmadia Lili

számvizsgáló

Losonczi Barbara

számvizsgáló

A társasház OTP 11709002-20124867 számláján a kettős rendelkezési jog megtartása mellett a számvizsgáló bizottság tagjának változása miatt az alábbi szerint módosít.

és

jogosultságát visszavonja.

és

számvizsgáló bizottsági tagok aláírási és rendelkezési jogosultságát engedélyezi a társasház 11709002-20124867 OTP Direkt számláján.

Az OTP Direkt hozzáférési jogát az alábbiak szerint határozza meg:

közös képviselő-elsőhelyi-aláíró (6)

számvizsgáló (4)

számvizsgáló (4)

számvizsgáló (4)

A Társasház közgyűlése a fenti határozatot a 7. sz. szavazólapon

Igen 6208,42 /10000TH

Nem 6023,42/10000 TH

Tartózkodás 0 /10000TH

SZAVAZATLÁRÁNNYAL EGYHANGÚAN ELFOGADTA

A levezető elnök felhívja a jelenlévők figyelmét, a 2003. évi CXXXIII. számú társasházi törvény 42.§ (1-2) alapján, ha a közgyűlés határozata jogszabály vagy az alapító okirat, illetőleg a szervezeti működési szabályzat rendelkezését sérti, vagy a kisebbség jogos érdekeinek lényeges sérelmével jár, bármely tulajdonostárs keresettel kérheti a bíróságtól a határozat érvénytelenségének megállapítását a határozat meghozatalától számított hatvan napon belül. A határidő elmulasztása jogvesztéssel jár. A kereset a határozat végrehajtását nem gátolja, a bíróság azonban a végrehajtást indokolt esetben felfüggesztheti.

A jegyzőkönyv melléklete, az elfogadott költségvetés, és a jelenléti ív.

Jelen közgyűlési jegyzőkönyvét elolvastuk és kijelentjük, hogy az abban leírtak a közgyűlésen elhangzottaknak megfelelnek.

Budapest, 2022-05-25.

Levezető elnök

Jegyzőkönyv vezető

Tulajdonostárs hitelesítő

Tulajdonostárs hitelesítő

Viola u. 10-14 Társasház

1094 Budapest Viola u. 10-14.

Költségvetés

2022.01.01. - 2022.12.31.

2022.05.29. 16:26:01

Összeg

(TH003) 1094 Budapest Viola 10-14.

BÉRSZÁMFEJTETT MUNKABÉREK, MEGBÍZÁSI DÍJAK:

KÖZTERHEK BÉRSZÁMFEJTETT DÍJAK UTÁN:

MUNKABÉREN TÚLI JUTTATÁSOK:

ANYAG ÉS ÁRUBESZERZÉS:

Szerelési anyagok, apróanyagok

Anyagbeszerzés összesen:

ÜGYVITELI KIADÁSOK:

Postaköltség

Fénymásolás

Ügyviteli kiadások összesen:

HASZNOSÍTÁSSAL ÖSSZEFÜGGÉSBEN ÁLLÓ ADÓTERHEK:

KARBANTARTÁS, HIBAEELHÁRÍTÁS, TŰZVÉDELEM:

Tervezett épület és berendezés karbantartás, hibaelhárítás

Karbantartási munkák összesen:

SZEMÉLYFELVONÓK ÜZEMELTETÉSE:

Liftek karbantartási költség

Liftjavítások karbantartáson túl

Liftfelülvizsgálatok, szakértői díjak

Lift vészjelző díszpócsér szolg. + GSM kltk

Liftek üzemeltetési költséget:

BANKKÖLTSÉGEK:

Üzemeltetési bankköltség

Felújítási bankköltség

Bankköltségek összesen:

FELÚJÍTÁSI MUNKÁK

Felújítási munkanem

kert felújítás

Felújítási munkanem

Közös nyílászárók felújítása

Felújítási munkák költségei összesen:

EGYÉB KÖLTSÉGEK, KIADÁSOK:

KÖLTSÉGEK, KIADÁSOK ÖSSZESEN:

ZÁRÓEGYENLEGEK A KEZELESI HELYŰK SZERINT:

Üzemeltetési számla záróegyenlege

Felújítási és egyéb elkülönített számla záróegyenlege

Záróegyenlegek összesen:

Viola u. 10-14 Társasház

1094 Budapest Viola u. 10-14.

Költségvetés

2022.01.01. - 2022.12.31.

2022.05.29. 16:26:01

Összeg

(TR003) 1094 Budapest Viola 10-14.

BÉRSZÁMFELTETT MUNKABÉREK, MEGBÍZÁSI DÍJAK:

KÖZTERHEK BÉRSZÁMFELTETT DÍJAK UTÁN:

MUNKABÉREN TÚLI JUTTATÁSOK:

ANYAG ÉS ÁRUBESZERZÉS:

Szerelési anyagok, apróanyagok

Anyagbeszerzés összesen:

ÜGYVITELI KIADÁSOK:

Postaköltség

Fénymásolás

Ügyviteli kiadások összesen:

HASZNOSÍTÁSSAL ÖSSZEFÜGGÉSBEN ÁLLÓ ADÓTERHEK:

KARBANTARTÁS, HIBAELHÁRÍTÁS, TŰZVÉDELEM:

Tervezett épület és berendezés karbantartás, hibaelhárítás

Karbantartási munkák összesen:

SZEMÉLYFELVONÓK ÜZEMELTETÉSE:

Liftek karbantartási költség

Liftjavítások karbantartáson túl

Liftfelülvizsgálatok, szakértői díjak

Lift vészjelző diszpécser szolg. + GSM kts

Liftek üzemeltetési költségei:

BANKKÖLTSÉGEK:

Üzemeltetési bankköltség

Felújítási bankköltség

Bankköltségek összesen:

FELÚJÍTÁSI MUNKÁK

Felújítási munkanem

kert felújítás

Felújítási munkanem

Közös nyílászárók felújítása

Felújítási munkák költségei összesen:

EGYÉB KÖLTSÉGEK, KIADÁSOK:

KÖLTSÉGEK, KIADÁSOK ÖSSZESEN:

ZÁRÓEGYENLEGEK A KEZELÉSI HELYÜK SZERINT:

Üzemeltetési számla záróegyenlege

Felújítási és egyéb elkülönített számla záróegyenlege

Záróegyenlegek összesen:

Viasz 10-11 Társház

1034 Budapest, Viasz ut. 10-11.

2022.05.25. Közgyűlés jelenléti ív
2022.05.25.

| Név | Alkalmazás | Titk | Ép | Uj | Ágós | Tör | Összesen |
|--------------------|------------|------|----|----|------|------|----------|
| A001 | Viasz | 14 | A | | 1 | 62 | 27,54 |
| A002 | Viasz | 14 | A | | 3 | 307 | 68 |
| A003 | Viasz | 14 | A | | 3 | 309 | 7 |
| Megjegyzés: | | | | | | | 136,4 |
| A004 | Viasz | 14 | A | | 1 | 5 | 27,54 |
| A005 | Viasz | 14 | A | | 4 | 7,3 | 3 |
| A006 | Viasz | 14 | A | | 8 | 2,5 | 7 |
| A007 | Viasz | 14 | A | | 4 | 66 | 59 |
| Megjegyzés: | | | | | | | 103,54 |
| A008 | Viasz | 14 | A | | 1 | 41 | 27,54 |
| A009 | Viasz | 14 | A | | 1 | 45 | 27,54 |
| A010 | Viasz | 14 | A | | 1 | 57 | 132 |
| Megjegyzés: | | | | | | | 176,58 |
| A011 | Viasz | 14 | A | | 1 | 21 | 27,54 |
| A012 | Viasz | 14 | A | | 1 | 1,3 | 3 |
| A013 | Viasz | 14 | A | | 1 | 103 | 13 |
| Megjegyzés: | | | | | | | 109,54 |
| A014 | Viasz | 14 | A | | 2 | 206 | 19 |
| Megjegyzés: | | | | | | | 1,9 |
| A015 | Viasz | 14 | A | | 1 | 208 | 75 |
| Megjegyzés: | | | | | | | 75 |
| A016 | Viasz | 14 | A | | 4 | 20 | 27,54 |
| A017 | Viasz | 14 | A | | 4 | 17,5 | 1 |
| A018 | Viasz | 14 | A | | 5 | 207 | 91 |
| Megjegyzés: | | | | | | | 120,54 |

Viasz 10-11 Társház, 1034 Budapest, Viasz ut. 10-11. 58

Viasz 10-11 Társház

1034 Budapest, Viasz ut. 10-11.

2022.05.25. Közgyűlés jelenléti ív
2022.05.25.

| Név | Alkalmazás | Titk | Ép | Uj | Ágós | Tör | Összesen |
|--------------------|------------|------|----|----|------|------|----------|
| A001 | Viasz | 14 | A | | 4 | 63 | 27,54 |
| A002 | Viasz | 14 | A | | 2 | 21,3 | 3 |
| A003 | Viasz | 14 | A | | 2 | 211 | 30 |
| Megjegyzés: | | | | | | | 118,54 |
| A004 | Viasz | 14 | A | | 4 | 23 | 2,58 |
| A005 | Viasz | 14 | A | | 4 | 34 | 2,54 |
| A006 | Viasz | 14 | A | | 3 | 3,2 | 3 |
| A007 | Viasz | 14 | A | | 1 | 101 | 172 |
| Megjegyzés: | | | | | | | 23,103 |
| A008 | Viasz | 14 | A | | 1 | 40 | 1,9 |
| Megjegyzés: | | | | | | | 68 |
| A009 | Viasz | 14 | A | | 3 | 232 | 24 |
| Megjegyzés: | | | | | | | 74 |
| A010 | Viasz | 14 | A | | 4 | 21 | 27,54 |
| A011 | Viasz | 14 | A | | 2 | 2,1 | 1 |
| A012 | Viasz | 14 | A | | 2 | 22,3 | 14 |
| Megjegyzés: | | | | | | | 41,54 |
| A013 | Viasz | 14 | A | | 6 | 407 | 91 |
| Megjegyzés: | | | | | | | 50 |
| A014 | Viasz | 14 | A | | 3 | 3,2 | 40 |
| Megjegyzés: | | | | | | | 140 |
| A015 | Viasz | 14 | A | | 1 | 18 | 2 |
| A016 | Viasz | 14 | A | | 1 | 2,1 | 2 |
| A017 | Viasz | 14 | A | | 1 | 1,8 | 2 |
| Megjegyzés: | | | | | | | 3 |

Viasz 10-11 Társház, 1034 Budapest, Viasz ut. 10-11. 59

Viasz 10-14 Társház

1034 Budapest, Viasz ut. 10-14.

2022.05.25. Közgyűlés jelenléti ív
2022.05.25.

| Név | Alkalmazás | Titk | Ép | Uj | Ágós | Tör | Összesen |
|--------------------|------------|------|----|----|------|------|----------|
| A001 | Viasz | 14 | A | | 4 | 33 | 27,54 |
| A002 | Viasz | 14 | A | | 4 | 46,3 | 3 |
| A003 | Viasz | 14 | A | | 4 | 40,3 | 54 |
| Megjegyzés: | | | | | | | 84,4 |
| A004 | Viasz | 14 | A | | 1 | 19 | 27,54 |
| A005 | Viasz | 14 | A | | 5 | 106 | 179 |
| Megjegyzés: | | | | | | | 206,4 |
| A006 | Viasz | 14 | A | | 1 | 1,3 | 85 |
| A007 | Viasz | 14 | A | | 2 | 2,7 | 2 |
| A008 | Viasz | 14 | A | | 2 | 2,8 | 3 |
| A009 | Viasz | 14 | A | | 7 | 219 | 3 |
| Megjegyzés: | | | | | | | 53 |
| A010 | Viasz | 14 | A | | 1 | 507 | 85 |
| Megjegyzés: | | | | | | | 84 |
| A011 | Viasz | 14 | A | | 1 | 2,4 | 3 |
| Megjegyzés: | | | | | | | 3 |
| A012 | Viasz | 14 | A | | 1 | 106 | 65 |
| A013 | Viasz | 14 | A | | 2 | 11,4 | 1 |
| Megjegyzés: | | | | | | | 47 |
| A014 | Viasz | 14 | A | | 1 | 7,2 | 3 |
| A015 | Viasz | 14 | A | | 1 | 1,3 | 3 |
| A016 | Viasz | 14 | A | | 1 | 176 | 77 |
| Megjegyzés: | | | | | | | 81 |

Viasz 10-14 Társház, 1034 Budapest, Viasz ut. 10-14. 60

Viasz 10-14 Társház

1034 Budapest, Viasz ut. 10-14.

2022.05.25. Közgyűlés jelenléti ív
2022.05.25.

| Név | Alkalmazás | Titk | Ép | Uj | Ágós | Tör | Összesen |
|--------------------|------------|------|----|----|------|------|----------|
| A001 | Viasz | 14 | A | | 3 | 30,3 | 30 |
| Megjegyzés: | | | | | | | 30 |
| A002 | Viasz | 10 | B | | | | 35,54 |
| A003 | Viasz | 10 | B | | | | 16 |
| A004 | Viasz | 10 | B | | | | 24 |
| A005 | Viasz | 10 | B | | | | 28 |
| A006 | Viasz | 10 | B | | | | 27,54 |
| A007 | Viasz | 10 | B | | | | 3 |
| Megjegyzés: | | | | | | | 472,64 |
| A008 | Viasz | 14 | A | | 1 | 66 | 27,54 |
| A009 | Viasz | 14 | A | | 1 | 210 | 90 |
| Megjegyzés: | | | | | | | 117,54 |
| A010 | Viasz | 14 | A | | 2 | 201 | 75 |
| Megjegyzés: | | | | | | | 125 |
| A011 | Viasz | 14 | A | | 1 | 1,3 | 2 |
| Megjegyzés: | | | | | | | 3 |
| A012 | Viasz | 14 | A | | 4 | 67 | 27,54 |
| A013 | Viasz | 14 | A | | 4 | 1,1 | 1 |
| A014 | Viasz | 14 | A | | 2 | 208 | 177 |
| Megjegyzés: | | | | | | | 162,64 |
| Megjegyzés: | | | | | | | 350,5 |

Viasz 10-14 Társház, 1034 Budapest, Viasz ut. 10-14. 61

2022.05.25. Közgyűlés jelenléti ív

2022.05.25

| Név | | Alkalm. | Utas | Hoz | Ép | Lé | Km | Agó | TB | Állás |
|--|------|---------|------|-----|----|----|-----|-----|-------|-------|
| A000 | Vida | 4 | A | | | 2 | 0,1 | | 2 | |
| A005 | Vida | 11 | A | | | 2 | 4,1 | | 24 | |
| <input type="checkbox"/> Meghívószavaz | | | | | | | | | | |
| ----- | | | | | | | | | | |
| A0010 | Vida | 7 | A | | | 1 | 0,8 | | 27,54 | |
| A0015 | Vida | 4 | A | | | 1 | 1,1 | | 27,54 | |
| A001 | Vida | 14 | A | | | 2 | 4,5 | | 24 | |
| Közgyűlési szavaz | | | | | | | | | | |
| ----- | | | | | | | | | | |
| 179,58 | | | | | | | | | | |
| A0011 | Vida | 28 | A | | | 1 | 4,6 | | 27,54 | |
| A00174 | Vida | 11 | A | | | 1 | 3,7 | | 27,54 | |
| A0014 | Vida | 14 | A | | | 4 | 4,6 | | 24 | |
| A003 | Vida | 14 | A | | | 4 | 4,7 | | 24 | |
| A009 | Vida | 14 | A | | | 4 | 5,1 | | 24 | |
| <input type="checkbox"/> Meghívószavaz | | | | | | | | | | |
| ----- | | | | | | | | | | |
| 144,98 | | | | | | | | | | |
| A0012 | Vida | 14 | A | | | 1 | 5,1 | | 27,54 | |
| A007 | Vida | 14 | A | | | 1 | 1,1 | | 24 | |
| <input type="checkbox"/> Meghívószavaz | | | | | | | | | | |
| ----- | | | | | | | | | | |
| 84,91 | | | | | | | | | | |
| A00108 | Vida | 16 | A | | | 1 | 4,6 | | 27,54 | |
| A001 | Vida | 14 | A | | | 1 | 1,1 | | 24 | |
| A005 | Vida | 14 | A | | | 1 | 1,1 | | 24 | |
| <input type="checkbox"/> Meghívószavaz | | | | | | | | | | |
| ----- | | | | | | | | | | |
| 712,54 | | | | | | | | | | |
| Zárószavaz | | | | | | | | | | |
| A005 | Vida | 14 | A | | | 1 | 1,1 | | 24 | |
| <input type="checkbox"/> Meghívószavaz | | | | | | | | | | |
| ----- | | | | | | | | | | |
| 84 | | | | | | | | | | |
| A0014 | Vida | 16 | A | | | 1 | 4,6 | | 27,54 | |
| A007 | Vida | 16 | A | | | 3 | 4,0 | | 24 | |
| A002 | Vida | 14 | A | | | 2 | 2,0 | | 24 | |
| <input type="checkbox"/> Meghívószavaz | | | | | | | | | | |
| ----- | | | | | | | | | | |
| 56,54 | | | | | | | | | | |

Külső Tiszviselői Szabványok Értékelési Táblázat (2022.05.25.)

2022.05.25. Közgyűlés jelenléti ív

2022.05.25

| Név | | Alkalm. | Utas | Hoz | Ép | Lé | Zón | Agó | TB | Állás |
|--|------|---------|------|-----|----|----|-----|-----|-------|-------|
| A00104 | Vida | 14 | A | | | 1 | 3,6 | | 27,54 | |
| A009 | Vida | 14 | A | | | 4 | 4,1 | | 24 | |
| A006 | Vida | 14 | A | | | 4 | 4,0 | | 24 | |
| <input type="checkbox"/> Meghívószavaz | | | | | | | | | | |
| ----- | | | | | | | | | | |
| 187,54 | | | | | | | | | | |
| A0012 | Vida | 14 | A | | | 1 | 6 | | 27,54 | |
| A004 | Vida | 14 | A | | | 2 | 2,1 | | 24 | |
| A000 | Vida | 14 | A | | | 2 | 2,1 | | 24 | |
| <input type="checkbox"/> Meghívószavaz | | | | | | | | | | |
| ----- | | | | | | | | | | |
| 104,94 | | | | | | | | | | |
| A009 | Vida | 16 | A | | | 4 | 4,0 | | 27 | |
| <input type="checkbox"/> Meghívószavaz | | | | | | | | | | |
| ----- | | | | | | | | | | |
| 47 | | | | | | | | | | |
| A009 | Vida | 14 | A | | | 2 | 2,0 | | 24 | |
| <input type="checkbox"/> Meghívószavaz | | | | | | | | | | |
| ----- | | | | | | | | | | |
| 48 | | | | | | | | | | |
| A009 | Vida | 4 | A | | | 4 | 2,6 | | 24 | |
| A004 | Vida | 4 | A | | | 2 | 2,0 | | 24 | |
| <input type="checkbox"/> Meghívószavaz | | | | | | | | | | |
| ----- | | | | | | | | | | |
| 36 | | | | | | | | | | |
| A00121 | Vida | 16 | A | | | 1 | 4,6 | | 27,54 | |
| A0012 | Vida | 16 | A | | | 1 | 2,6 | | 27,54 | |
| A001 | Vida | 14 | A | | | 1 | 4,6 | | 24 | |
| A008 | Vida | 14 | A | | | 1 | 3,0 | | 24 | |
| <input type="checkbox"/> Meghívószavaz | | | | | | | | | | |
| ----- | | | | | | | | | | |
| 176,38 | | | | | | | | | | |
| A009 | Vida | 14 | A | | | 2 | 2,1 | | 24 | |
| <input type="checkbox"/> Meghívószavaz | | | | | | | | | | |
| ----- | | | | | | | | | | |
| 44 | | | | | | | | | | |

Külső Tiszviselői Szabványok Értékelési Táblázat (2022.05.25.)

2022.05.25. Közgyűlés jelenléti ív

2022.05.25

| Név | | Alkalm. | Utas | Hoz | Ép | Lé | Zón | Agó | TB | Állás |
|--|------|---------|------|-----|----|----|-----|-----|-------|-------|
| A0010 | Vida | 14 | A | | | 1 | 3,6 | | 27,54 | |
| A000 | Vida | 14 | A | | | 2 | 2,0 | | 24 | |
| <input type="checkbox"/> Meghívószavaz | | | | | | | | | | |
| ----- | | | | | | | | | | |
| 105,54 | | | | | | | | | | |
| A000 | Vida | 4 | A | | | 4 | 3,0 | | 24 | |
| <input type="checkbox"/> Meghívószavaz | | | | | | | | | | |
| ----- | | | | | | | | | | |
| 32 | | | | | | | | | | |
| A00109 | Vida | 16 | A | | | 1 | 4,6 | | 27,54 | |
| A002 | Vida | 16 | A | | | 2 | 2,0 | | 24 | |
| A004 | Vida | 16 | A | | | 2 | 2,0 | | 24 | |
| <input type="checkbox"/> Meghívószavaz | | | | | | | | | | |
| ----- | | | | | | | | | | |
| 132,54 | | | | | | | | | | |
| A007 | Vida | 14 | A | | | 1 | 2,0 | | 24 | |
| A009 | Vida | 14 | A | | | 2 | 2,0 | | 24 | |
| <input type="checkbox"/> Meghívószavaz | | | | | | | | | | |
| ----- | | | | | | | | | | |
| 30 | | | | | | | | | | |
| A006 | Vida | 4 | A | | | 2 | 2,0 | | 24 | |
| <input type="checkbox"/> Meghívószavaz | | | | | | | | | | |
| ----- | | | | | | | | | | |
| 30 | | | | | | | | | | |
| A00107 | Vida | 14 | A | | | 1 | 4,6 | | 27,54 | |
| A00106 | Vida | 14 | A | | | 1 | 4,6 | | 27,54 | |
| A001 | Vida | 14 | A | | | 1 | 1,1 | | 24 | |
| A000 | Vida | 16 | A | | | 2 | 2,0 | | 24 | |
| A005 | Vida | 14 | A | | | 2 | 2,1 | | 24 | |
| <input type="checkbox"/> Meghívószavaz | | | | | | | | | | |
| ----- | | | | | | | | | | |
| 195,04 | | | | | | | | | | |
| A007 | Vida | 16 | A | | | 2 | 2,1 | | 24 | |
| <input type="checkbox"/> Meghívószavaz | | | | | | | | | | |
| ----- | | | | | | | | | | |
| 36 | | | | | | | | | | |

Külső Tiszviselői Szabványok Értékelési Táblázat (2022.05.25.)

2022.05.25. Közgyűlés jelenléti ív

2022.05.25

| Név | | Alkalm. | Utas | Hoz | Ép | Lé | Zón | Agó | TB | Állás |
|--|------|---------|------|-----|----|----|-----|-----|-------|-------|
| A008 | Vida | 4 | A | | | 1 | 2,1 | | 24 | |
| <input type="checkbox"/> Meghívószavaz | | | | | | | | | | |
| ----- | | | | | | | | | | |
| 30 | | | | | | | | | | |
| A00120 | Vida | 14 | A | | | 1 | 4,6 | | 27,54 | |
| A005 | Vida | 14 | A | | | 4 | 4,0 | | 24 | |
| A003 | Vida | 14 | A | | | 4 | 4,0 | | 24 | |
| <input type="checkbox"/> Meghívószavaz | | | | | | | | | | |
| ----- | | | | | | | | | | |
| 84,54 | | | | | | | | | | |
| A00102 | Vida | 16 | A | | | 1 | 4,6 | | 27,54 | |
| A0010 | Vida | 16 | A | | | 1 | 4,6 | | 27,54 | |
| A001 | Vida | 14 | A | | | 1 | 1,1 | | 24 | |
| A003 | Vida | 14 | A | | | 1 | 2,0 | | 24 | |
| <input type="checkbox"/> Meghívószavaz | | | | | | | | | | |
| ----- | | | | | | | | | | |
| 157,88 | | | | | | | | | | |
| A009 | Vida | 14 | A | | | 4 | 4,0 | | 24 | |
| A001 | Vida | 16 | A | | | 4 | 4,1 | | 24 | |
| <input type="checkbox"/> Meghívószavaz | | | | | | | | | | |
| ----- | | | | | | | | | | |
| 36 | | | | | | | | | | |
| A001 | Vida | 14 | A | | | 1 | 3,4 | | 24 | |
| <input type="checkbox"/> Meghívószavaz | | | | | | | | | | |
| ----- | | | | | | | | | | |
| 24 | | | | | | | | | | |
| A001 | Vida | 14 | A | | | 2 | 2,0 | | 24 | |
| <input type="checkbox"/> Meghívószavaz | | | | | | | | | | |
| ----- | | | | | | | | | | |
| 32 | | | | | | | | | | |
| A004 | Vida | 4 | A | | | 1 | 2,1 | | 24 | |
| A001 | Vida | 4 | A | | | 1 | 1,1 | | 24 | |
| <input type="checkbox"/> Meghívószavaz | | | | | | | | | | |
| ----- | | | | | | | | | | |
| 48 | | | | | | | | | | |
| A001 | Vida | 16 | A | | | 1 | 2,1 | | 24 | |
| A0017 | Vida | 16 | A | | | 1 | 2,1 | | 24 | |
| <input type="checkbox"/> Meghívószavaz | | | | | | | | | | |
| ----- | | | | | | | | | | |
| 76,94 | | | | | | | | | | |

Külső Tiszviselői Szabványok Értékelési Táblázat (2022.05.25.)

1. számú melléklet

ZÖLD UDVAR 2022 PÁLYÁZAT

A Budapest Főváros IX. kerület Ferencváros Önkormányzata felhívására, önkormányzati vissza nem térítendő támogatás elnyerése céljából, az alábbi lakóház pályázatát nyújtom be:

1. Az épület címe: Budapest, IX. kerület, ANGYAL U 7A
2. Tulajdon jellege: *társasház/szövetkezeti lakóház
3. Pályázó földhivatalban bejegyzett hivatalos neve, TARSAHÁZ ANGYAL U
székhelye: 1094 BP ANGYAL U 7A 7A
4. Alapító okirat kelte (év): 2005
5. Összes lakás szám: 20 db
6. Magántulajdon hányada: 95 %
7. Önkormányzati tulajdon hányada: 5 %
8. A fejleszteni kívánt terület mérete: m²
9. A fejleszteni kívánt terület: *külterület/belterület
10. A fejlesztéshez szükséges engedélyek: *megvannak/folyamatban vannak/nincs szükség engedélyekre
11. A tervezet munkák megnevezése:
3 DB KONTEJNERES BABER MEGGY
BELEZERZÉSE
12. Közgyűlés által elfogadott, teljes költség előirányzat (minimum bruttó 100.000 Ft – maximum bruttó 1.000.000 Ft) ÁFA-val: 191 700 Ft
13. Az önkormányzattól igényelt támogatás összege: 95850 Ft
14. A *társasház/szövetkezeti lakóház bankszámláját vezető pénzügyi vezető neve, bankszámlaszáma:
OTP BANK : 11709002 - 20087623
15. A *társasház/lakásszövetkezet adószáma: 28277430-1-43

Büntetőjogi felelősségem tudatban kijelentem, hogy a pályázat benyújtásához és- támogatás elnyerése esetén - a támogatás összegének lehívásához, a pályázaton résztvevő lakóház tulajdonosaitól felhatalmazással rendelkezem.

A *közös képviselő/IB elnök/igazgatóság elnöke/ügyvezető elnök/ügyvezető igazgató neve, titulusa:

Pontos levelezési címe:

E-mail címe: eltar.sashaz.kezelo Telefonszáma:

Budapest, 2022. julius 13

aláírás

*a megfelelő szövegrész aláhúzendő

NYILATKOZAT

Alulírott,
 a Budapest, IX. kerület, ANGYAL 4 utca 7/A hrsz.
 *társasház/szövetkezeti lakóház által megbízott *közösképviseelő/IB elnök/igazgatóság
 elnöke/ügyvezető elnök/ügyvezető igazgató,
 anyja lánykori neve:
 lakcím:
 szigsz.: telsz.:
 Bűntetőjogi felelősségem tudatában kijelentem, hogy nevezett, 1905 évben épült
 *társasház/ szövetkezeti lakóház tulajdonosai, kiknek megbízásából a 2022. évi pályázatot
 benyújtom, a közgyűlésen, az alapító okiratban rögzített többségben, az 2022.10.01/13
 számú közgyűlési határozattal elfogadták a 3. DB. JÁRÉK MÉRŐ
RESZERZÉSÉNEK KÖLTSÉGEZÉSÉNEK
 zöldítési munkálatok elvégzését, a lakóház éves költségvetését, egyetértettek a pályázaton való
 részvétellel, valamint annak általam közgyűlésen ismertetett feltételivel.
 A munkálatok megkezdésének tervezett kezdete: 2022. 07. 15
 A munkálatok tervezett befejezése: 2022. 07. 15
 Kijelentem továbbá, hogy a munkálatok elvégzésére a *társasház/szövetkezeti lakóház a
 következő pénzügyi fedezetet biztosítja:

1. a megpályázott munkára, jelenleg is rendelkezésre álló forrás: MF. 020 Ft
 2. a megpályázott munkára előirányzott cél befizetés: Ft
 3. a megpályázott munkára tervezett hitelfelvétel összege: Ft
- (1+2+3) a pénzügyi fedezet összesen (min. az előirányzott ktg. ^{50%} 60%-a): MF. 020 Ft
- mely, a megpályázott munka pályázati határidőre történő elvégzést lehetővé teszi.

Budapest, 2022. június 13

.....
 aláírás

Tanúk: számvizsgáló/IB tagok/lakás tulajdonos:

| | |
|---------------------|---------------------|
| Név: | Név: |
| Lakcím: | Lakcím: |
| Szem.ig.szám: | Szem.ig.szám: |
| Aláírás: | Aláírás: |

*a megfelelő szövegrész aláhúzendó

Közgyűlési Jegyzőkönyv

Készült a 1094 Budapest, Angyal u. 7/a. Társasház közgyűlésén, a társasház udvarán, 2022. június 13.-én 17. órai kezdéssel.

Jelen vannak a jelenléti ív szerinti tulajdonosok./melléklet lefűzve/

A megismételt közgyűlés a megjelentek arányában 2674 /4780 arányban határozatképes.

NAPIRENDI PONTOK:

1. Levezető elnök, jegyzőkönyvvezető, jegyzőkönyv hitelesítők választása, napirendi pont elfogadása. Határozathozatal.
2. Részvétel a 2022. évi ZÖLD UDVAR pályázaton. Határozathozatal.

Határozatok:

1/2022/06/13. számú határozat:

A közgyűlés, levezető elnökének és jegyzőkönyvvezetőnek választotta meg és elfogadta a napirendi pontokat. Egyhangúlag 2674/4780th elfogadva.

2/2022/06/13. számú határozat:

A közgyűlés, úgy határozott, hogy részt kíván venni a 2022. évi ZÖLD UDVAR pályázaton. 3 db konténeres babérmeggyet helyez ki az udvarra. Elfogadja a pályázati kiírás feltételeit, vállalja az önrészt és a beszerzett fák gondozást. Egyhangúlag 3658/4780th. arányban elfogadva.

Budapest, 2022. június 13.

Levezető elnök

Jegyzőkönyvvezető

Hitelesítő

Hitelesítő

Angyal u. 7/a
1094 Budapest
Angyal 7/a

Jelenléti iv

| Srsz | Név / Cím | Hsz. | Lph. | Em | Ajtó | Terület | Tul.hányad | Aláírás |
|-----------|-----------|------|------|-------|------|---------|------------|---------|
| 1. | | 7/a | | 1 | 8 | 0,00 | 203,00 | |
| 2. | | 7/a | | 3 | 14 | 0,00 | 251,00 | |
| 3. | | 7/a | | 2 | 11 | 0,00 | 197,00 | |
| 4. | | 7/a | | 3 | 12/a | 0,00 | 349,00 | |
| 5. | | 7/a | | pince | 2 | 0,00 | 825,00 | |
| 6. | | 7/a | | fsz | 3 | 0,00 | 190,00 | |
| 7. | | 7/a | | 3 | 15 | 0,00 | 197,00 | |
| 8. | | 7/a | | 2 | 9 | 0,00 | 349,00 | |
| 9. | | 7/a | | 2 | 12 | 0,00 | 217,00 | |
| 10. | | 7/a | | 1 | 5 | 0,00 | 343,00 | |
| 11. | | 7/a | | fsz | 1 | 0,00 | 272,00 | |
| 12. | | 7/a | | 3 | 16 | 0,00 | 215,00 | |
| 13. | | 7/a | | fsz | 1/a | 0,00 | 28,00 | |
| 14. | | 7/a | | fsz | 2 | 0,00 | 243,00 | |
| 15. | | 7/a | | 1 | 6 | 0,00 | 241,00 | |
| 16. | | 7/a | | 2 | 10 | 0,00 | 153,00 | |
| 17. | | 7/a | | 2 | 10/a | 0,00 | 96,00 | |
| 18. | | 7/a | | 1 | 7 | 0,00 | 190,00 | |
| 19. | | 7/a | | 4 | | 0,00 | 59,00 | |
| 20. | | 7/a | | fsz | 4 | 0,00 | 162,00 | |
| Összesen: | | | | | | 0,00 | 4 780,00 | |

Angyal u. 7/ A. elszámolás

| | 2021 terv | 2021 tény | 2022 terv |
|------------------------------------|-----------|-----------|-----------|
| Nyitóállomány I | | | |
| Bank | | | |
| Pénztár | | | |
| Összesen | | | |
| Bevételek II | | | |
| Közös Költség | | | |
| Bankkamat | | | |
| Biztosító kártérítés | | | |
| Szolgáltatói vissza | | | |
| Téves utalás | | | |
| OTP LTP | | | |
| Zöld udvar | | | |
| Önkorm. | | | |
| Összesen II | | | |
| Összesen I+II | | | |
| Kiadások | | | |
| Közüzemeli kiadások | | | |
| Víz, csatorna | | | |
| Áram | | | |
| Szemétszállítás | | | |
| Kémény | | | |
| Közművek összesen | | | |
| Személyi ráfordítás | | | |
| T. ház kezelés | | | |
| Takarítás | | | |
| Összesen | | | |
| Műszaki, gépészeti kiadások | | | |
| Vízszereles | | | |
| Villanyszerelés | | | |
| Kapu, kaputelefon | | | |
| Dugulás elhárítás | | | |
| Tető, ereszt | | | |
| Kőműves munka | | | |
| Tető részleges felújítása | | | |
| Kamerarendszer | | | |
| Összesen | | | |
| Egyéb üzemeltetési kiadások | | | |
| Biztosítás | | | |
| Bank ktg | | | |
| Posta ktg, fénytm. | | | |
| Anyag, egyéb ktg | | | |
| Zöld udvar | 0 | 0 | 191700 |
| OTP LTP | | | |
| Összesen | | | |
| Kiadások összesen | | | |
| Záróegyenlegek | | | |
| Bank | | | |
| Pénztár | | | |

Kozma

| # | Eszköz/ Szolgáltatás neve | bruttó ár /db | darabszám | Összesen | Pályázati modul |
|---------------------|---------------------------|---------------|-----------|------------|-----------------|
| 1 | Babér meggy | 59 900 Ft | 3 | 179 700 Ft | |
| 2 | szállítás | 12 000 Ft | 1 | 12 000 Ft | |
| 3 | | | | 0 Ft | |
| 4 | | | | 0 Ft | |
| 5 | | | | 0 Ft | |
| 6 | | | | 0 Ft | |
| Összesen | | | | 191 700 Ft | |
| Vállalt önrész (ft) | | | | 95 850 Ft | |

Cselekvési és ütemterv

Tárgy : 1094 Bp. Angyal utca 7A 3 db konténeres 175 cm magas babérmeggy beszerzése

A projekt megvalósításának időtartama maximum 6,5 óra hét

| Ütemezés | Tevékenység | Helyszín | Megvalósításért felelős szervezet |
|----------|--|-----------------------------------|-----------------------------------|
| 1.óra | Interneten készletellenőrzés és telefonálás | Közösképviseelői iroda | Társasház 1094 Bp. Angyal u.7A |
| 2.óra | Fitoland áruház teherautós megközelítése segédlettel | Közút | Társasház 1094 Bp. Angyal u.7A |
| 3.óra | Intenzív válogatás és a kiszemelt növények megvásárlása , tehergépjárműbe rakodás | Fitoland áruház | Társasház 1094 Bp. Angyal u.7A |
| 4. óra | Szállítás a társasház irányába | Közút | Társasház 1094 Bp. Angyal u.7A |
| 5.órától | Kihelyezés az udvarra . Újratervezés . Átrendezés 2x | Társasház 1094 Bp. Angyal u.7A | Társasház 1094 Bp. Angyal u.7A |

Budapest, 2022. 06. 13.



Zöld- Karika kft
1094 Budapest
Páva u.31.sz.
Tel/fax: 218-6549
email: zoldkarika@zoldkarika.eu

Budapest Főváros IX.ker. Ferencvárosi Önkormányzat
Városfejlesztési Városgazdálkodási és környezetvédelmi Bizottság

Tisztelt Cím!

A Budapest IX.ker. Haller u . 23-25.sz. alatti társasház ezúton jelzi részvételét az Önök által kiírt "Zöld Udvar 2022 " címmel meghírdetett pályázatra.

A társasház tulajdonosai úgy döntöttek, a pályázati cél: .
gondozzák a házak közötti zöld területén elhelyezkedő növényzetet, új növényeket telepítenek, és a meglévő növényzetet feljavítják....

Az belső területek 500 m2 területű.

A földszinti lakások ablakai a belső udvarra nyílnak.

Jelenleg is van növényzet, de szeretnének több zöldet, és annak érdekében, hogy megfelelően fejlődjön a növényzet szeretnék a kert felújítását, visszavágni a jelenlegi bokrokat, és a fákat.

A pályázat meghirdetése kapcsán történt felkérésükre, hogy az udvarban több növény és egészségesebb környezetben nevelődjenek így esztétikusabb lesz a környezet.

A Társasház 2022.06.10-én megtartott közgyűlésén a jelenlevők egyhangúlag elfogadták a "ZÖLD UDVAR 2022" címmel meghírdetett pályázaton való részvételt, 189.720,-ft értékben.

a pályázat feltételeit és vállalják önrészként az 50 % -át azaz 94.860,- Ft megfizetését, valamint a növényzet további gondozását.

Budapest,2022.06.13.

Tisztelettel:

Zöld-KARÍKA KFT.
1094 Bp., Páva ú. 31
Tel./Fax: 218-65-49

Nyilatkozat

A 2022.06.10-én megtartott közgyűlés alapján miszerint a tulajdonosok a tervezett munka elvégzésével, a pályázaton való részvétellel egyetért, a pályázat feltételeit elfogadja, valamint a kert további fenntartását, gondozását vállalja.

Budapest, 2022.06.13.

Pályázó neve: Társasház Haller u. 23-25 .sz .

Pályázó Címe: 1091 Haller u. 23-25 sz.

Társasház számlaszáma: CIB 10700330-42991201-51100005

Kapcsolattartó:

Pályázati cél: a belső udvarba a meglévő növényzet felújítása, új fű feltöltése, jelenlegi növényzet visszavágása, tereprendezés

Megvalósítása: 2022. ősszel

Zöld-KARIKA KFT.

1094 Bp., Páva u. 31

Tel./Fax: 218-65-49

közös képviselő

Számvizsgáló Bizottság

**Budapest IX.ker. Haller u .23-25 . sz . Társasház
„Zöld-Udvar 2022 „ Pályázatához**

**A Budapest IX.ker. Haller u . 23-25. számú társasházak
közötti terület 500 m2 nagyságú.**

**A Tulajdonosok úgy döntöttek , hogy a környezetük szebbé tétele érdekében
az udvarba elültetnek 3 rózsabokrot, 6 db zebrafűvet ,
4 db babérmeggyet.**

A magról kikelt fát kivágják a fűvet pedig újra pótolják és felfrissítik.

A tulajdonosok vállalják az elültetett zöldnövényzet további gondozását.

**Zöld-KARIKA KFT.
1094 Bp., Páva u. 31
Tel./Fax: 218-65-49**

2. sz. melléklet

NYILATKOZAT

Zöld-KARIKA KFT.

1094 Bp., Páva u. 31

Tel./Fax: 218-65-49

Alulírott,
 a Budapest, IX. kerület, HALLER utca 23-25hsz.

*társasház/szövetkezeti lakóház által megbízott *közösképviselő/IB elnök/igazgatóság
 elnöke/ügyvezető elnök/üvevzető igazgató,

anyja lánykori neve:

lakcím:

szigsz.: tetsz.:)

Büntetőjogi felelősségem tudatában kijelentem, hogy nevezett, 1975 évben épült
 *társasház/ szövetkezeti lakóház tulajdonosai, kiknek megbízásából a 2022. évi pályázatot
 benyújtom, a közgyűlésen, az alapító okiratban rögzített többségben, az 5/2022
 számú közgyűlési határozattal elfogadták a

lak. kért felújítását, új üvevényez
telepítését

zöldítési munkálatok elvégzését, a lakóház éves költségvetését, egyetértettek a pályázaton való
 részvétellel, valamint annak általam közgyűlésen ismertetet feltételivel.

A munkálatok megkezdésének tervezett kezdete: 2022. 09. 01

A munkálatok tervezett befejezése: 2022. 10. 30

Kijelentem továbbá, hogy a munkálatok elvégzésére a *társasház/szövetkezeti lakóház a
 következő pénzügyi fedezetet biztosítja:

1. a megpályázott munkára, jelenleg is rendelkezésre álló forrás: 94.860 Ft
2. a megpályázott munkára előirányzott cél befizetés: 0 Ft
3. a megpályázott munkára tervezett hitelfelvétel összege: 0 Ft

(1+2+3) a pénzügyi fedezet összesen (min. az előirányzott ktg. 60%-a): 94.860 Ft

mely, a megpályázott munka pályázati határidőre történő elvégzést lehetővé teszi.

Budapest, 2022. 06. 13

Tanúk: számvizsgáló/IB tagok/lakás tulajdonos:

Név: Név:

Lakcím: Lakcím:

Szem.ig.szám: Szem.ig.szám:

Aláírás: Aláírás:

aláírás

Zöld-KARIKA KFT.

1094 Bp., Páva u. 31

Tel./Fax: 218-65-49

*a megfelelő szövegrész aláhúzendó

1. számú melléklet

ZÖLD UDVAR 2022 PÁLYÁZAT

A Budapest Főváros IX. kerület Ferencváros Önkormányzata felhívására, önkormányzati vissza nem térítendő támogatás elnyerése céljából, az alábbi lakóház pályázatát nyújtom be:

1. Az épület címe: Budapest, IX. kerület, HALLER u. 23-25
2. Tulajdon jellege: *társasház/szövetkezeti lakóház
3. Pályázó földhivatalban bejegyzett hivatalos neve, TÁRSASHÁZ
székhelye HALLER u. 23-25
4. Alapító okirat kelte (év): 2007
5. Összes lakás szám: 424 db
6. Magántulajdon hányada: 100 %
7. Önkormányzati tulajdon hányada: 0 %
8. A fejleszteni kívánt terület mérete: 500 m²
9. A fejleszteni kívánt terület: *külterület/belterület
10. A fejlesztéshez szükséges engedélyek: *megvannak/folyamatban vannak/nincs szükség engedélyekre
11. A tervezet munkák megnevezése:
..... u. környéki zöldterület
..... felújítása, új mosógépet ültetése.
12. Közgyűlés által elfogadott, teljes költség előirányzat (minimum bruttó 100.000 Ft – maximum bruttó 1.000.000 Ft) ÁFA-val: 189.720 Ft
13. Az önkormányzattól igényelt támogatás összege: 94.860,- Ft
14. A *társasház/szövetkezeti lakóház bankszámláját vezető pénzintézet neve, bankszámlaszáma: Jov. Párt
..... OTP TR. CIB 10700330-42991201-51100005
15. A *társasház/lakásszövetkezet adószáma: 27150799-1-93

Büntetőjogi felelősségem tudatban kijelentem, hogy a pályázat benyújtásához és- támogatás elnyerése esetén – a támogatás összegének lehívásához, a pályázaton résztvevő lakóház tulajdonosaitól felhatalmazással rendelkezem.

A *közös képviselő/IB elnök/igazgatóság elnöke/ügyvezető elnök/ügyvezető igazgató neve, titulusa:

Pontos levelezési címe: Zöld-KARIKA KFT.
..... 1094 Bp., Páva u. 31
..... Tel./Fax: 218-65-49

E-mail címe: zolokaniba@zolokaniba.eu Telefonszáma:

Budapest, 2022. 06.13

Zöld-KARIKA KFT.
1094 Bp., Páva u. 31
Tel./Fax: 218-65-49

.....
aláírás

*a megfelelő szövegrész aláhúzendő

Koller Nr. 13-25

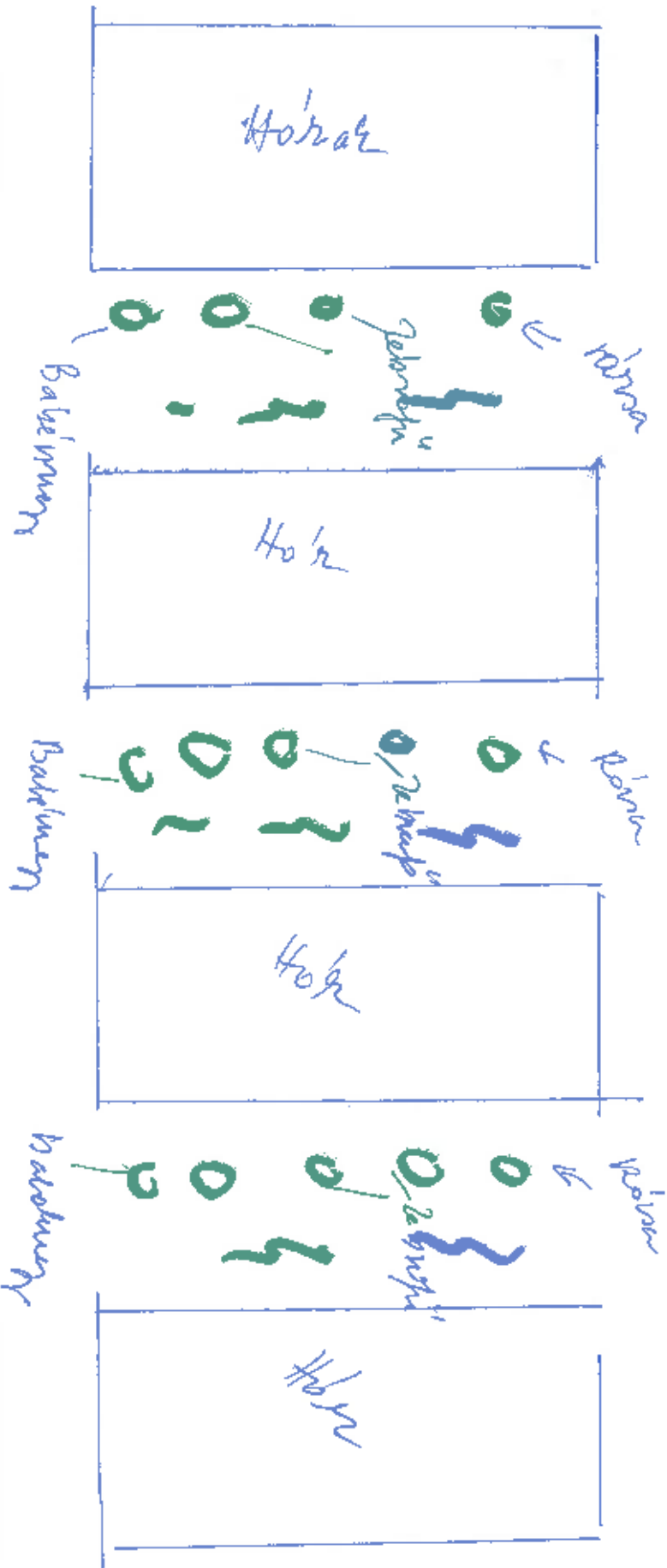

Go gle Haller u. 23-25/A

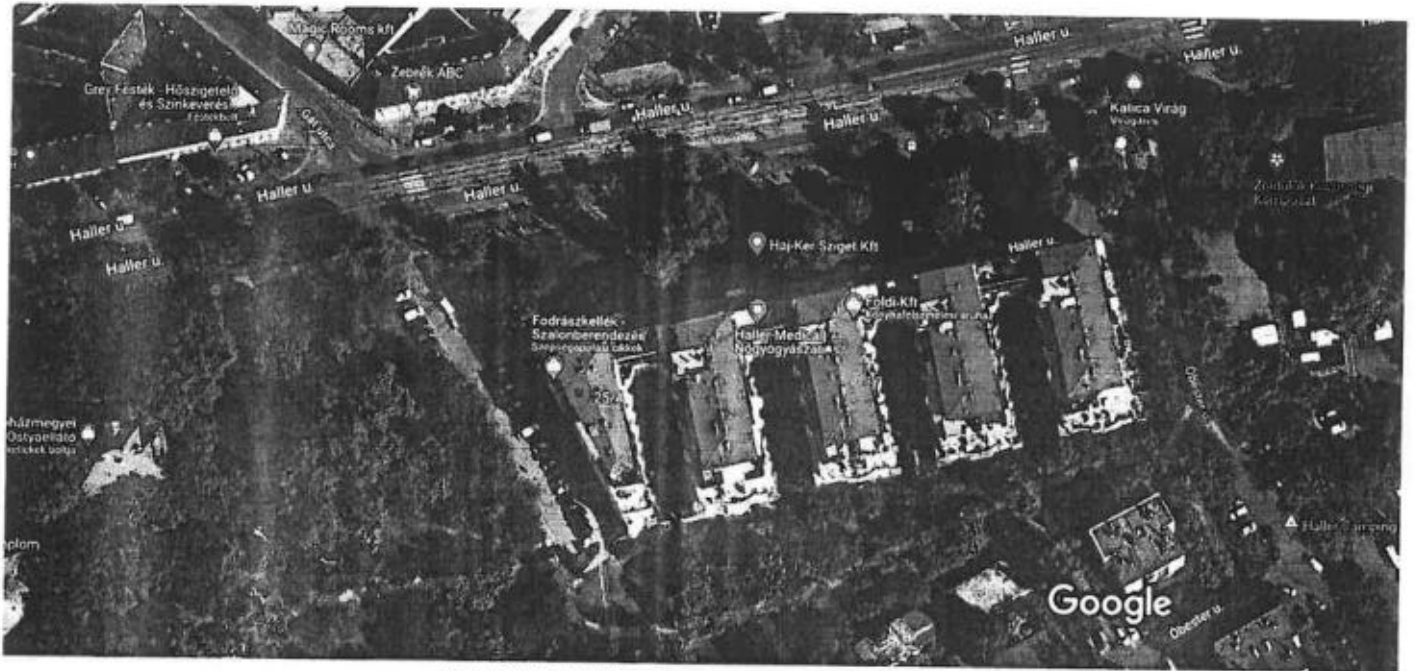

Képek © CNES / Airbus, Maxar Technologies, 2022, Térképadatok ©, 2022. 20 m

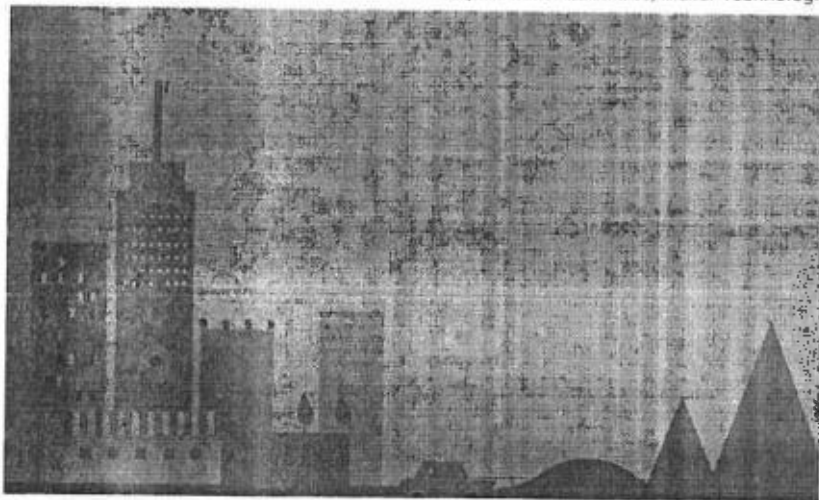

Haller u. 23-25/A

- Útvonalterv
- Mentés
- A köze ben
- Kijetés telefonra
- Megosztás

📍 Budapest, Haller u. 23, 1096

Jegyzőkönyv

Felvéve: 2022. 05.09. 17:15 h-kor.

Tárgya: Bp. IX. Haller u. 23-25 Zöldliget Apartmanház Társasház zárszámadó megismételt közgyűlése

Helye: Bp. Ferencvárosi Művelődési Központ

Jelen vannak: A mellékelt jelenléti ívet aláíró tulajdonosok, illetőleg meghatalmazottak 1229,668/10 000 tulajdoni hányaddal,

- a Zöld-Karika Kft. közös képviselő részéről:

A megjelölt tulajdonosok nevét, tulajdoni hányadát, továbbá a távol levő tulajdonos által meghatalmazott személy nevét a mellékelt jelenléti ív tartalmazza.

A közgyűlés határozatképes

Napirendi pontok

1. Közgyűlési tisztségviselők megválasztása
2. Tájékoztatás a társasház átvételét követő intézkedéseinkről
3. Biztonsági szolgálat bemutatkozása (Maximum 15 perc időkeret alatt)
4. 2020 évi elszámolás megvitatása, az elszámolás elfogadása.
5. A 2021. év elszámolásának megvitatása (Globál-Ház Kft és Zöld-Karika Kft), az elszámolás elfogadása, a közös képviselő tevékenységének jóváhagyása
6. 2022. évi költségvetési javaslat ismertetési, döntés a költségvetés elfogadásáról
7. Döntés célbefizetésről a jelenleg fennálló tartozások kiegyenlítése céljából
8. Tájékoztatás a garázsban lévő problémákról (illegális építmények, jogtalanul felfestett helyek) és ezek megoldásáról
9. Tájékoztató a megoldandó műszaki problémákról, amelyekre jelenleg nincs anyagi fedezet
10. Szervezeti és Működési Szabályzat módosításának elkészíttetése

1.Napirend: Közgyűlési tisztségviselők megválasztása

1/2022(05.09.) sz. határozat:

Levezető elnök: Földesi Éva

Jegyzőkönyv hitelesítők: Tóth Péter, Sváb Attila

Jegyzőkönyvvezető: Petrőczy Bálint

100% igen

0% nem

0% tartózkodott

2. Napirend: Tájékoztatás a társasház átvételét követő intézkedéseinkről

A levezető elnök megállapítja, hogy senki nem távozott és nem érkezett. A közgyűlés továbbra is határozatképes.

Levezető elnök tájékoztatást ad a közgyűlésnek a meghívó mellékletét képező dokumentum alapján.

3. Napirend: Biztonsági szolgálat bemutatkozása (Maximum 15 perc időkeret alatt)

A levezető elnök megállapítja, hogy senki nem távozott és nem érkezett. A közgyűlés továbbra is határozatképes.

Balance Services Kft részéről bemutatkozást tart Lovács Tamás és Vandróczy Viktor.

4. Napirend: 2020 évi elszámolás megvitatása, az elszámolás elfogadása.

A levezető elnök megállapítja, hogy senki nem távozott és nem érkezett. A közgyűlés továbbra is határozatképes.

Levezető elnök tájékoztatja a közgyűlést az előző képviselői által kiadott beszámolóval kapcsolatban. Ezután a társaság 2020. évi elszámolását ismerteti, amely szintén a meghívó mellékleteként kiküldésre került.

2/2022(05.09.) sz. határozat:

A közgyűlés elfogadja a 2020-as elszámolását és jóváhagyja a közös képviselői tevékenységét

0% igen 98,4% nem 1,6% tartózkodott

5. Napirend: A 2021. évi elszámolásának megvitatása (Globál-Ház Kft és Zöld-Karika Kft), az elszámolás elfogadása, a közös képviselői tevékenységének jóváhagyása

A levezető elnök megállapítja, hogy senki nem távozott és nem érkezett. A közgyűlés továbbra is határozatképes.

Levezető elnök ismerteti a Globál Ház (2021.01.01-2021.09.31) és a Zöld-Karika Kft (2021. 08.01-2021.12.31.) által elkészített 2021. évi elszámolásokat, melyeket a meghívó mellékleteként minden tulajdonos megkapott.

3/2022(05.09.) sz. határozat:

A közgyűlés elfogadja a 2021. évi elszámolást és jóváhagyja a Globál Ház Kft közös képviselői tevékenységét

0% igen 98,4% nem 1,6% tartózkodott

4/2022(05.09.) sz. határozat:

A közgyűlés elfogadja a 2021. évi elszámolást és jóváhagyja a Zöld-Karika Kft közös képviselői tevékenységét

100% igen 0% nem 0% tartózkodott

6. Napirend: 2022. évi költségvetési javaslat ismertetési, döntés a költségvetés elfogadásáról

A levezető elnök megállapítja, hogy senki nem távozott és nem érkezett. A közgyűlés továbbra is határozatképes.

ismerteti a költségvetési javaslatot.

Tulajdonosok kérik, hogy a társaság vegyen részt a Ferencvárosi Önkormányzat által kiírt Zöld-Udvar pályázaton.

5/2022(05.09.) sz. határozat:

A közgyűlés elfogadja a 2022-es évi költségvetési javaslatát.

100% igen 0% nem 0% tartózkodott

6/2022(05.09.) sz. határozat:

A közgyűlés úgy dönt, hogy részt vesz a Ferencvárosi Önkormányzat által kiírt Zöld-Udvar pályázaton. Felkéri a közös képviselőt ennek ügyintézésével, elfogadja a pályázat feltételeit és vállalják a költségek 50 %-os kifizetését.

73,7 % igen 13,9% nem 12,4% tartózkodott

7. Napirend: Döntés célbefizetésről a jelenleg fennálló tartozások kiegyenlítése céljából

A levezető elnök megállapítja, hogy senki nem távozott és nem érkezett. A közgyűlés továbbra is határozatképes.

... ismerteti a társasház jelenlegi fennálló tartozásait, melyet a meghívó tervezetében részleteztünk. Javasolja, hogy 618 Ft/m² egyszeri célbefizetést fizessen be minden tulajdonos. Így a jelenlegi tartozásokat, amit a társasház évek óta görget maga előtt, ki tudjuk fizetni és be tudna állni a társasház költségvetésé. *Ez az egyszeri befizetés a társasház költségvetési stabilitását biztosítja egyfajta előfinanszírozásként és amennyiben a társasház költségvetése stabilizálódik és a kintlévőségek szigorúbb behajtása és a szoros elszámolású gazdálkodás ezt megengedi a befizetések egésze, vagy egy része a jövőben jóváírásra kerülhet a tulajdonosok későbbi befizetéseiben.*

7/2022(05.09.) sz. határozat:

A közgyűlés megszavazza az egyszeri célbefizetést 618 Ft/m² összegben (15 000 000 Ft). A társasház pénzügyi rendeződése után a befizetett célbefizetést minden tulajdonosnak jóváírjuk

98,6% igen 0% nem 1,4% tartózkodott

8. Napirend: Tájékoztatás a garázsban lévő problémákról (illegális építmények, jogtalanul felfestett helyek) és ezek megoldásáról

A levezető elnök megállapítja, hogy senki nem távozott és nem érkezett. A közgyűlés továbbra is határozatképes.

Földesi Éva tájékoztatást ad a jelenlegi problémákról, amelyek a teremgarázsban vannak.

Tulajdonosok között beszélgetés alakul ki a meglévő állapotokról és azok hátteréről, valamint a hatóságok ez ügyben többször tett megállapításairól.

Az elhangzottak alapján felmerülő problémákat tulajdoni jog tisztázása és a kialakult használati módok alapján fel kell osztani az alábbiak szerint:

1. Tisztázatlan tulajdoni jog nélkül létrehozott számozatlan, utólagosan felfestett parkolóhelyek felülvizsgálata. Ezekben a helyeken parkolni nem szabad, a felfestéseket le kell törölni, szükség szerint parkolásgátlót kell felszerelni.
2. Bejegyzett tulajdoni joggal rendelkező meglévő garázshelyeken kiépített rácsos tárolók, továbbá garázshelyekre épített egyéb építmények és tároló egységek felülvizsgálata. A szükséges engedéllyel nem rendelkezők megszüntetése.
3. Adás-vételi szerződéssel megvásárolt és tulajdoni joggal bejegyzett tárolók felülvizsgálata.

A teremgarázsban tárolt lomok, egyéb anyagok felülvizsgálata és az érintett garázshely tulajdonossal egyeztetés annak megszüntetéséről

9. Napirend: Tájékoztató a megoldandó műszaki problémákról, amelyekre jelenleg nincs anyagi fedezet
 A levezető elnök megállapítja, hogy senki nem távozott és nem érkezett. A közgyűlés továbbra is határozatképes.

... tájékoztatja a közgyűlést a jelenleg is fennálló műszaki problémákról, melyekre jelenleg nincs fedezet. Meghívó mellékletként szerepel a részletes leírás.

10. Napirend: Szervezeti és Működési Szabályzat módosításának elkészíttetése

A levezető elnök megállapítja, hogy senki nem távozott és nem érkezett. A közgyűlés továbbra is határozatképes.

is határozatképes.

... tájékoztatja a közgyűlést a jelenleg is fennálló műszaki problémákról, melyekre jelenleg nincs fedezet. Meghívó mellékleteként szerepel a részletes leírás.

10. Napirend: Szervezeti és Működési Szabályzat módosításának elkészíttetése

A levezető elnök megállapítja, hogy senki nem távozott és nem érkezett. A közgyűlés továbbra is határozatképes.

... tájékoztatja a közgyűlést, hogy a jelenleg hatályos SZMSZ több pontban is sérti a Társasházi törvényt, továbbá már a Ferencvárosi Önkormányzat jegyzője is felszólította a társasházat több éve, hogy meg kell változtatni. Az SZMSZ módosítás egy ekkora társasházban nagyon nagy munka, de a jövőben mindenképpen foglalkozni kell vele.

Egyéb hozzászólás nem lévén az elnök a közgyűlést 19:30 órakor bezárta

2003. évi CXXXIII. sz. Társasházi törvény értelmében:

„Ha a közgyűlés határozata jogszabály vagy az alapító okirat, illetőleg a szervezeti-működési szabályzat rendelkezését sérti, vagy a kisebbség jogos érdekeinek lényeges sérelmével jár, bármely tulajdonos társ keresettel kérheti a bíróságtól a határozat érvénytelenségének megállapítását a határozat meghozatalától számított hatvan napon belül.”

KMF

Levezető elnök

Jegyzőkönyvvezető

Jegyzőkönyv hitelesítő

Jegyzőkönyv hitelesítő

Zöld- Karika kft
1094 Budapest
Páva u.31.sz.
Tel/fax: 218-6549
email: zoldkarika@zoldkarika.eu

Budapest Főváros IX.ker. Ferencvárosi Önkormányzat
Városfejlesztési Városgazdálkodási és környezetvédelmi Bizottság

Tisztelt Cím!

A Budapest IX.ker. Bokréta u. 25.sz. alatti társasház ezúton jelzi részvételét az Önök által kiírt "Zöld Udvar 2022 " címmel meghirdetett pályázatra.

A társasház tulajdonosai úgy döntöttek, a pályázati cél:
gondozzák a belső kert területén elhelyezkedő növényzetet, új növényeket telepítenek, és a meglévő növényzetet feljavítják....

Az belső udvar 200 m² területű.

A földszinti lakások ablakai a belső udvarra nyílnak.
Jelenleg is van növényzet, de szeretnének több zöldet, és annak érdekében, hogy megfelelően fejlődjön a növényzet szeretnék a kert felújítását, visszavágni a jelenlegi bokrokat, és a fákat.

A pályázat meghirdetése kapcsán történt felkérésükre, hogy az udvarban több növény és egészségesebb környezetben nevelődjenek így esztétikusabb lesz a környezet.

A Társasház 2022.05.08-án megtartott közgyűlésén a jelenlevők egyhangúlag elfogadták a "ZÖLD UDVAR 2022" címmel meghirdetett pályázaton való részvételt, 590.550,-ft értékben.

a pályázat feltételeit és vállalják önrészként az 50 % -át azaz 295.275 Ft megfizetését, valamint a növényzet további gondozását.

Budapest,2022.06.08.

Tisztelettel:

Zöld-KARIKA KFT.
1094 Bp., Páva u. 31
Tel./Fax: 218-65-49

1. számú melléklet

ZÖLD UDVAR 2022 PÁLYÁZAT

A Budapest Főváros IX. kerület Ferencváros Önkormányzata felhívására, önkormányzati vissza nem térítendő támogatás elnyerése céljából, az alábbi lakóház pályázatát nyújtom be:

1. Az épület címe: Budapest, IX. kerület, BOKRETA u. 25
2. Tulajdon jellege: *társasház/szövetkezeti lakóház
3. Pályázó földhivatalban bejegyzett hivatalos neve, Társasház
székhelye: 1094 BOKRETA u. 25
4. Alapító okirat kelte (év): 1995
5. Összes lakás szám: 22 db
6. Magántulajdon hányada: 100 %
7. Önkormányzati tulajdon hányada: 0 %
8. A fejleszteni kívánt terület mérete: 200 m²
9. A fejleszteni kívánt terület: *külsőterület/belsőterület
10. A fejlesztéshez szükséges engedélyek: *megvannak/folyamatban vannak/nincs szükség engedélyekre
11. A tervezet munkák megnevezése:
1h. udvarban lévő zöld terület felújítása, vezetékes távírállás
12. Közgyűlés által elfogadott, teljes költség előirányzat (minimum bruttó 100.000 Ft - maximum bruttó 1.000.000 Ft) ÁFA-val: 590.550,- Ft
13. Az önkormányzattól igényelt támogatás összege: 295.275,- Ft
14. A *társasház/szövetkezeti lakóház bankszámláját vezető pénzintézet neve, bankszámlaszáma:
OTP 11709002-20099442
15. A *társasház/lakásszövetkezet adószáma: 29092167-143

Büntetőjogi felelősségem tudatban kijelentem, hogy a pályázat benyújtásához és- támogatás elnyerése esetén – a támogatás összegének lehívásához, a pályázaton résztvevő lakóház tulajdonosaitól felhatalmazással rendelkezem.

A *közös képviselő/IB elnök/igazgatóság elnöke/ügyvezető elnök/ügyvezető igazgató neve,

titulusa:

Zöld-KARIKA KFT.

1094 Bp., Páva u. 31

Tel./Fax: 218-65-49

Pontos levelezési címe:

E-mail címe: zoldkarika@zoldkarika.hu

Telefonszáma:

Budapest, 2022. 06.13.

ZÖLD-KARIKA KFT.
1094 Bp., Páva u. 31
Tel./Fax: 218-65-49

aláírás

*a megfelelő szövegrész aláhúzendő

Alulírott,
a Budapest, IX. kerület, BOKRETA utca 25. hsz.
*társasház/szövetkezeti lakóház által megbízott *közösképviseelő/IB elnök/igazgatóság
elnöke/ügyvezető elnök/ügyvezető igazgató,

anyja lánykori neve:

lakcím:

szigsz.: tetsz.:

Büntetőjogi felelősségem tudatában kijelentem, hogy nevezett, 1985 évben épült
*társasház/ szövetkezeti lakóház tulajdonosai, kiknek megbízásából a 2022. évi pályázatot
benyújtom, a közgyűlésen, az alapító okiratban rögzített többségben, az 5/2022
számú közgyűlési határozattal elfogadták a

.....
ah. kidolgozni a zöldnövekedést
felújítás, ftk. kiszabása.
.....
zöldítési munkálatok elvégzését, a lakóház éves költségvetését, egyetértettek a pályázaton való
részvétellel, valamint annak általam közgyűlésen ismertetett feltételivel.

A munkálatok megkezdésének tervezett kezdete: 2022. 08. 01

A munkálatok tervezett befejezése: 2022. 10. 31

Kijelentem továbbá, hogy a munkálatok elvégzésére a *társasház/szövetkezeti lakóház a
következő pénzügyi fedezetet biztosítja:

1. a megpályázott munkára, jelenleg is rendelkezésre álló forrás: 295.275 Ft
 2. a megpályázott munkára előirányzott cél befizetés: Ft
 3. a megpályázott munkára tervezett hitelfelvétel összege: Ft
- (1+2+3) a pénzügyi fedezet összesen (min. az előirányzott ktg. 60%-a): 295.275 Ft
50%
- mely, a megpályázott munka pályázati határidőre történő elvégzést lehetővé teszi.

Budapest, 2022. 06. 13

Zöld-KARIKA KFT.
1094 Bp., Páva u. 31
Tel./Fax: 218-65-49

.....
aláírás

Tanúk: számvizsgáló/IB tagok/lakás tulajdonos:

Név: Név:

Lakcím: Lakcím:

Szem.ig.szám: Szem.ig.szám:

Aláírás: Aláírás:

*a megfelelő szövegrész aláhúzendő

Árajánlat

Budapest Bokréta u . 25 . sz . Társasház

Kert rendezés

árajánlat részletezve:

| | | |
|--------------------------------------|-----------|-------|
| Fa kivágása alpinotechnikával : | 150.000Ft | + Áfa |
| Zöldhulladék darabolása, kihordása: | 65.000ft | + Áfa |
| Zöldhulladék elszállítása, leadása : | 75.000ft | + Áfa |
| 3 fa kivágása talajszintről | 15.000ft | + Áfa |
| Zöldhulladék kihordása, darabolása | 10.000ft | + Áfa |
| Zöldhulladék leadása | 15.000ft | + Áfa |

Fa pótlása 14/16-os törzskörméretű gyorsan növő fával, 3 pontos karózással : 45.000 Ft + Áfa

Kaszálás , zöldhulladék elszállítása, leadása 35.000,-ft + Áfa

Bokrok nyírása, zöldhulladék elszállítása , leadása 32.500ft+Áfa

Száraz vadszőlő falról lezsedése, hulladék elszállítása, leadása :
22.500ft+ Áfa

Összesítve :: 465.000ft + Áfa = Bruttó 590.550ft azaz
ötszázkilencvenezeröttszázötven forint

Budapest ,2022.06.01

EASYEAY Facility Services

Piticz-Kolozs Anita ágazatvezető

MUNKATERV

Budapest IX.ker. Bokréta u. 25. sz. Társasház
„Zöld-Udvar 2022 „ Pályázatához

A Budapest IX.ker. Bokréta u. 25. számú társasház belső kertje
200 m² nagyságú.

A Tulajdonosok úgy döntöttek , hogy a környezetük szebbé tétele érdekében
a veszélyessé vált fát kivágják (Önkormányzati engedély van)
helyette ültetnek gyorsan növő fákat

Kivágnak magról kikelt cecetfákat, a bokrokat megmetszik, a füvet lekaszálják, és a
vadszőlőt leszedik a ház faláról.

Mindezeket összegyűjtik és elszállítják..

A tulajdonosok vállalják az elültetett zöldnövényzet további gondozását.

Zöld-KARIKA KFT.
1094 Bp., Páva u. 31
Tel./Fax: 218-65-49

Nyilatkozat

A 2022.05.08-án megtartott közgyűlés alapján
miszerint a tulajdonosok a tervezett munka elvégzésével, a
pályázaton való részvétellel egyetért, a pályázat feltételeit
elfogadja, valamint a kert további fenntartását, gondozását vállalja.

Budapest, 2022.06.08.

Pályázó neve: Társasház Bokréta u. 25 .sz. .

Pályázó Címe: 1094 Bokréta u. 25 sz.

Társasház számlaszáma: 11709002-20099442

Kapcsolattartó:

Pályázati cél: a belső kert a meglévő növényzet felújítása, fák
ültetése, jelenlegi növényzet visszavágása, tereprendezés

Megvalósítása: 2022. ősszel

Zöld-KARIKA KFT.
1094 Bp., Páva u. 31
Tel./Fax: 218-65-19

közös képviselő

Számvizsgáló Bizottság

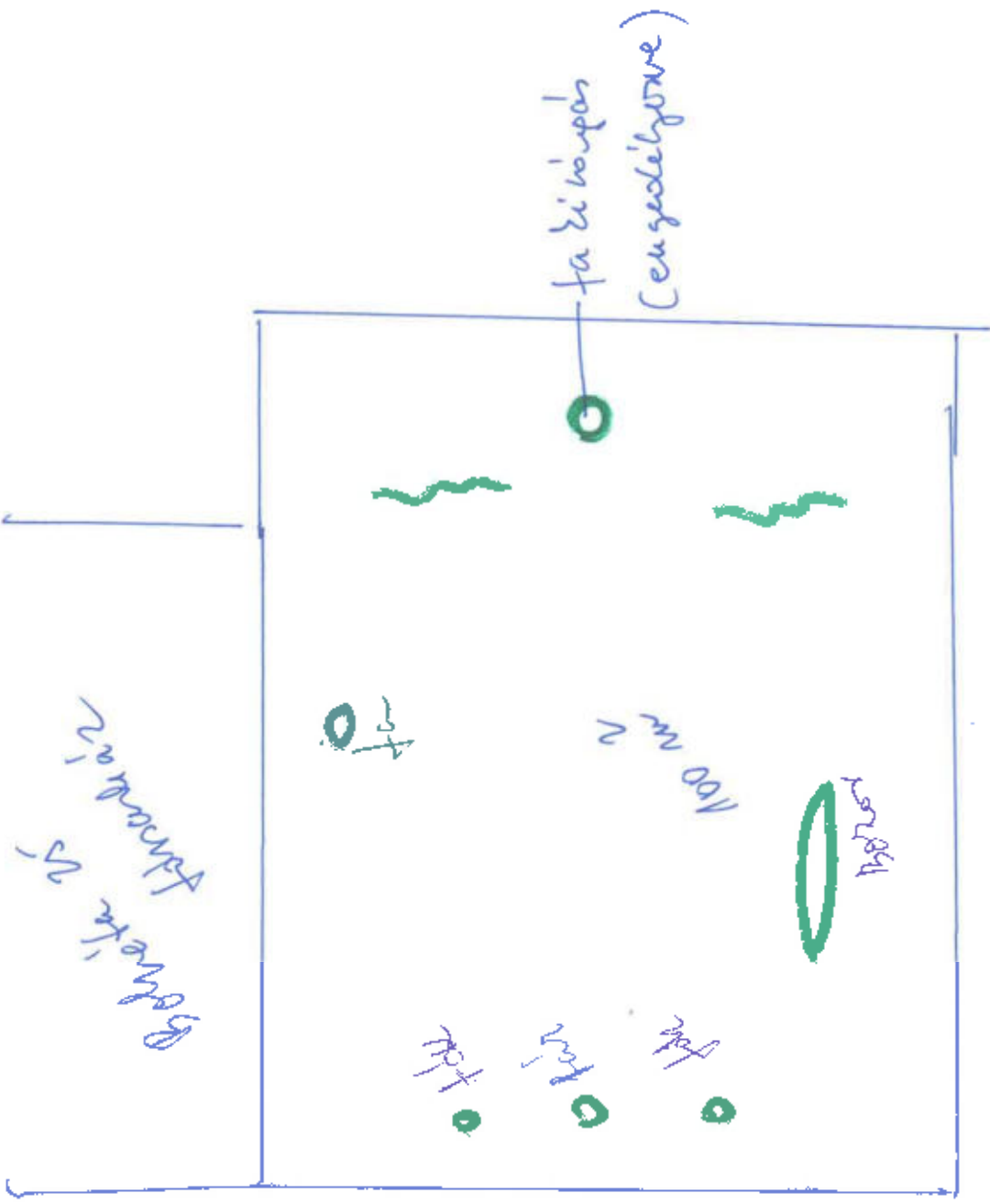

TÉRKÉPMÁSOLAT
BUDAPEST IX. KERÜLET

7-44605

Helyrajzszám: 37438/1 Terület: 322 m²

A térképmásolat tartalma megegyezik a dátumot megelőző nap érvényes nyilvántartási adatokkal.

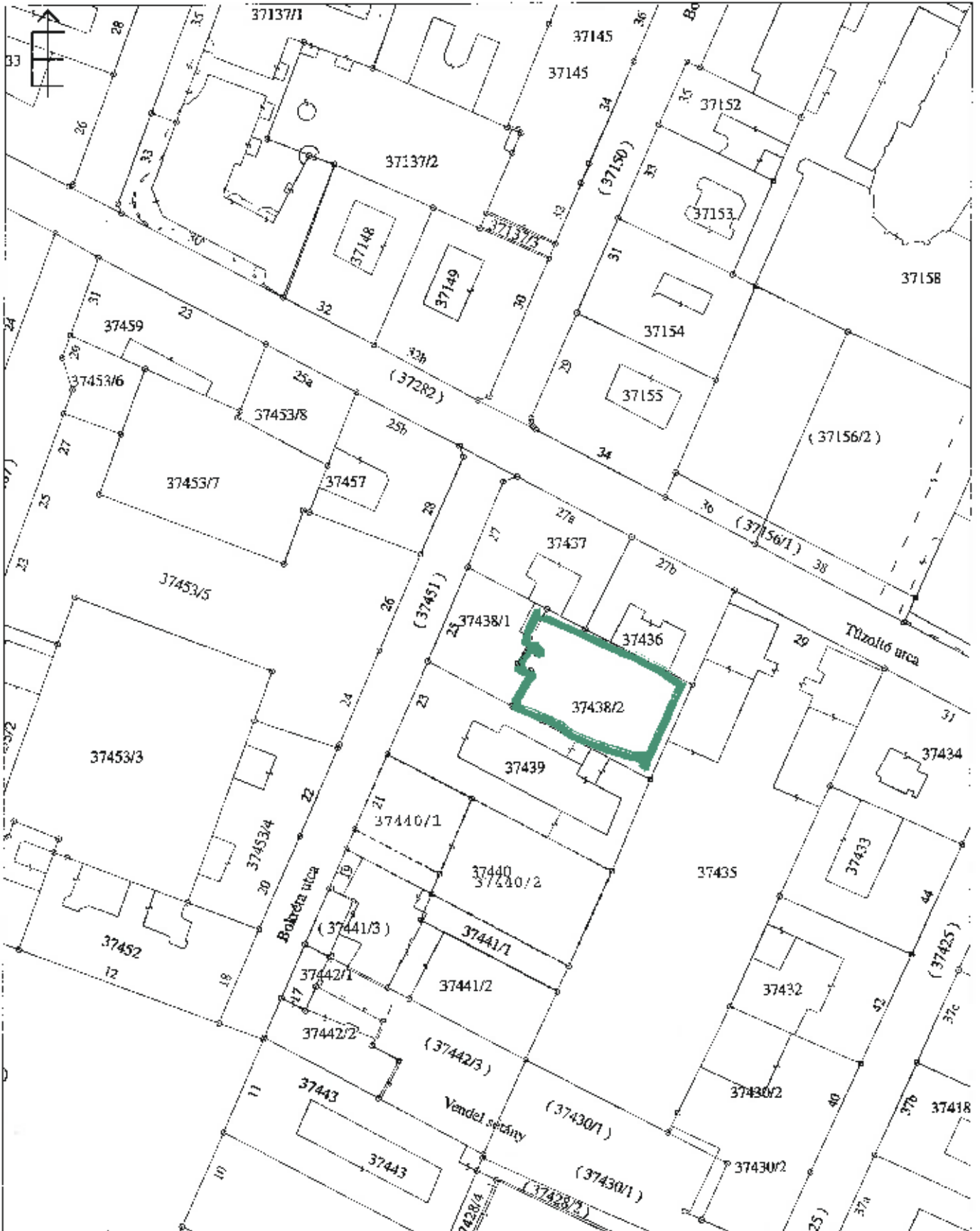

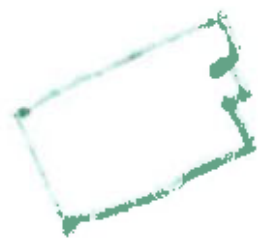

Go gle Bokréta u. 25



Képek © Maxar Technologies, 2022., Térképsatitók © 2022. 10 m

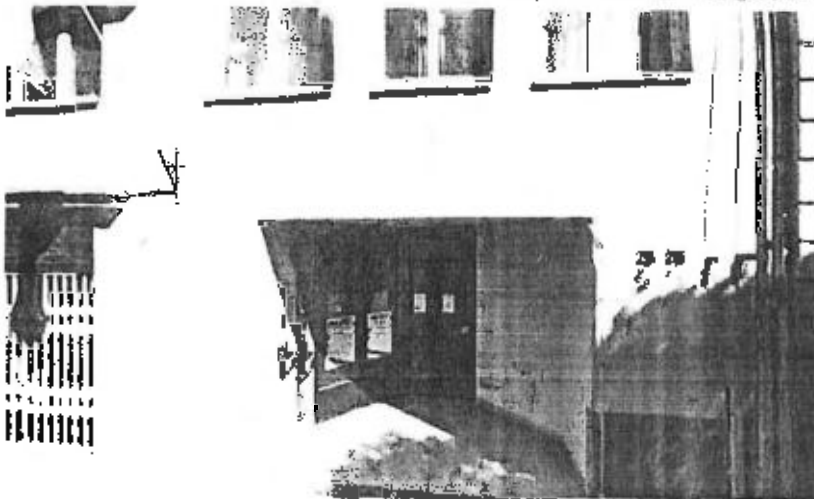

Bokréta u. 25



Útvonalterv



Mentes



A közeli ben



Küldés
telefonra



Megosztás



Budapest, Bokréta u. 25, 1094



F3JG+W2 Budapest

Fényképek

Jegyzőkönyv

Felvéve: 2022.05.05-én 17,00 h-kor.

Tárgya: Bp. IX.ker. Bokréta u .25 sz . th.zárszámadó közgyűlésc

Helye: Bpest.IX.ker. Páva u .31 .Zöld-Karika kft iroda

Jelen vannak: Tulajdonosok jelenléti ívet aláíró tulajdonosok, illetőleg meghatalmazottak
...../10 000

A Zöld-Karika kft közös képviselő részéről: Patus Józsefné

A megjelölt tulajdonostársak nevét, tulajdoni hányadát, továbbá a rávol levő tulajdonos által meghatalmazott személy nevét a mellékelt jelenléti ív tartalmazza.

A megismételt közgyűlés a jelenlevő tulajdonosok tulajdoni hányadára tekintet nélkül határozatképes.

A közgyűlés határozatképes.

Napirendi pontok:

- 1./ A közgyűlés tisztségviselőinek megválasztása. *Határozati javaslat: levezető elnök, jegyzőkönyvvezető, jegyzőkönyvbírók*
- 2./ A 2021 év elszámolása, a Számvizsgáló Bizottság beszámolója, elszámolás elfogadása.
Hat.jav: a közgyűlés elfogadja a 2021 évi beszámolót és jóváhagyja a Zöld-Karika kft ügyvezető tevékenységét. Igen nem tart...
- 3./ A 2022 év költségvetésének megvitatása, a költségvetés elfogadása. *Hat. javaslat: 2022-ra elfogadják a kiküldött költségvetést. Igen , nem tartózkodik*
- 4./ Közös költség mértékének meghatározása: *Hat. jav: a közgyűlés 2022-ban az utóbbiak szerint dönt a közös költség mértékéről. Igen , nem tart...*
- 5./ Pályázat „Zöld-Udvar „ benyújtásán : megbízzák a közös képviselőt a pályázat lebonyolítására.

1. /Napirendi pont: A közgyűlés tisztségviselőinek megválasztása:

1/2022sz(05.05 Határozat:

Levezető elnök:

Jegyzőkönyv hitelesítők:

Jegyzőkönyv vezető

100 % igen

0 % nem

0 % tartózkodik

2./Napirendi pont:

A levezető elnök és a jegyzőkönyvvezető megállapították, senki nem távozott és érkezett közben. a közgyűlés továbbra is határozatképes.

A 2021. év elszámolása, a Számvizsgáló Bizottság beszámolója, az elszámolás elfogadása, a felmentvény megadása.**Patusné:**

Az elszámolást a Meghívóval minden tulajdonos megkapta.

A bizonylatokat a Számvizsgáló Bizottság leellenőrizte. Lásd Meghívó melléklete

Az elszámoláson szerepel a 2021 évben elfogadott költségvetés és a ténylegesen kifizetett összeg, valamint az épületkarbantartási munkák fajtánként felsorolva.

Nyitó egyenleg 2021. jan. 1-én 6.707.405,-ft (ebből lakáskassza: 710 ezerFt.)

Záró egyenleg 2021. dec. 31-én 8.495.590 Ft (ebből lakáskassza: 11.mill Ft)

Karbantartásra felhasználtunk 1 mill Ft -t (lásd részletezve)

A megtakarítás 1.8 millió Ft volt 2021 évben.

A kertben levő fa kivágására megkaptuk az engedélyt, de még nem került sor rá... , megrendelés alatt van... (kérünk árajánlatot)

A közös költség tartozókat folyamatosan felszólítjuk, majd a 3 hónap nemfizetés után megbízott ügyvéd folytatja a behajtási eljárást.

A kiküldött egyenlegek a 2021. dec. 31. i állapotot mutatják.

2/2022.(05.05.sz.) Határozat

A közgyűlés elfogadja, a 2021.évi gazdálkodásáról készült elszámolást és jóváhagyja a Zöld-KARIKA kft. ügykezelő tevékenységét.

100 % igen % nem % tartózkodik

3. Napirendi pont

A levezető elnök és jegyzőkönyvvezető megállapították, senki nem távozott és érkezett közben a közgyűlés továbbra is határozatképes.

A 2022 évi költségvetésének megvitatása és elfogadása

A javaslat elkészítése a 2021 évi közüzemi díjak kifizetése alapján történt. Figyelembe véve a rezsi csökkentésekkel elért összegeket.

A 2022 év. Áprilisban 4,3 mill Ft, az üzemeltetési számlán van, a lakástakarékban 1,1 mill Ft.

Lekötött betét 2,5 mill Ft

Jelenleg a közös költség 280-ft/m²/hó (karbantartás + megtakarítási alap)

Az Alapító Okirat költsége + rajzok : kb. 2,5 mill Ft.

Kérem a tulajdonosok hozzászólását.

Javaslatok : a fűtő teljes "felülvizsgát" →
rendelni a "Zöld- Utor" pályázaton.

- lehetőleg kurtát rendelni.
- Elektromos hálótér felülvizsgálata (míg az év során az alacsonyabb) Szárvélemény kell.
- lépcsőkárban a fűtőt lemosni.
- lift lassan indul, nem zámul az ajtó.

3./2022.05.05sz. Határozat

A javasolt költségvetést (az alábbi módosításokkal) elfogadják.

100% igen % nem % tartózkodik

4. Napirend:

A közös költség mértékének meghatározása:

4/2022.(05.05) sz. Határozat

A közgyűlés 2022- évben az alábbiak szerint dönt a közös költség

2022. január 1-től

vízórások közös költsége : 280 Ft/m²/hó

Vízóra nélküliek közös költsége : 280,5 Ft/m²/hó + vízdíja 140 Ft/m²/hó

100% igen % nem % tartózkodik

Pályázat: a „ Zöld-Udvar” 2022. benyújtására..

2022-ben az Önkormányzat Pályázatot indít a Zöld Udvar „ Pályázatot.

Megbízák a közös képviselőt a lebonyolítására.

A belső kert felújítása, veszélyes fa kivágása árajánlat: 590.550, Ft értékben.

Elfogadják a pályázat feltételeit, és vállalják az 50 %- Önrész kifizetését.

100% igen % nem % tartózkodik

A levezető elnök megköszönte a tulajdonosok megjelenését és a közgyűlést
.....18.30..... órakor lezárta.

A 2003.évi CXXXIII.sz. Társasházi törvény értelmében:

„ Ha a közgyűlés határozata jogszabály vagy alapító okirat, illetőleg a szervezeti- működési szabályzat rendelkezését sérti, vagy a kisebbség jogos érdekeinek lényeges sérelmével jár, bármely tulajdonosiárs keresettel kérheti a bíróságtól a határozat érvénytelenségének megállapítását a határozat meghozatalától számított harvan napon belül.

kmf

Levezető elnök

jegyzőkönyv hitelesítő

jegyzőkönyv hitelesítő

jegyzőkönyvvezető



BUDAPEST FŐVÁROS IX. KER. FERENCVÁROSI ÖNKORMÁNYZAT
VÁROSFEJLESZTÉSI VÁROSGAZDÁLKODÁSI ÉS KÖRNYEZETVÉDELMI BIZOTTSÁG

Tisztelt Cím!



ZOLDKARIKA@ZOLDKARIKA.FL

A Budapest Mester u. 1. sz. alatti társasház ezúton jelzi részvételét az Önök által kiírt „Zöld Udvar 2022” címmel meghirdetett pályázatra.



+361-218 6549

ZÖLD-KARIKA KFT.
BUDAPEST
PÁVA UTCA 31.
1094

A társasház tulajdonosai úgy döntöttek a pályázati cél:
kerékpár tároló kialakítása az udvaron

A jobb oldali belső udvar 179,58 m² területű.

Az udvar ezen részén bejárati ajtó nincs, utcai üzletek hátsó kis ablakai nyílnak oda.

A kerékpár támaszok nem akadályozzák a közlekedést.

A pályázati cél megvalósulása esetén kulturált és biztonságos kerékpár tárolásra lesz lehetősége a lakóknak. Megszűnik a korlátokhoz és egyéb oszlopokhoz rögzített bicikli tárolás.

A Társasház 2022. 05.30-án megtartott közgyűlésen a jelenlévők többsége elfogadta a "Zöld Udvar 2022" címmel meghirdetett pályázaton való részvételt, 257.000 forint értékben.

Vállalják a pályázat feltételeit és az Önrész 50 %-át, azaz 128.500 Ft megfizetését és a támaszok társadalmi munkában való lerögzítését.

Budapest, 2022. 06.02.

Tisztelettel:

ZÖLD-KARIKA KFT.
1094 Bp., Páva u. 31.
Tel./Fax: 218-6549

Adószám: 12083215-2-43
Cégjegyzék szám: 01-09-464213



2. sz. melléklet

NYILATKOZAT

Alulírott, Zöld-KAROKA Kft. -
a Budapest, IX. kerület, MESTER utca 1. hsz.
*társasház/szövetkezeti lakóház által megbízott *közösképviseelő/IB elnök/igazgatóság
elnöke/ügyvezető elnök/ügyvezető igazgató.

anyja lánykori neve:

lakcím:

szíjsz.: tetsz.:

Büntetőjogi felelősségem tudatában kijelentem, hogy nevezett, 1997 évben épült
*társasház/ szövetkezeti lakóház tulajdonosai, kiknek megbízásából a 2022. évi pályázatot
benyújtom, a közgyűlésen, az alapító okiratban rögzített többségben, az 4. (2022.05.30.)
számú közgyűlési határozattal elfogadták a Környezetvédelmi felújítását
az udvaron.

zöldítési munkálatok elvégzését, a lakóház éves költségvetését, egyetértettek a pályázaton való
részvétellel, valamint annak általam közgyűlésen ismertetett feltételivel.

A munkálatok megkezdésének tervezett kezdete: 2022.09.01.

A munkálatok tervezett befejezése: 2022.09.15.

Kijelentem továbbá, hogy a munkálatok elvégzésére a *társasház/szövetkezeti lakóház a
következő pénzügyi fedezetet biztosítja:

1. a megpályázott munkára, jelenleg is rendelkezésre álló forrás: 258.000 Ft 128.500,-
 2. a megpályázott munkára előirányzott cél befizetés: Ft 0
 3. a megpályázott munkára tervezett hitelfelvétel összege: Ft 0
- (1+2+3) a pénzügyi fedezet összesen (min. az előirányzott ktg. 50%-a): 154.200 Ft 128.500,-

mely, a megpályázott munka pályázati határidőre történő elvégzést lehetővé teszi.

Budapest, 2022. június 02.

Zöld-KAROKA KFT.
1094 Bp., Páva u. 31.
Tel: 218-65-49

aláírás

Tanúk: számvizsgáló/IB tagok/lakás tulajdonos:

Név: Név:

Lakcím: Lakcím:

Szem.ig.szám: Szem.ig.szám:

Aláírás: Aláírás:

*a megfelelő szövegrész aláhúzendó

I. számú melléklet

ZÖLD UDVAR 2022 PÁLYÁZAT

A Budapest Főváros IX. kerület Ferencváros Önkormányzata felhívására, önkormányzati vissza nem térítendő támogatás elnyerése céljából, az alábbi lakóház pályázatát nyújtom be:

1. Az épület címe: Budapest, IX. kerület, MESTER U. 1.
2. Tulajdon jellege: *társasház/szövetkezeti lakóház
3. Pályázó földhivatalban bejegyzett hivatalos neve, BP. IX. MESTER U. 1. TÁRSASHÁZ
székhelye: 1095 BUDAPEST, MESTER U. 1.
4. Alapító okirat kelte (év): 1993
5. Összes lakás szám: 46 db
6. Magántulajdon hányada: 99,07 %
7. Önkormányzati tulajdon hányada: 0,93 %
8. A fejleszteni kívánt terület mérete: 15 m²
9. A fejleszteni kívánt terület: *külsőterület/belterület
10. A fejlesztéshez szükséges engedélyek: *megvannak/folyamatban vannak/nincs
szükség engedélyekre
11. A tervezet munkák megnevezése:
Keretmántároló kialakítása az udvaron
12. Közgyűlés által elfogadott, teljes költség előirányzat (minimum bruttó 100.000 Ft –
maximum bruttó 1.000.000 Ft) ÁFA-val: 257.000 Ft
13. Az önkormányzattól igényelt támogatás összege: 128.500 Ft
14. A *társasház/szövetkezeti lakóház bankszámláját vezető pénzüintézet neve,
bankszámlaszáma:
OTP Bank 11709002-20084493
15. A *társasház/lakásszövetkezet adószáma: 28524388-1-43

Büntetőjogi felelősségem tudatban kijelentem, hogy a pályázat benyújtásához és- támogatás elnyerése esetén – a támogatás összegének lehívásához, a pályázaton résztvevő lakóház tulajdonosaitól felhatalmazással rendelkezem.

A *közös képviselő/IB elnök/igazgatóság elnöke/ügyvezető elnök/ügyvezető igazgató neve,
titulusa:

Zöld-KARIKÁ Kft. ügyvezető

Pontos levelezési címe: 1094 Budapest Páva u. 31. as. 1.

E-mail címe: zoldkarika@zoldkarika.eu Telefonszáma:

Budapest, 2022. június 02.

ZÖLD-KARIKÁ KFT.
1094 Bp., Páva u. 31.
Tel/Fax: 218-65-49

.....
aláírás

*a megfelelő szövegrész aláhúzendő

NYILATKOZAT

A 2022.05.30-ÁN MEGTARTOTT KÖZGYŰLÉS ALAPJÁN, MISZERINT A TULAJDONOSOK A TERVEZETT MUNKA ELVÉGZÉSÉVEL, A PÁLYÁZATON VALÓ RÉSZVÉTELLEL EGYETÉRT, A PÁLYÁZAT FELTÉTELEIT ELFOGADJA, VALAMINT VÁLLALJÁK A MEGVÁSÁROLT KERÉKPÁRTÁMASZOK TELEPÍTÉSÉT TÁRSADALMI MUNKÁBAN.

BUDAPEST, 2022.06.02

Pályázó neve: **Társasház Mester u. 1. sz.**

Pályázó címe: **1095 Bp. Mester u. 1.**

Társasház számla száma: 11709002-20084493

Kapcsolattartó:

Pályázati cél: **Kerékpártároló telepítés a társasház udvarán**

Megvalósítása: 2022. szeptember

ESM - KARCZA KFT.
1094 Bp., Páva u. 31.
Tel./Fax: 218-65-49

közös képviselő

Tulajdonos

Kerékpártámaszok telepítése a Budapest, IX. Mester u. 1. társasház udvarán - projektterv

A tervezett kerékpártámaszok költséghatékony módon telepíthetők a földszinti körfolyosón, a postaládákon túl, a sarokban, az alábbi rajzon látható módon:

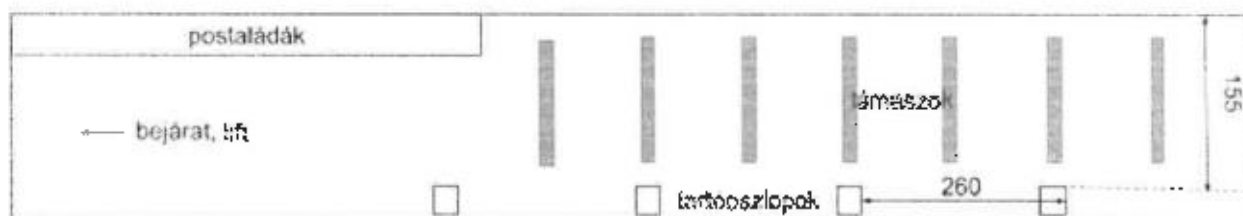

Az képen is látható, U100-as jelzésű 1m x 80cm-es támaszok telepítését tervezzük (<https://www.streetbutor.hu/u100-kerekpartarolo/>). Az ilyen típusú, U alakú támasz kedvező árú, ugyanakkor biztonságos és stabil rögzítést tesz lehetővé, ez a típusú támasz szerepel a Magyar Kerékpárosklub műszaki ajánlásának első helyén is (<https://kerekparosklub.hu/szakmanak/parkolas/kerekparparkolokhoz-muszaki-ajanas/>). A fenti linken is látható változat az interneten felelhetők közül a legkedvezőbb árú, a szállítási költséget is figyelembe véve.



A fentiek alapján a következő árkalkulációt állítottuk össze (frissítve 2022. május 30-án):

| tétel | darabár (bruttó) | teljes ár (bruttó) |
|---|------------------|--------------------|
| 7. db U100-as kerékpártámasz (cikkszám KTU-100) a Polyduct Zrt. <i>Streetbutor</i> kínálatából, dűbeles változat, raktárról | 30,350 Ft | 212,470 Ft |
| házhozszállítási díj, telefonos egyeztetés alapján becsülve (pontos kalkuláció megrendeléskor) | 20,000 Ft | 20,000 Ft |
| hatlapfejű, 12x120-as csavarok, dűbelek (támaszonként 6 db), becslés OBI árlista alapján | 3,500 Ft | 24,500 Ft |
| munkadíj (tulajdonosok, társadalmi munkában) | 0 Ft | 0 Ft |
| Összesen (ezer forintra kerekítve): | | 257,000 Ft |

Kisebbségi összegű támogatás megítélése esetén a projekt skálázható, kevesebb tároló telepítésével az összköltség arányosan csökkenthető.

Pályázati cél megvalósítási terve

Tárgy: Budapest IX. ker. Mester u. 1. sz. alatti társasház udvarán kerékpár támaszok elhelyezése.

Részletezés:

7 db U100-as kerékpártámasz vásárlása 257.000 forint értékben.

A jobboldali udvaron postaládák után, a függőfolyosó alá lerögzítve.

A rögzítés társadalmi munkában végzik a tulajdonosok.

Munkadíj 0 forint.

Budapest, 2022.06.02

TÁRSASHÁZAK ÉRTÉ
1094 Bp., Páva u. 31.
Tel./Fax: 218-65-49

közös képviselő

Google



Képek © Google, 2022., Képek © CNES / Airbus, Maxar Technologies, 2022., Térképadatok ©, 2022. 10 m

WESTER Y
P. 12345

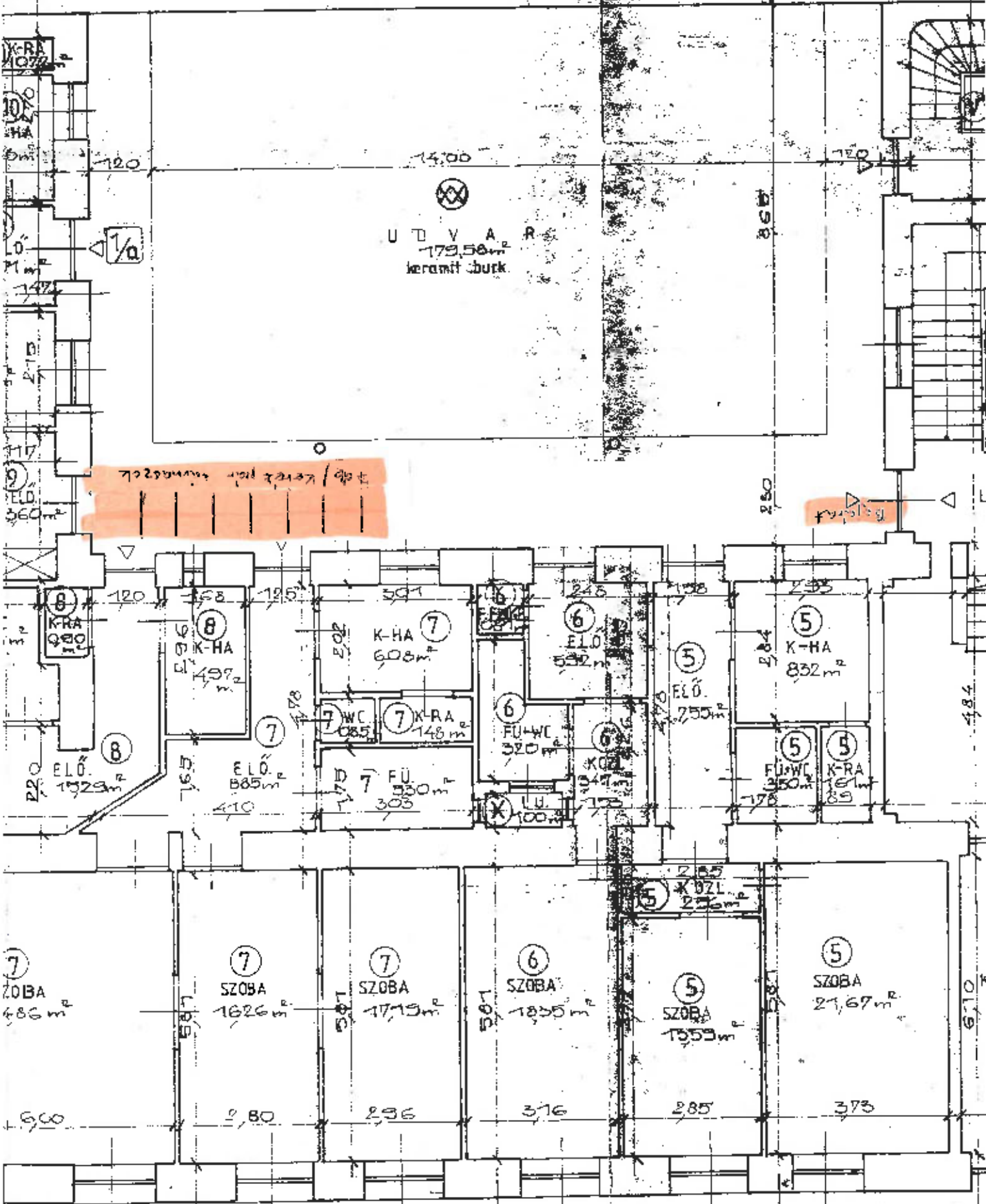

UDVAR
 179,56 m²
 keramit burk

Handwritten note in orange box: *7220mm-es fal 7,2137 / 90 t*

Handwritten note in orange box: *füstg*

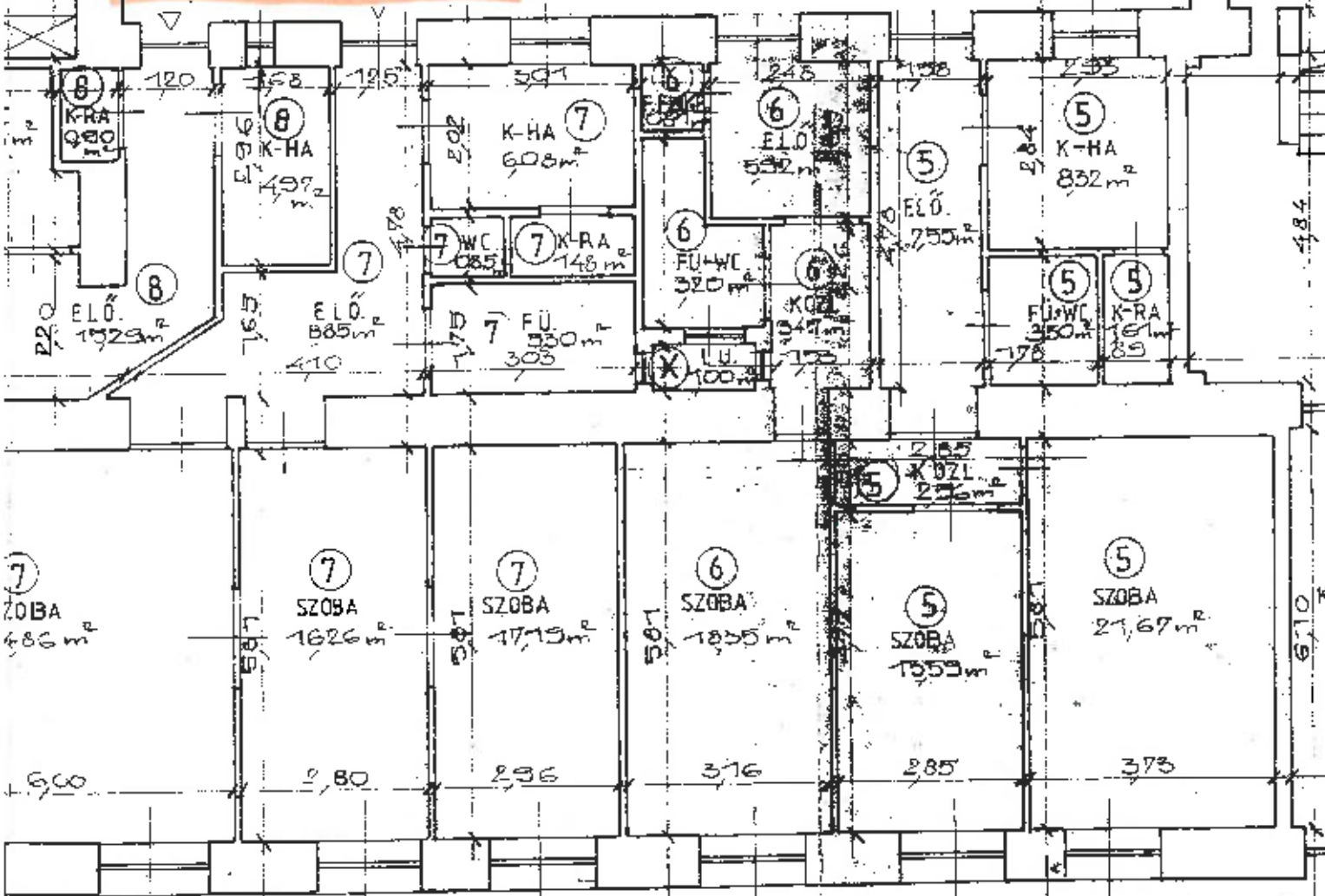

Jegyzőkönyv

Felvéve: 2022. 05.30-án 17:15 h-kor.

Tárgya: Bp. Mester u. 1. sz. Társasház megismételt zárszámadó közgyűlése.

Helye: Bp. IX. Mester u. 1. sz. Társasház udvara

Jelen vannak:

-A mellékelt jejenléti ívet aláíró tulajdonosok, illetőleg meghatalmazottak 3756/10000 tulajdoni hányaddal, 37,56 %-kal.

- A Zöld-Karika Kft. közös képviselő részéről

A megjelent tulajdonostársak nevét, tulajdoni hányadát, továbbá a távol levő tulajdonostárs által meghatalmazott személy nevét a mellékelt jejenléti ív tartalmazza.

A közgyűlés határozatképes

Napirendi pontok

- 1.) **Közgyűlési tisztségviselők megválasztása**
Határozati javaslat: A társasház közgyűlése megválasztja levezetőelnök, jegyzőkönyvvezető és jegyzőkönyv hitelesítő személyeket. Igen, Nem, Tartózkodik
- 2.) **2021. év elszámolásának megvitatása, az elszámolás elfogadása, a közös képviselő ügyvivői tevékenységének jóváhagyása**
Határozati javaslat: A társasház közgyűlése elfogadja a 2021.évi beszámolót és jóváhagyja a közös képviselő Zöld-KARIKA Kft. ügyvivői tevékenységét. Igen, Nem, Tartózkodik
- 3.) **2022. évi költségvetési javaslat ismertetése, döntés a költségvetés elfogadásáról.**
Határozati javaslat: A társasház közgyűlése elfogadja a 2022. évi beterjesztett költségvetést, mely alapján 2022. június 01-től az 1m²-re jutó közös költség 185,-Ft/m²/hó, vízóra nélküli lakások esetén víz és csatornadíj 80,-Ft/m²/hó, célbefizetés függőfolyosó felújításra 100,-Ft/m²/hó Igen, Nem, Tartózkodik
- 4.) **Számvizsgáló Bizottság választása**
Határozati javaslat: A közgyűlés megválasztja Számvizsgáló Bizottsági tagoknak tulajdonosokat.Igen,Nem,Tartózkodik
- 5.) **Döntés kerékpártároló kialakításáról**
Határozati javaslat: A közgyűlés úgy dönt kerékpártárolót létesít a jobb oldali udvar függőfolyosó alatti részén 210.000 forint értékben. A kerékpártámaszok rögzítése társadalmi munkában történik. Igen, Nem, Tartózkodik
- 6.) **Döntés pályázat benyújtására a Ferencvárosi Önkormányzat által kiírt ZÖLD UDVAR 2022 című pályázon kerékpártároló kialakítása tárgyában** Határozati javaslat: A közgyűlés úgy dönt, hogy pályázatot nyújt be a ZÖLD UDVAR 2022 című pályázatra kerékpártároló kialakítása tárgyában 210.000 forint összegben. A kivitelezési költség a társasház rendelkezésére áll, a tulajdonosok vállalják az 50%-os önrészt és a kivitelezés lebonyolítását. Igen, Nem, Tartózkodik
- 7.) **Egyebek (ebben a napirendi pontban határozat nem hozható)**

1. Napirend: Közgyűlési tisztségviselők megválasztása

A közgyűlés megválasztja a tisztségviselőket:

1/2022. (05. 30.) sz. Határozat:

Levezető elnök:

Jegyzőkönyvvezető:

Jegyzőkönyv hitelesítők:

100 % igen

0% nem

0% tartózkodás

Horváthné bemutatja a megjelent tulajdonosoknak a pincei üzlethelyiség új tulajdonosát, Szívhunker Misszió és Gyülekezet megjelent képviselőjét Berényi Natáliát és felkéri cégük és tevékenységük ismertetésére.

8.) 2.) 2021. év elszámolásának megvitatása, az elszámolás elfogadása, a közös képviselő ügyvivői tevékenységének jóváhagyása

A levezető elnök és a jegyzőkönyvvezető megállapították, hogy közben senki nem távozott és érkezett, a közgyűlés továbbra is határozatképes.

szóbeli kiegészítést fűz a megküldött beszámolóhoz. A társasház nyitó pénzeszköze 2021. január 01-én 39.454.145 Ft volt, amely év végére 45.528.525 forintra, 6.042.685 forinttal nőtt. Tájékoztatást nyújt a hátralékosokról és a megtérült kintlévőségekről.

A tulajdonosok nehezményezik, hogy sok a nem rendszeresen fizető tulajdonos. Kéri a közös képviselőt, hogy előbb szólítsa fel, ne csak 3 hónap után a közös költséggel tartozó tulajdonosokat.

tájékoztatja a tulajdonostársakat, hogy a társasházakról szóló 2003. évi CXXXIII. törvény 30. § (1) bekezdése az alábbiak szerint rendelkezik: *A közgyűlés a határozatával a legalább három hónapnak megfelelő közös költség összegének befizetésével hátralékba került tulajdonostárs külön tulajdonának és a hozzá tartozó közös tulajdoni hányadának jelzálogjoggal való megterhelését rendelheti el a hátralék megfizetésének biztosítékaul.*

javasolja, hogy akik nem biztosították a gázbiztonsági felülvizsgálat során a lakásukba való bejutást és miattuk csak állapotfelmérési jegyzőkönyvet adtak ki, azok fizessék meg a 111.125 forint költséget.

Horváthné: A vizóra nélküli lakások tényleges fogvasztása minimálisan 3.215 forinttal tér el a tervezettől. Ezekben a lakásokban 3 Ft/m² plusz befizetés kelctkezett, melyet a májusi előírásban fogunk érvényesíteni.

2/2022. (05. 30.) sz. Határozat: A társasház közgyűlése elfogadja a 2021.évi beszámolót és jóváhagyja a közös képviselő Zöld-KARIKA Kft. ügyvivői tevékenységét.

66,1% igen

0 % nem

33,9 % tartózkodik

3.) 2022. évi költségvetési javaslat ismertetése, döntés a költségvetés elfogadásáról.

A levezető elnök és a jegyzőkönyvvezető megállapították, hogy közben érkezett 296 th , senki nem távozott a megjelentek aránya 4052 th-ra változott, a közgyűlés továbbra is határozatképes.

Horváthné ismertette a 2022. évre beterjesztett költségvetést. A tervezett áramdíjnál elírás történt, nem 17.000 forintot tervezünk, hanem 170.000 forintot az éves áramfogyasztásra.

A háború miatt kialakult jelenlegi gazdasági helyzetben sajnos az árak folyamatosan emelkednek, ezért javasoltuk a 175 forintos közös költség emelését 185 Ft/m²/hó-ra emelni. A vízóra nélküli lakások 2021. évi fogyasztást figyelembe véve díj változatlan marad 80 Ft/m²/hó. A célbefizetés függőfolyósóra szintén változatlan 100 Ft/m²/hó.

3./ 2022.(05.30.) sz. Határozat: A társasház közgyűlése elfogadja a 2022. évi beterjesztett költségvetést, mely alapján 2022. június 01-től az 1m²-re jutó közös költség 185,-Ft/m²/hó, vízóra nélküli lakások esetén víz és csatornadíj 80,-Ft/m²/hó, célbefizetés függőfolyósó felújításra 100,-Ft/m²/hó.

68,6 % igen

0 % nem

31,4% tartózkodás

4.) Napirend: Számvizsgáló Bizottság választása

A levezető elnök és a jegyzőkönyvvezető megállapították, hogy közben senki nem távozott és érkezett, a közgyűlés továbbra is határozatképes.

A megjelent tulajdonosok közül továbbra is fenntartotta vállalását azzal a feltétellel, ha legalább még egy valaki vállal számvizsgálói tisztséget. Sajnos senki nem jelentkezett, így ebben a napirendi pontban nem született döntés.

5. Döntés kerékpártároló kialakításáról

A levezető elnök és a jegyzőkönyvvezető megállapították, hogy közben senki nem távozott és érkezett, a közgyűlés továbbra is határozatképes.

Horváthné tájékoztatta a közgyűlést, hogy a védett homlokzat miatt sem a kerületi sem a Fővárosi Önkormányzat nem köti engedélyhez a nyitott kerékpártároló létesítését.

A tulajdonosok különböző álláspontjai és érdekei miatt hosszas eszmecsere után került szavazásra a kerékpártároló ügye. A sok tartózkodás oka, hogy a tároló kialakítása közös költségből kerül megvalósításra, így a későbbiekben felmerülő esetleges további igények biztosítása nem megoldott. A kerékpár támaszok rögzítését társadalmi munkában végzi el.

4./ 2022.(05.30.) sz. Határozat: A közgyűlés úgy dönt kerékpártárolót létesít a jobb oldali udvar függőfolyósó alatti részén 257.000 forint értékben. A kerékpártámaszok rögzítése társadalmi munkában történik.

33,6 % igen

3,6 % nem

62,8 % tartózkodás

6.) Napirend: Döntés pályázat benyújtására a Ferencvárosi Önkormányzat által kiírt ZÖLD UDVAR 2022 című pályázaton kerékpártároló kialakítása tárgyában

A levezető elnök és a jegyzőkönyvvezető megállapították, hogy közben senki nem távozott és érkezett, a közgyűlés továbbra is határozatképes.

5./ 2022.(05.30.) sz. Határozat: A közgyűlés úgy dönt, hogy pályázatot nyújt be a ZÖLD UDVAR 2022 című pályázatra kerékpártároló kialakítása tárgyában 257.000 forint összegben. A kivitelezési költség a társasház rendelkezésére áll, a tulajdonosok vállalják az 50%-os önrészt és a kivitelezés lebonyolítását.

77,2 % igen

0 % nem

22,8 % tartózkodás

7.) Napirend: Egyebek (ebben a napirendi pontban határozat nem hozható)

A levezető elnök és a jegyzőkönyvvezető megállapították, hogy közben senki nem távozott és érkezett, a közgyűlés továbbra is határozatképes.

Horváthné tájékoztatja a tulajdonosokat, hogy közreműködésével a függőfolyosó felújítása ügyében előrelépés történt. Felkéri tulajdonost ismertesse a fejleményeket.

Wolf Zoltán statikus tervezővel helyszíni felmérést és feltárásokat végeztünk a függőfolyosókon. A korábbi szakvéleményekben javasolt javítási módoknál egy költséghatékonyabb, mégis biztonságos javítási módot javasoltunk. Elkészült egy statikusi szakvélemény, amely egyben egy kiviteli terv szövegesen és rajzokkal. Alkalmos árajánlatok bekérésére. Remélhetőleg jóval kedvezőbb árajánlatokat kapunk az előzőknél.

Feltöltjük a szakvéleményt az EHAZ rendszerébe, ahol minden email címmel rendelkező tulajdonos hozzáfér és kérhet be általa ismert és megbízható kivitelezőtől árajánlatot. Természetesen a közös képviselő is ezt teszi. A költségek ismeretében tudunk tovább lépni.

Egyéb hozzászólás nem volt, az elnök a közgyűlést 18:35 órakor bezárta.

2003. évi CXXXIII. sz. Társasházi törvény értelmében:

„Ha a közgyűlés határozata jogszabály vagy az alapító okirat, illetőleg a szervezeti-működési szabályzat rendelkezését sérti, vagy a kisebbség jogos érdekeinek lényeges sérelmével jár, bármely tulajdonostárs keresettel kérheti a bíróságtól a határozat érvénytelenségének megállapítását a határozat meghozatalától számított hatvan napon belül.”

KMF

Levezető elnök

Jegyzőkönyv vezető

Jegyzőkönyv hitelesítő

Jegyzőkönyv hitelesítő



BUDAPEST FŐVÁROS IX. KER. FERENCVÁROSI ÖNKORMÁNYZAT
VÁROSFEJLESZTÉSI VÁROSGAZDÁLKODÁSI ÉS KÖRNYEZETVÉDELMI
BIZOTTSÁG

Tisztelt Cím!

A Budapest Ipar u. 4/c . sz. alatti társasház ezúton jelzi részvételét az "Udvar 2022" címmel meghirdetett pályázatra.

A társasház tulajdonosai úgy döntöttek a pályázati cél:

A társasház udvarán lévő növényeket megmetszik, új cserjéket és virágtartóedényekbe, kompostálót alakítanak ki és kerékpár tárolót

Az udvar 199,5 m² területű.

Jelenleg is vannak bokrok és fák, de szükséges visszavágásuk, főleg edényekbe új virágokat szeretnének ültetni az udvar közepére. A kert öntözőrendszerrel és komposztálót szeretnének kialakítani. Az udvari kijárat jobb és rosszabb kerékpár tárolót terveznek rögzíteni mely fölé esővédőt rögzítenek. A munkák akadályozzák a közlekedést.

A pályázati cél megvalósulása esetén egy szép, hangulatos udvarban élhetnek. Kerékpárjaikat biztonságosan rögzítve tárolhatják és védhetik az elhelyezésével lehetőségük lesz a zöldhulladék hasznosítására.

A Társasház 2022. 06.10-én megtartott közgyűlésen a jelenlévők egyhangúlag a "Zöld Udvar 2022" címmel meghirdetett pályázaton való részvételt engedélyezték.

Vállalják a pályázat feltételeit és az Önrész 50 %-át, azaz 174.995 Ft

Budapest, 2022. 06.10.

Tisztelettel:

Zöld - KARIKA KFT.
1094 Bp., Páva u. 31.
Tel./Fax: 218-65-49

1. számú melléklet

ZÖLD UDVAR 2022 PÁLYÁZAT

A Budapest Főváros IX. kerület Ferencváros Önkormányzata felhívására, önkormányzati vissza nem térítendő támogatás elnyerése céljából, az alábbi lakóház pályázatát nyújtom be:

1. Az épület címe: Budapest, IX. kerület, Jpar u. 4/c
2. Tulajdon jellege: *társasház/szövetkezeti lakóház
3. Pályázó földhivatalban bejegyzett hivatalos neve, TÁRSASHÁZ JPAR U 4/C
székhelye: 1095 Budapest Jpar u. 4/c
4. Alapító okirat kelte (év): 1993
5. Összes lakás szám: 15 db
6. Magántulajdon hányada: 100 %
7. Önkormányzati tulajdon hányada: 0 %
8. A fejlesztési kívánt terület mérete: 199,5 m²
9. A fejlesztési kívánt terület: *külterület/belterület
10. A fejlesztéshez szükséges engedélyek: *megvannak/folyamatban vannak/nincs szükség engedélyekre
11. A tervezet munkák megnevezése:
Társasház udvarában lévő zöld terület felújítása, új növények ültetése, komposztáló kialakítása, kerékpártároló felépítése
12. Közgyűlés által elfogadott, teljes költség előirányzat (minimum bruttó 100.000 Ft – maximum bruttó 1.000.000 Ft) ÁFA-val: 349.910,- Ft
13. Az önkormányzattól igényelt támogatás összege: 174.995,- Ft
14. A *társasház/szövetkezeti lakóház bankszámláját vezető pénzintézet neve, bankszámlaszáma:
C.T.P. Bank 11709002-20082817
15. A *társasház/lakásszövetkezet adószáma: 28438085-1-43

Büntetőjogi felelősségem tudatában kijelentem, hogy a pályázat benyújtásához és- támogatás elnyerése esetén – a támogatás összegének lehívásához, a pályázaton résztvevő lakóház tulajdonosaitól felhatalmazással rendelkezem.

A *közös képviselő/IB elnök/igazgatóság elnöke/ügyvezető elnök/ügyvezető igazgató neve, titulusa:

ZöldKARIKA kft ügyvezető

Pontos levelezési címe: 1094 Budapest Páva u. 31. as 1.

E-mail címe: zoldkarika@zoldkarika.hu Telefonszáma:

Budapest, 2022. június 10.

ZÖLD-KARIKA KFT.
1094 Bp., Páva u. 31.
Tel./Fax: 218-65-49

.....
alíírás

*a megfelelő szövegrész aláhúzendő

NYILATKOZAT

Zöld-KARIKA KFT.
1094 Bp., Páva u. 31.
Tel./Fax: 218-65-49

Alulírott,
a Budapest, IX. kerület, Dyár utca 4/c hsz.
*társasház/szövetkezeti lakóház által megbízott *közösképviseelő/IB elnök/igazgatóság
elnöke/ügyvezető elnök/ügyvezető igazgató,
anyja lánykori neve:

lakcím:
szigsz.: tetsz.:

Büntetőjogi felelősségem tudatában kijelentem, hogy nevezett, 1922..... évben épült
*társasház/ szövetkezeti lakóház tulajdonosai, kiknek megbízásából a 2022. évi pályázatot
benyújtom, a közgyűlésen, az alapító okiraltban rögzített többségben, az 5/2022.....
számú közgyűlési határozattal elfogadták a társasház udvarán található
zöld terület felújítása, virágok, virágok ültetése,
kempeszfaló kialakítása, kerékpár tároló telepítése
zöldítési munkálatok elvégzését, a lakóház éves költségvetését, egyetértettek a pályázaton való
részvétellel, valamint annak általam közgyűlésen ismertetett feltételivel.

A munkálatok megkezdésének tervezett kezdete: 2022. 08. 01.

A munkálatok tervezett befejezése: 2022. 09. 30.

Kijelentem továbbá, hogy a munkálatok elvégzésére a *társasház/szövetkezeti lakóház a
következő pénzügyi fedezetet biztosítja:

1. a megpályázott munkára, jelenleg is rendelkezésre álló forrás: 174.955,- Ft
 2. a megpályázott munkára előirányzott cél befizetés: Ft
 3. a megpályázott munkára tervezett hitelfelvétel összege: 50 Ft
- (1-2+3) a pénzügyi fedezet összesen (min. az előirányzott ktg. 60%-a): 174.955,- Ft

mely, a megpályázott munka pályázati határidőre történő elvégzést lehetővé teszi.

Budapest, 2022. 06. 10.....

Zöld-KARIKA KFT.
1094 Bp., Páva u. 31.
Tel./Fax: 218-65-49

.....
aláírás

Tanúk: számvizsgáló/IB tagok/lakás tulajdonos:

Név: Név:

Lakcím: Lakcím:

Szem.ig.szám: Szem.ig.szám:

Aláírás: Aláírás:

*a megfelelő szövegrész aláhúzendő

Pályázati cél megvalósítási tervc

Tárgy: Budapest IX. ker. Ipar u 4/c. sz. alatti társasház területén elvégzendő kertrendezés

Részletezés:

Cserjék, fák metszése, avar és egyéb növényi részek összegyűjtése, gyomlálás, gazolás. Zöldhulladék elszállítása.

Új növények, virágok ültetése nagyméretű kültéri edényekbe.

Kerékpár tároló telepítése az udvarra 2 x 2 állásos tartó tetővel.

Komposztáló elhelyezése az udvaron.

| | |
|---------------------------------------|-------------|
| A megvalósulás becsült összege bruttó | 349.910,-Ft |
| A társasház által vállalt önrész: | 174.995,-Ft |
| Igényelt pályázati támogatás: | 174.995,-Ft |

Budapest, 2022.06.10.

Zöld - KARDKA KFT.
1094 Bp., Páva u. 31.
Tel./Fax: 218-65-49

közös képviselő

NYILATKOZAT

A 2022.06.10-én megtartott közgyűlés alapján, miszerint a tulajdonosok a tervezett munka elvégzésével, a pályázaton való részvétellel egyetértenek, a pályázat feltételeit elfogadják, valamint a kert további fenntartását, gondozását vállalják .

Budapest, 2022.06.10.

Pályázó neve: **Társasház IPAR U. 4/C. sz.**

Pályázó címe: **1095 Bp. IPAR U. 4/C.**

Társasház számla száma: 11709002-20082817

Kapcsolattartó:

Pályázati cél: A társasház udvarán meglévő növényzet felújítása, visszavágása, tereprendezés, új növények, virágok ültetése.

Megvalósítása: 2022. augusztus

ME - KARICA KFT.
1094 Bp., Páva u. 31.
Tel./Fax: 218-65-49

közös képviselő

Számvizsgáló

KÖLTSÉGVETÉS ÖSSZESÍTŐ

| | |
|---|--------------------|
| Kertészeti munkák | 170.600,-Ft |
| Komposztáló+ szállítási díj | 19.480,-Ft |
| Kerékpártároló 2 db 2 állásos + szállítás | 23.470,-Ft |
| Előtető 2 db | 67.800,-Ft |
| Virágtartó edény, dézsa 4 db | 54.000,-Ft |
| <u>Virágföld</u> | <u>14.560,-Ft</u> |
| Mindösszesen: | 349.910,-Ft |

Bp. 2022.06.10.

Zöld - KARAKA KFT.
1094 Bp., Páva u. 31.
Tel./Fax: 212-65-49

Adószám: 12083215-2-43
Cégjegyzék szám: 01-09-464213





Árajánlat: zöldterület kezelés

Verschnitzer Sándor

Egyéni vállalkozó

2336 Dunavarsány Vörösmarty Mihály utca 23.

Tel. 06205196628

E-mail cím: gazgyomirtas@gmail.com

DÁTUM:

Érvényes 2022.05-2022.12

CÍMZETT Társasház
Budapest
1095
Ipar utca 4/c

| ÜZLETKÖTŐ | MUNKA | FIZETÉSI FELTÉTELEK | HATÁRIDŐ |
|---------------------|-------------------------|-----------------------|------------------------|
| Verschnitzer Sándor | Belső Kert Rekultiváció | Átutalással fizetendő | Számla fizetési dátuma |

| MENNYISÉG | MEGNEVEZÉS | EGYSÉGÁR | SOR ÖSSZEGE |
|-----------|--------------------------------|------------|-------------|
| 1 db | Metszések, nyírások | 18500 | 18500 |
| 1 db | Gyomlálás, gazolás | 9250 | 9250 |
| 3 m3 | Zöldhulladék kezelés szállítás | 8300 | 24900 |
| 1 db | Ültetési munkálatok, takarítás | 5150 | 5150 |
| 3 db | Japán babérsom növény | 12900 | 38700 |
| 3 db | Koraliberkenye növény | 10640 | 31920 |
| 4 db | Virágföld 50 literes | 1820 | 7280 |
| 2 kg | Indító műtrágya | 3700 | 7400 |
| 10 db | Gótyaorr virág | 1200 | 12000 |
| 5 db | Árnyéklilium virág | 3100 | 15500 |
| | | | |
| | | RÉSZÖSSZEG | 170600 |
| | | ÁFA | 0 |
| | | ÖSSZESEN | 170600 |

Az árajánlatot készítette: Verschnitzer Sándor

A jelen árajánlat a megnevezett munkálatokról szól, a további felmerülő igények esetén kérje bizalommal az árajánlat bővítését.

KÖSZÖNJÜK A MEGRENDELÉST!



Keter Curver Composter
Szállítási díj

17.990,- Ft
1.490,- Ft

19.480,- Ft

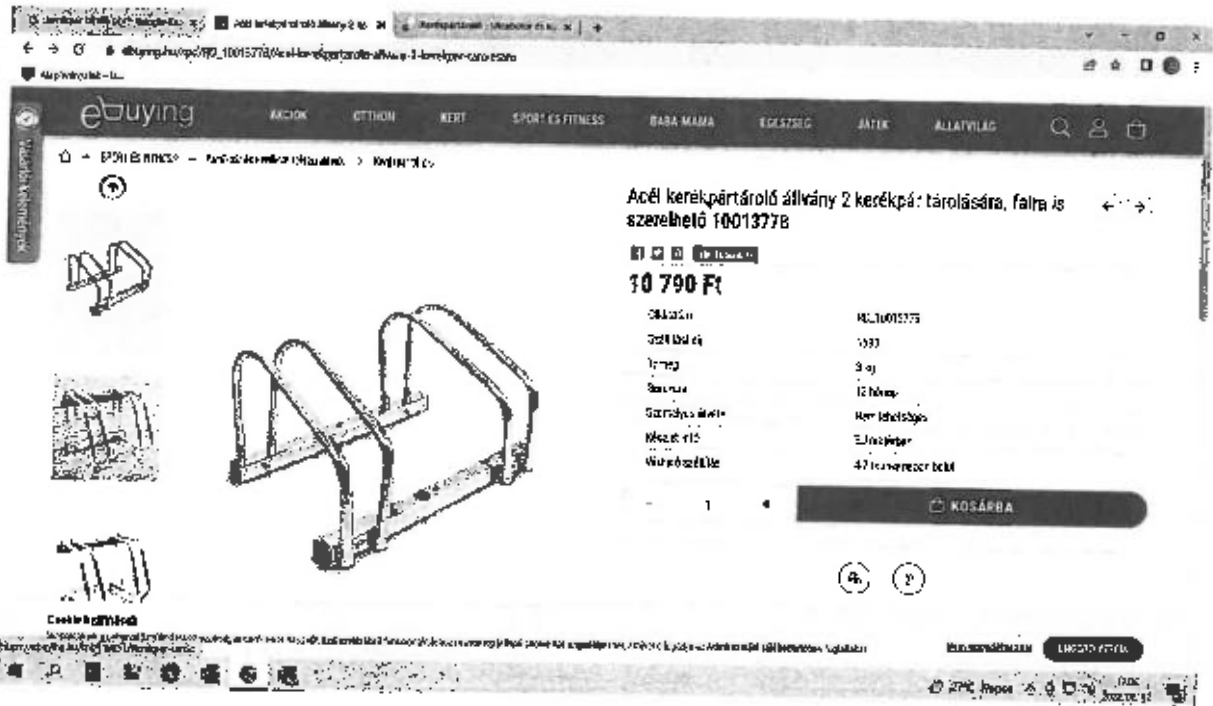

10.790 Ft / db

| | |
|--------------------------------|--------------------|
| 2 db 2 állásos kerékpár tároló | 21.580,- Ft |
| Szállítási költség | 1.890,- Ft |
| Összesen: | 23.470,- Ft |

Kerékpár fölé előtető kialakítása 67.800,-

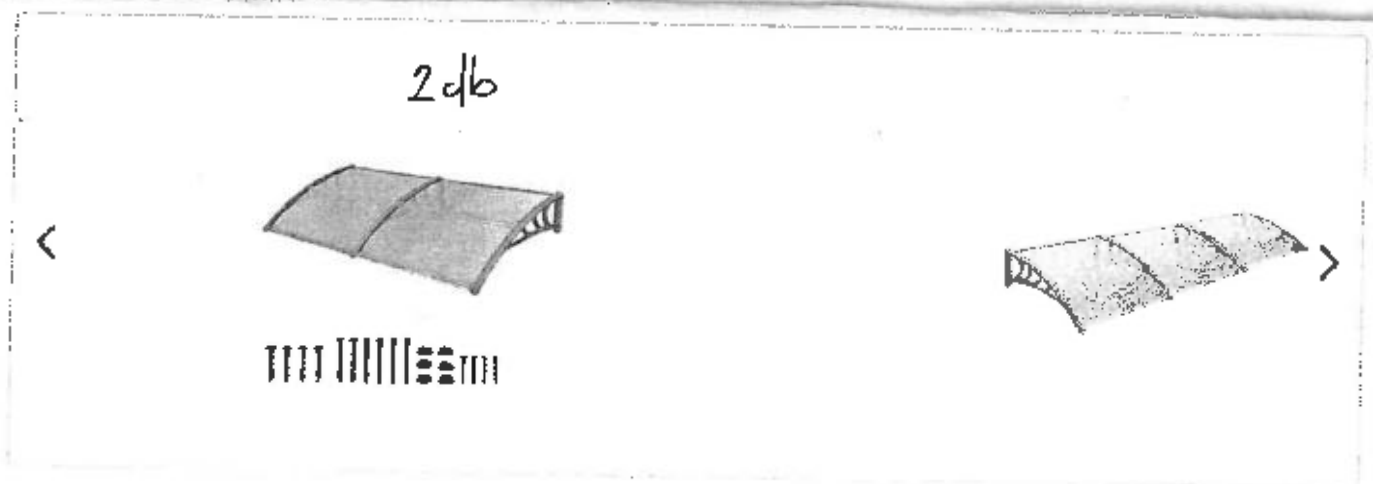

Műanyag előtető több méretben és színben

33 990 Ft ~~39 990 Ft~~ × 2 = 67.800,-

| | | | |
|---------------------|--|---|---------------------------------------|
| M=1:100 | | 1993.01. | TÁRSASHÁZI ALAPÍTÓ OKMÁI MŰZAJD TERVE |
| KÉSZÍTETTE: | | HORNAYK ATTILA okl. építész F-7/11-2483 | |
| BR. IX. IPAR U. 4/C | | HRSZ: 37876/15 | |
| FÖLDSZINTI ALAPRAJZ | | | |

I P A R U T I A

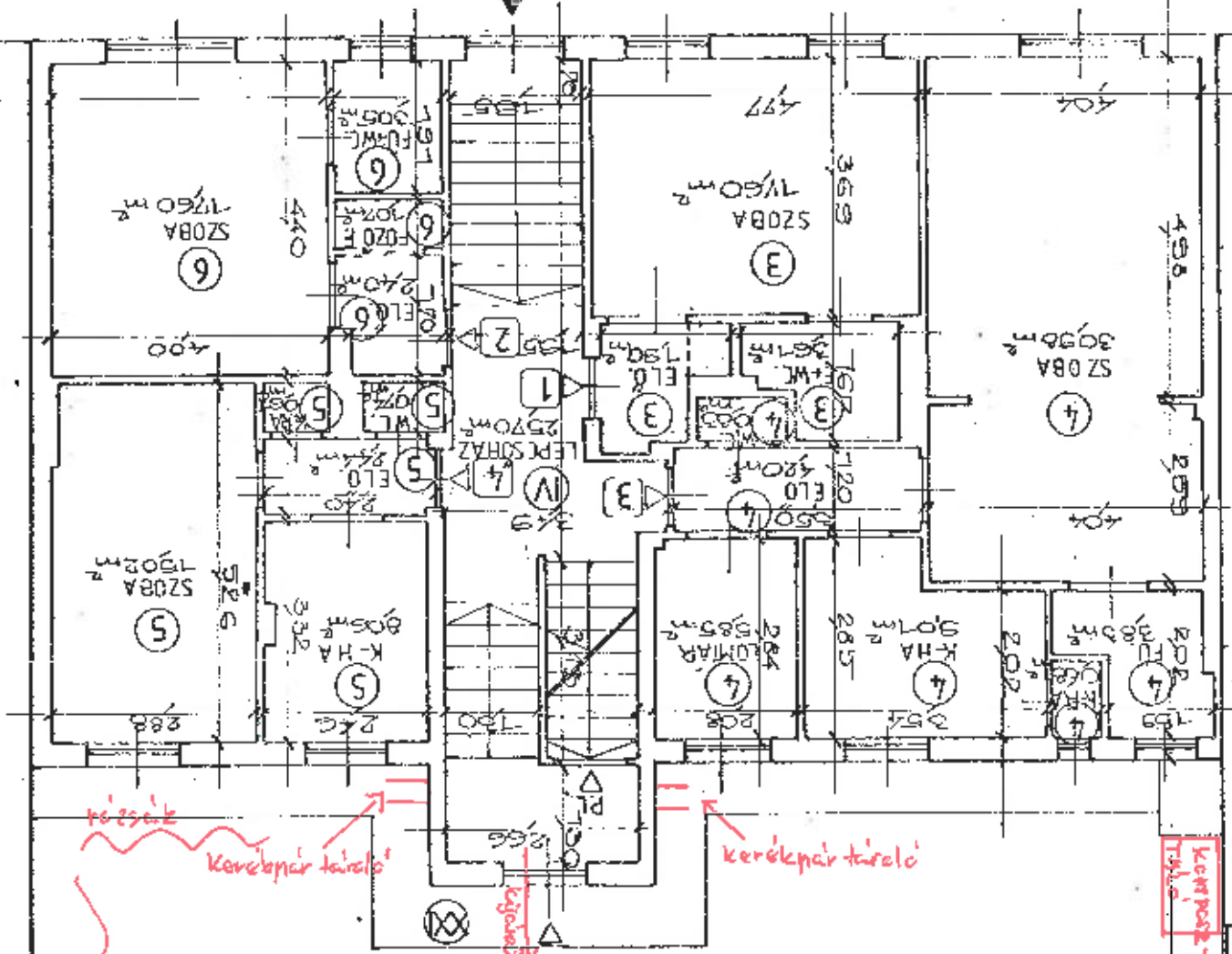

kétszék
Korcsokár tároló

kerékpár tároló

*Kemence-
Tűz*

*dezsás növények
ültetése az
udvar közepére.*

*új cserjék
ültetése*

*Mélyföld-
sávány és*

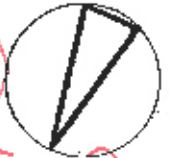

folk metszés és 1 mélyzék feltársa

Jpar 4/c

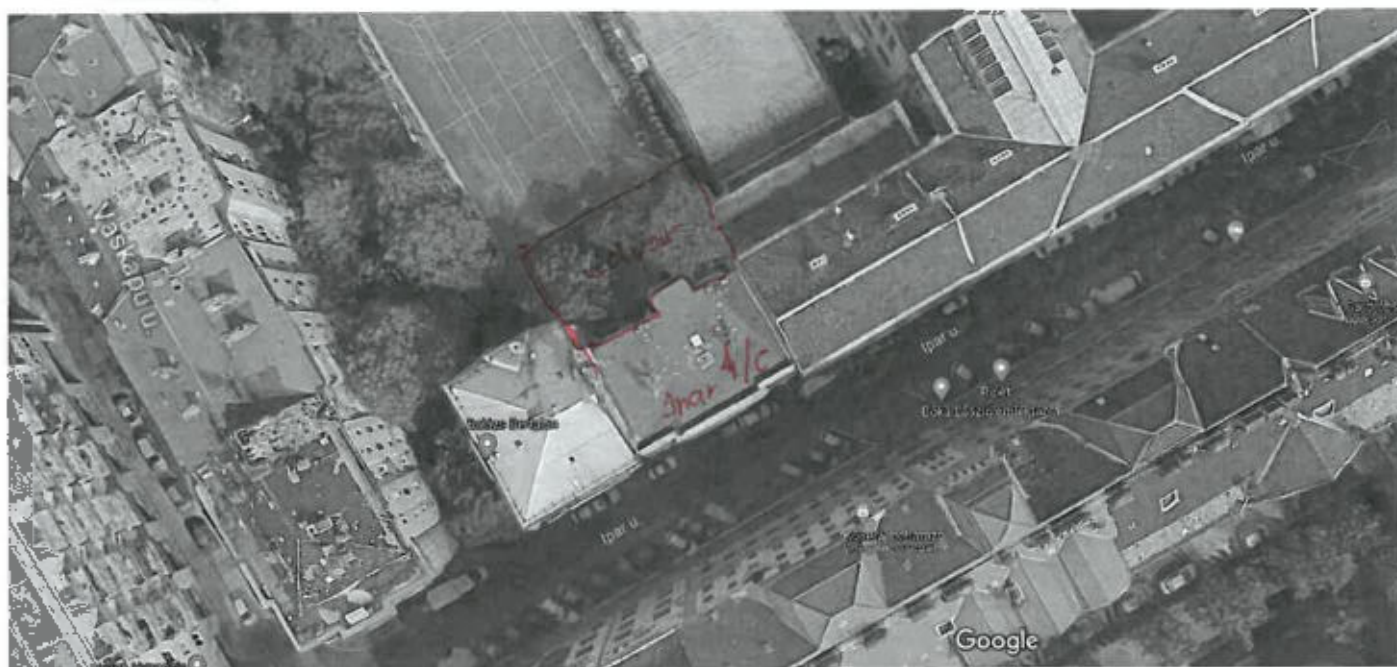

Képek © Google, 2022., Képek © Maxar Technologies, 2022., Térképek © 2022 50 m



Jpar 4/c

1095



Útvonalterv



Mértés



A közlekedés



Képek
Tallalás



Megosztás

F3HC-P9 Budapest

Fényképek

Ezen a helyen

Art 'n' Bau Kft.

Belsőépítész iroda · Tinódi u. 7

Tinódi Ruhaszerviz

4,3 (5)

Vasműhely · Tinódi u. 7

Zárva · Nyitás: 12.00

Jegyzőkönyv

Felvéve: 2022. 06.10-én 17:15 h-kor.

Tárgya: Bp. Ipar u. 4/c sz. Társasház megismételt rendkívüli közgyűlése

Helye: Bp. IX. Ipar u. 4/c társasház udvara

Jelen vannak: A mellékelt jelenléti ívet aláíró tulajdonosok, illetőleg meghatalmazottak 4010/10000 tulajdoni hányaddal, 40,10 %-al
- a Zöld-Karika Kft. közös képviselő részéről

A megjelent tulajdonostársak nevét, tulajdoni hányadát, továbbá a távol levő tulajdonostárs által meghatalmazott személy nevét a mellékelt jelenléti ív tartalmazza.

A közgyűlés határozatképes

- 1.) **Közgyűlési tisztségviselők megválasztása** Határozati javaslat: A társasház közgyűlése megválasztja levezetőelnök, jegyzőkönyvvezető és jegyzőkönyv hitelesítő személyeket. Igen, Nem, Tartózkodik
- 2.) **Döntés az udvar felújításáról** Határozati javaslat: A közgyűlés úgy dönt kertész bevonásával felújítják a társasház udvarát. A meglévő növényeket megmetszik, kigazolnak, zöldhulladékot elszállítják és új cserjéket, virágokat ültetnek a kapott árajánlat alapján 170.600 Ft értékben. Igen, Nem, Tartózkodik
- 3.) **Döntés pályázat benyújtására a Ferencvárosi Önkormányzat által kiírt ZÖLD UDVAR 2022 című pályázaton kertfelújítás tárgyában** Határozati javaslat: A közgyűlés úgy dönt, hogy pályázatot nyújt be a ZÖLD UDVAR 2022 című pályázatra kertfelújítás tárgyában 170.600 forint összegben. A kivitelezési költség a társasház rendelkezésére áll, a tulajdonosok vállalják az 50 %-os önrészt és a kivitelezés lebonyolítását, a pályázat feltételeit elfogadják. Igen, Nem, Tartózkodik

1. Napirendi pont: Közgyűlési tisztségviselők megválasztása

4/2022.(04.21.) Határozat:

Levezető elnök: _____

Jegyzőkönyv hitelesítők: _____

Jegyzőkönyvvezető: _____

100 % igen

0 % nem

0% tartózkodás

2.) **Döntés az udvar felújításáról**

A levezető elnök és a jegyzőkönyvvezető megállapították, hogy közben senki nem távozott és érkezett, a közgyűlés továbbra is határozatképes.

5/2022.(04.21.) Határozat: A közgyűlés úgy dönt kertész bevonásával felújítják a társasház udvarát. A meglévő növényeket megmetszik, kigazolnak, zöldhulladékot

elszállítják és új cserjéket, virágokat ültetnek, valamint kerékpártárolót és komposztálót létesítenek az udvaron.

100 % igen

0 % nem

0 % tartózkodás

3.) Döntés pályázat benyújtására a Ferencvárosi Önkormányzat által kiírt ZÖLD UDVAR 2022 című pályázaton kertfelújítás tárgyában

A levezető elnök és a jegyzőkönyvvezető megállapították, hogy közben senki nem távozott és érkezett, a közgyűlés továbbra is határozatképes.

6/2022.(04.21.) Határozat: A közgyűlés úgy dönt, hogy pályázatot nyújt be a ZÖLD UDVAR 2022 című pályázatra kertfelújítás, komposztáló és kerékpártároló kialakítás tárgyában 349.350 forint összegben. A kivitelezési költség a társasház rendelkezésére áll, a tulajdonosok vállalják az 50 %-os önrészt és a kivitelezés lebonyolítását, a pályázat feltételeit elfogadják.

100 % igen

0 % nem

0 % tartózkodás

Más hozzászólás nem volt, a levezető elnök megköszönte a tulajdonosok részvételét és a közgyűlést 18:35 órakor bezárta.

2003. évi CXXXIII. sz. Társasházi törvény értelmében:

„Ha a közgyűlés határozata jogszabály vagy az alapító okirat, illetőleg a szervezeti-működési szabályzat rendelkezését sérti, vagy a kisebbség jogos érdekeinek lényeges sérelmével jár, bármely tulajdonos társ keresettel kérheti a bíróságtól a határozat érvénytelenségének megállapítását a határozat meghozatalától számított hatvan napon belül.”

KMP

Levezető elnök

Jegyzőkönyv vezető

Jegyzőkönyv hitelesítő

Jegyzőkönyv hitelesítő

Zöld- Karika kft
1094 Budapest
Páva u.31.sz.
Tel/fax: 218-6549
email: zoldkarika@zoldkarika.eu

Budapest Főváros IX.ker. Ferencvárosi Önkormányzat
Városfejlesztési Városgazdálkodási és környezetvédelmi Bizottság

Tisztelt Cím!

A Budapest IX.ker. Lónyay u . 60 sz. alatti társasház ezúton jelzi részvétclét az Önök által kiírt "Zöld Udvar 2022 " címmel meghírdetett pályázatra.

A társasház tulajdonosai úgy döntöttek, a pályázati cél:
a lépcsőházban kialakítanak a kerékpárok tartására alkalmas tárolót.

A Társasház 2022.05.19-én megtartott közgyűlésén
a jelenlevők egyhangúlag elfogadták a "ZÖLD UDVAR 2022"
címmel meghírdetett pályázaton való részvételt, 118.900,-ft értékben.

a pályázat feltételeit és vállalják önrészként az 50 %-át
azaz 59.450 Ft megfizetését, valamint a növényzet további gondozását.

Budapest,2022.06.08.

Tisztelettel:

ZÖLD-KARÍKA KFT.
1094 Bp., Páva u. 31
Tel./Fax: 218-65-49

NYILATKOZAT

Zöld-KARIKA KFT.
1094 Bp., Páva u. 31
Tel./Fax: 218-65-49

Alulírott,
a Budapest, IX. kerület, LOVAY utca 60 hsz.
*társasház/szövetkezeti lakóház által megbízott *közösképviseelő/TB elnök/igazgatóság
elnöke/ügyvezető elnök/ügyvezető igazgató,
anyja lánykori neve:
lakcím:
szíjsz.: tetsz.:)
Büntetőjogi felelősségem tudatában kijelentem, hogy nevezett, 1895 évben épült
*társasház/ szövetkezeti lakóház tulajdonosai, kiknek megbízásából a 2022. évi pályázatot
benyújtom, a közgyűlésen, az alapító okiratban rögzített többségben, az 5/2022
számú közgyűlési határozattal elfogadják a
..... a képviselőházban kizárólagosan egy
kézelpályázatot.
zöldítési munkálatok elvégzését, a lakóház éves költségvetését, egyetértettek a pályázaton való
részvétellel, valamint annak általam közgyűlésen ismertetett feltételivel.
A munkálatok megkezdésének tervezett kezdete: 2022.08.01
A munkálatok tervezett befejezése: 2022.08.30
Kijelentem továbbá, hogy a munkálatok elvégzésére a *társasház/szövetkezeti lakóház a
következő pénzügyi fedezetet biztosítja:

1. a megpályázott munkára, jelenleg is rendelkezésre álló forrás: 59.450 Ft
2. a megpályázott munkára előirányzott cél befizetés: 0 Ft
3. a megpályázott munkára tervezett hitelfelvétel összege: 0 Ft
- (1+2+3) a pénzügyi fedezet összesen (min. az előirányzott ktg. 60%-a): 59.450 Ft

mely, a megpályázott munka pályázati határidőre történő elvégzést lehetővé teszi.

Budapest, 2022. 06.08

Zöld-KARIKA KFT.
1094 Bp., Páva u. 31
Tel./Fax: 218-65-49

.....
aláírás

Tanúk: számvizsgáló/TB tagok/lakás tulajdonos:

Név: Név:
Lakcím: Lakcím:
Szem.ig.szám: Szem.ig.szám:
Aláírás: Aláírás:

*a megfelelő szövegrész aláhúzendó

1. számú melléklet

ZÖLD UDVAR 2022 PÁLYÁZAT

A Budapest Főváros IX. kerület Ferencváros Önkormányzata felhívására, önkormányzati vissza nem térítendő támogatás elnyerése céljából, az alábbi lakóház pályázatát nyújtom be:

1. Az épület címe: Budapest, IX. kerület, LÓNYA U. 60
2. Tulajdon jellege: *társasház/szövetkezeti lakóház
3. Pályázó földhivatalban bejegyzett hivatalos neve, Társasház
székhelye..... 1092 LÓNYA U. 60
4. Alapító okirat kelte (év): 1992
5. Összes lakás szám: 28db
6. Magántulajdon hányada: 100 %
7. Önkormányzati tulajdon hányada: 0 %
8. A fejleszteni kívánt terület mérete: 2 m²
9. A fejleszteni kívánt terület: *külterület/belterület
10. A fejlesztéshez szükséges engedélyek: *megvannak/folyamatban vannak/nincs szükség engedélyekre
11. A tervezet munkák megnevezése:
..... hivatalos felmérés a
..... lépcsőházban.
12. Közgyűlés által elfogadott, teljes költség előirányzat (minimum bruttó 100.000 Ft – maximum bruttó 1.000.000 Ft) ÁFA-val: 118.900,- Ft
13. Az önkormányzattól igényelt támogatás összege: 59.450,- Ft
14. A *társasház/szövetkezeti lakóház bankszámláját vezető pénztintézet neve,
bankszámlaszáma:
..... OTP IX. 11709002-20085195
15. A *társasház/lakásszövetkezet adószáma: 28482792-1-43

Büntetőjogi felelősségem tudatban kijelentem, hogy a pályázat benyújtásához és- támogatás elnyerése esetén – a támogatás összegének lehívásához, a pályázaton résztvevő lakóház tulajdonosaitól felhatalmazással rendelkezem.

A *közös képviselő/IB elnök/igazgatóság elnöke/ügyvezető elnök/ügyvezető igazgató neve,
titulusa:

Zöld-KARIKA KFT.
1094 Bp., Páva u. 31
Tel./Fax: 218-65-49

Pontos levelezési címe:

E-mail címe: Telefonszáma:

Budapest, 2022. 06. 08

.....
aláírás

*a megfelelő szövcgrész aláhúzendó

Zöld-KARIKA KFT.
1094 Bp., Páva u. 31
Tel./Fax: 218-65-49

Árajánlat

Tisztelt Gábrriel Dóra,

szíves megkeresésére (3 db L alakú hegesztett társasházi biciklitároló legyártása, festése, felszerelése) az alábbi árajánlatot adom.

Ajánlattevő adatai:

Farkas Tamás e.v. (AAM)

székhelye: 3526 Miskolc, Arany János tér 2. 3 em. 11. ajtó

adószáma: 66901967125

Anyagár

Zártszelvény: 30*30*3 mm: 1 szál (6 fm) 20.000.- forint

Talólemezt (laposacélból): 100*4 mm (1 fm): 4.700.- forint

Ajzatbetoncsavar: (6 db): 3.200.- forint/darab, összesen: 19.200 forint

Festés (1 L): 5.000.- forint

Munkadíj

Órabér műhely: 5000Ft/óra (6 óra)

Órabér munka: 5000Ft/óra (6 óra)

Kiszállási díj

10 000 Ft

Összesen: nettó 118.900.- forint

Üdvözlettel,

Farkas Tamás

Pályázati cél megvalósítási terve

Tárgy: Budapest IX.ker. Lónyay u 60 . sz alatti társasház lépcsőházában bicigitároló kiépítése

Részletezés: zártszelvény és talplemez az aljzathoz rögzítése , az álvány lefestése

A megvalósítás becsült összege:

118.900,-ft

A társasház által vállalt önrész:

59.450,-Ft

Igényelt pályázati támogatás:

59.450.-ft

Budapest,2022.06.08

közös képviselő

Zöld-KARIKA KFT.
1094 Bp., Páva u. 31
Tel./Fax: 218-65-49

Nyilatkozat

A 2022.05.19-án megtartott közgyűlés alapján miszerint a tulajdonosok a tervezett munka elvégzésével, a pályázaton való részvétellel egyetért, a pályázat feltételeit elfogadja, valamint a kerékpártároló fenntartását, gondozását vállalja.

Budapest,2022.06.08.

Pályázó neve: Társasház Lónyay u . 60 .sz .

Pályázó Címe: 1092. Lónyay u . 60 sz.

Társasház számlaszáma: 11709002-20085195

Kapcsolattartó:

Pályázati cél: a lépcsőházban kiépíteni egy kerékpár tárolót.
2022. ősszel

Zöld-KARIKA KFT.
1094 Bp., Páva u. 31
Tel./Fax: 218-6549

közös képviselő

Számvizsgáló Bizottság

Munkaterv

**Budapest IX.ker. Lónyay u . 60. sz . Társasház
„ Zöld-Udvar 2022 „ Pályázatához**

**A Budapest IX.ker. Lónyay u . 60. számú társasház lépcsőházban
kialakítandó kerékpártároló**

**A Tulajdonosok úgy döntöttek , hogy a társasházban mivel több lakónál felmerült
probléma a kerékpár tárolás ezért úgy döntöttek, hogy kialakítanak erre egy
alkalmas tartót.**

**Zöld-KARIKA KFT.
1094 Bp., Páva u. 31
Tel./Fax: 218-65-49**

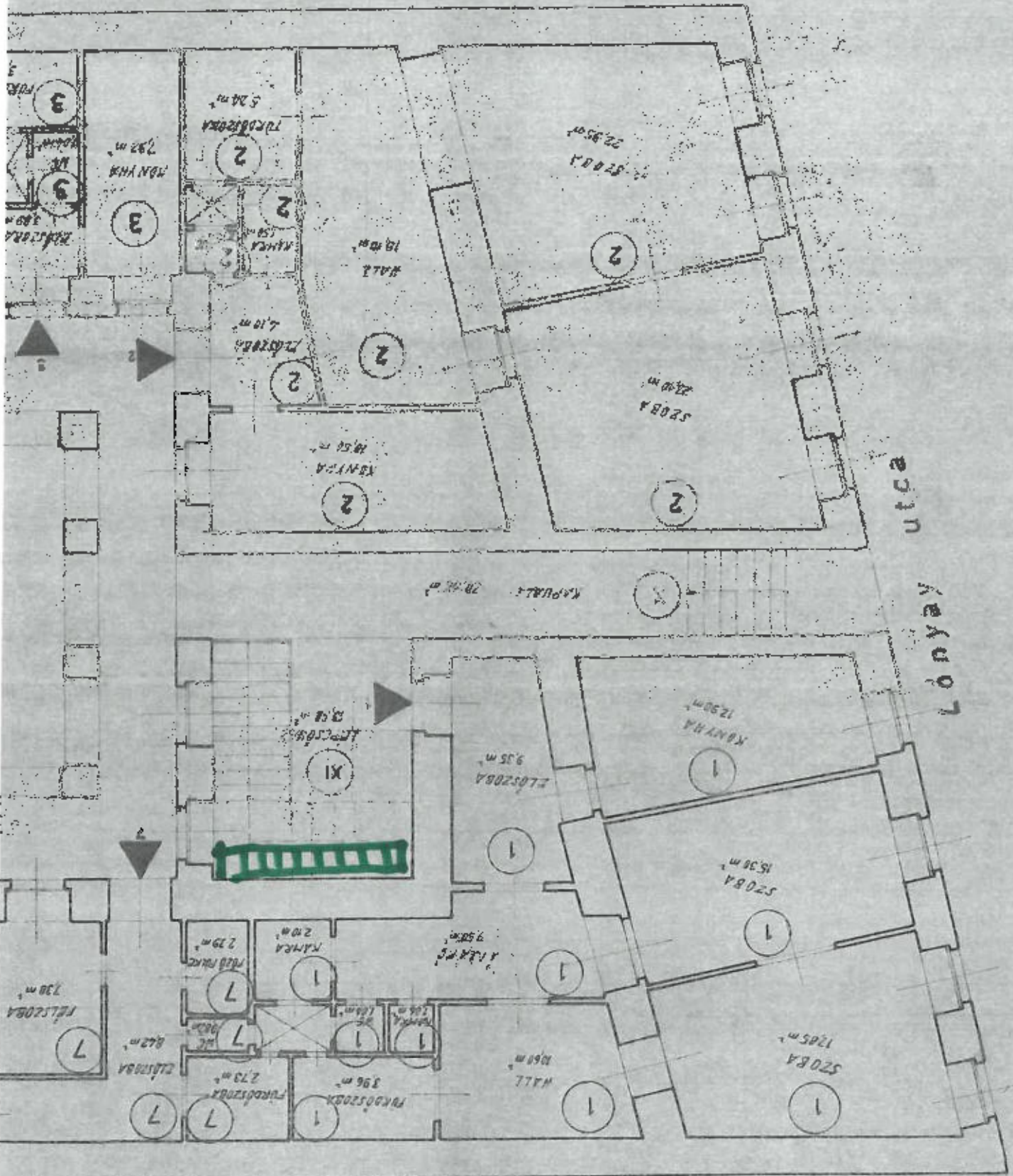

1988年12月

Jegyzőkönyv

¹⁵
Felvéve: 2022.04.13-án 17,00 h-kor.

Tárgya: Bp. IX.ker. Lónyay u. 60.sz. társasház ^{megismételt} zárszámadó közgyűlése

Helye: Bpest IX.ker. Páva u. 31. Zöld Karika kft.roda

Jelen vannak: Tulajdonosok jelenléti ívet aláíró tulajdonosok, illetőleg meghatalmazottak

...^{52.64}.../10 000

A Zöld-Karika kft közös képviselő részéről:

A megjelent tulajdonostársak nevét, tulajdoni hányadát, továbbá a távol levő tulajdonos által meghatalmazott személy nevét a mellékelt jelenléti ív tartalmazza.

A megismételt közgyűlés a jelenlevő tulajdonosok tulajdoni hányadára tekintet nélkül határozatképes.

A közgyűlés határozatképes.

Napirendi pontok:

- 1./ A közgyűlés tisztségviselőinek megválasztása. *Határozati javaslat: levezető elnök, jegyző és nyelveztető, jegyzőkönyv-író*
- 2./ A 2021 év elszámolása, a Számvizsgáló Bizottság beszámolója, elszámolás elfogadása, felmentvény megadása. *hat. Hat.jav: a közgyűlés elfogadja a 2021 évi beszámolót és jóváhagyja a Zöld-Karika kft ügykezelő tevékenységét. Igen, nem tart...*
- 3./ A 2022 év költségvetésének megvitatása, a költségvetés elfogadása. *hat. javaslat: 2022-ra elfogadják a kiemelt költséget. Igen, nem tart költségvetés kialakítása*
- 4./ Közös költség mértékének meghatározása. *hat. jav: a közgyűlés 2022-ben az alábbiak szerint dönt a közös költség mértékéről. Igen, nem tart...*
- 5./ *Döntés a pályázatok beadására a társasház felújítás tárgyában hat. jav: A tulajdonosok meghozták a közös képviselőt a pályázat teljes körű ügyintézéséről. Igen nem tartózkodik*
- Döntés a Zöld Udvar pályázat beadására.

1. /Napirendi pont: A közgyűlés tisztségviselőinek megválasztása:

1/2022sz(04.13) Határozat:

Levezető elnök:

Jegyzőkönyv hitelesítők:

Jegyzőkönyv vezető

100 % igen

0 % nem

0 % tartózkodik

2./Napirendi pont:

A levezető elnök és a jegyzőkönyvvezető megállapították, senki nem távozott és érkezett közben, a közgyűlés továbbra is határozatképes.

A 2021. év elszámolása, a Számvizsgáló Bizottság beszámolója, az elszámolás elfogadása, a felmentvény megadása.Patusné:

Az elszámolást a Meghívóval minden tulajdonos megkapta.

A bizonylatokat a Számvizsgáló Bizottság leellenőrizte. Lásd Meghívó melléklet

Az elszámoláson szerepel a 2021 évben elfogadott költségvetés és a a ténylegesen kifizetett összeg, valamint az épületkarbantartás munkák fajtánként felsorolva.

Nyitó egyenleg 2021. jan. 1-én ,-ft (ebből lakáskassza: Ft.)

Záró egyenleg 2021. dec. 31-én Ft (ebből lakáskassza : Ft.

Ft csökkent a pénzállomány viszont elvégeztettük a Ft ért a tető részleges felújítását. Kaptunk Ft vissza nem térítendő támogatást.

Mindent összevetve 2021 ben a megtakarítás Ft volt.

A karbantartásokra kifizettünk Ft-ot

A közös költség tartozókat folyamatosan felszólítjuk, majd a 3 hónap nemfizetés után megbízott ügyvéd folytatja a behajtási eljárást.

A kiküldött egyenlegek a 2021. dec. 31. i állapotot mutatják.

A legnagyobb tartozó , 1,2 mill Ft a tartozása. Végrehajtás alatt .

(A lakást a nyereséve kasszába) Egyenletek az ügyvédnél !

2/2022.(04.13.sz.) Határozat

A közgyűlés elfogadja, a 2021.évi gazdálkodásáról készült elszámolást és jóváhagyja a Zöld-KARIKA kft. ügykezelő tevékenységét.

100 % igen

0 % nem

0 % tartózkodik

3. Napirendi pont

A levezető elnök és jegyzőkönyvvezető megállapították, senki nem távozott és érkezett közben a közgyűlés továbbra is határozatképes.

A 2022 évi költségvetésének megvitatása és elfogadása

Patusné: A javaslat elkészítése a 2021 évi közüzemi díjak kifizetése alapján történt. Figyelembe véve a rezsi csökkentésekkel elért összegeket.

A 2022 év Március végén Ft, az üzemeltetési számlán van, Ft lakásrakarék. Jelenleg a közös költség 285 Ft/m²/hó (évek óta nem volt emelés) ebben van Ft megtakarítási alap)

Ismeretes, hogy a árak szinte duplájára emelkedtek.

20 Ft/m²/hó emeléssel a felújítási alap Ft -tal növekedve évente.

Kérünk árajánlatot a tető felújításnak folytatására (Lónyay u. oldal Ft nagyságban javaslom a pályázat beadását.

A Zöld udvar pályázatot is 2021 ben benyújtottuk 2022. május 2 ig kell elszámolni vel. (a beruházás felét azaz Ft ot kapunk rá.

Kérem a tulajdonosok hozzászólását.

- A plúce a felső udvari ablakoktól ázik-jár-benni!
- Plúce'ben ősmel konstrukciós (Hát-ido' orlo's)
- A plúce'ereszre mindenki írja ki a nevét.
(ahol a gardóblon keresztet kontrukciós
a hószarkal hősziget. előke figyelmeztet!)
- 1 papír melletti szűrt szűrt.
- Rádny utcai kapu a'kapu'ulolat
(gombnyomásra nyílna)
- II emeleten a tulajdonos malólyak
nyílt fel a kamerát!

3./2022.04.13)sz. Határozat

A javasolt költségvetést (az alábbi módosításokkal) elfogadják.

- ml'ce konatulaent'osa (5 Mel)
- köld- udvar p'de'ozat (vízig'it'os'os'el)
- udvarban ablaroz' j'ant'osa (be'it'os' kiatt)
- A Ra'day utcai kapura a'koz'a'us'et
(qombuyom'osa ny'aj'on)
- A leg'kon'it'ional'ot minden esetben a
Sub'ed'ozoz' h'oz'a'j'ant'os'a'val lehet ben'el'ni!

100 % igen \emptyset % nem \emptyset % tartózkodik

4. Napirend:

A közös költség mértékének meghatározása:

4/2022.(04.13) sz. Határozat

A közgyűlés 2022- évben az alábbiak szerint dönt a közös költség

2022. 05. 01. től

vízórások közös költsége : 305,- Ft/m² /hó

Vízóra nélküliek közös költ. 305,- Ft/ m²/hó+

+ vízdíja : 100,- Ft/m²/hó

100 % igen \emptyset % nem \emptyset % tartózkodik

5. Napirend:

A levezető elnök és a jegyzőkönyvvezető megállapították, senki nem távozott és érkezett közben a közgyűlés továbbra is határozatképes.

Pályázat benyújtása a kerületi Önkormányzatokhoz lakóház felújítás tárgyában.Patusné:

javasolnám, a pályázat keretén belül a társasház tető felújításának folytatását. Kőszek Bt. árajánlata alapján 5,1 mill Ft

5/2022(04.13)sz. Határozat:

A közgyűlés úgy dönt, hogy a társasház részt vesz a Ferencvárosi Önkormányzat által meghirdetett lakóház- felújítási pályázaton _____

tető felújítás műtém tárgyában.

Vissza nem térítendő támogatás formájában.

A közgyűlés a kivitelező által benyújtott költségvetést 5,1 mill. Ft-t összegben elfogadja.

Valamint elfogadják az Alapító Okirat szerinti többség szavazással a 2022 évi költségvetést

amely tartalmazza, illetve vállalják a felújításhoz szükséges önrészt.

Továbbá a közgyűlés megbízza a Zöld-KARIKA kft-t a pályázattal kapcsolatos teljes körű ügyintézéssel.

A pályázathoz műszaki ellenőr szükséges. 100/100m

A Tulajdonosok úgy döntenek amennyiben nem nyert a társasház akkor a felújítást 2022 évben el kell végeztetni. (1 tml. tartózkodás)

100 % igen ϕ % nem ϕ % tartózkodik

Döntés a Zöld-Udvar pályázat beadásáról (2022 évben)

Patusné : A tulajdonosok kérésére 2022 ben is szeretnék pályázni az udvar további zöldesítése ügyében. Kérem a javaslatokat .

Bizottságot javasolnak még.

6/2022(04.13.) sz. Határozat

A Zöld-udvar pályázaton indulni. + bizottsággal. El fogadják a Pályázat feltételeit, és vállalják az 50% önrész teljesítését.

100 % igen

∅

% nem

∅

% tartózkodik

A levezető elnök megköszönte a tulajdonosok megjelenését és a közgyűlést19:00..... órákat lezárta.

A 2003.évi CXXXIII.sz. Társasházi törvény értelmében:

„ Ha a közgyűlés határozata jogszabály vagy alapító okirat, illetőleg a szervezeti- működési szabályzat rendelkezését sérti, vagy a kisebbség jogos érdekeinek lényeges sérelmével jár, bármely tulajdonostárs keresettel kérheti a bíróságtól a határozat érvénytelenségének megállapítását a határozat meghozatalától számított hatvan napon belül.

kmf

Levezető elnök

jegyzőkönyv hitelesítő

jegyzőkönyv hitelesítő

jegyzőkönyvvézető

Zöld- Karika kft
1094 Budapest
Páva u.31.sz.
Tel/fax: 218-6549
email: zoldkarika@zoldkarika.eu

Budapest Főváros IX.ker. Ferencvárosi Önkormányzat
Városfejlesztési Városgazdálkodási és környezetvédelmi Bizottság

Tisztelt Cím!

A Budapest IX.ker. Páva u. 4-4a sz. alatti társasház ezúton jelzi részvételét az Önök által kiírt "Zöld Udvar 2022 " címmel meghírdetett pályázatra.

A társasház tulajdonosai úgy döntöttek, a pályázati cél:
gondozzák a belső udvar területén elhelyezkedő növényzetet, új növényeket telepítenek, és a meglévő növényzetet feljavítják....

Az belső kert 208 m2 területű.

A földszinti lakások ablakai a belső kertre nyílnak.

Jelenleg is van növényzet, de szeretnének több zöldet, és annak érdekében, hogy megfelelően fejlődjön a növényzet szeretnék a kert felújítását, visszavágni a jelenlegi bokrokat, és a fákat.

A pályázat meghirdetése kapcsán történt felkérésükre, hogy az udvarban több növény és egészségesebb környezetben nevelődjenek így esztétikusabb lesz a környezet.

A Társasház 2022.05.12-án megtartott közgyűlésén a jelenlevők egyhangúlag elfogadták a "ZÖLD UDVAR 2022" címmel meghírdetett pályázaton való részvételt, 114.000,-ft értékben.

a pályázat feltételeit és vállalják önrészként az 50 %-át azaz 57.000 Ft megfizetését, valamint a növényzet további gondozását.

Budapest,2022.06.08.

Tisztelettel;

Zöld-KARIKA KFT.
1094 Bp., Páva u. 31
Tel./Fax: 218-65-49

NYILATKOZAT

Zöld-KARIKA KFT.

1094 Bp., Páva u. 31

Tel./Fax: 218-65-49

Ahulírott,
 a Budapest, IX. kerület, PAVA U. utca h-4a hsz.

*társasház/szövetkezeti lakóház által megbízott *közösképviseelő/IB elnök/igazgatóság
 elnöke/ügyvezető elnök/ügyvezető igazgató,

anyja lánykori neve:

lakcím:

szíksz.: tetsz.:

Büntetőjogi felelősségem tudatában kijelentem, hogy nevezett, 1952 évben épült

*társasház/ szövetkezeti lakóház tulajdonosai, kiknek megbízásából a 2022. évi pályázatot
 benyújtom, a közgyűlésen, az alapító okiratban rögzített többségben, az 4/2022

számú közgyűlési határozattal elfogadták a

.....
társasház rest felújítás

zöldítési munkálatok elvégzését, a lakóház éves költségvetését, egyetértettek a pályázaton való
 részvétellel, valamint annak általam közgyűlésen ismertetett feltételivel.

A munkálatok megkezdésének tervezett kezdete: 2022.08.01

A munkálatok tervezett befejezése: 2022.09.01

Kijelentem továbbá, hogy a munkálatok elvégzésére a *társasház/szövetkezeti lakóház a
 következő pénzügyi fedezetet biztosítja:

1. a megpályázott munkára, jelenleg is rendelkezésre álló forrás: 68.000,- Ft

2. a megpályázott munkára előirányzott cél befizetés: 0,- Ft

3. a megpályázott munkára tervezett hitelfelvétel összege: 0,- Ft

(1+2+3) a pénzügyi fedezet összesen (min. az előirányzott ktg. 50%-a): 68.000,- Ft

mely, a megpályázott munka pályázati határidőre történő elvégzést lehetővé teszi.

Budapest, 2022. 06.08

Zöld-KARIKA KFT.

1094 Bp., Páva u. 31

Tel./Fax: 218-65-49

alíírás

Tanúk: számvizsgáló/IB tagok/lakás tulajdonos:

Név: Név:

Lakcím: Lakcím:

Szem.ig.szám: Szem.ig.szám:

Alíírás: Alíírás:

*a megfelelő szövegrész aláhúzendó

1. számú melléklet

ZÖLD UDVAR 2022 PÁLYÁZAT

A Budapest Főváros IX. kerület Ferencváros Önkormányzata felhívására, önkormányzati vissza nem térítendő támogatás elnyerése céljából, az alábbi lakóház pályázatát nyújtom be:

1. Az épület címe: Budapest, IX. kerület, PÁVA U. 4-4a
2. Tulajdon jellege: *társasház/szövetkezeti lakóház
3. Pályázó földhivatalban bejegyzett hivatalos neve, Társasház Páva u. 4-4a,
székhelye: 1094 Bp. Páva u. 4-4a
4. Alapító okirat kelte (év): 1991
5. Összes lakás szám: 22 db
6. Magántulajdon hányada: 100 %
7. Önkormányzati tulajdon hányada: 0 %
8. A fejleszteni kívánt terület mérete: 208 m²
9. A fejleszteni kívánt terület: *külsőterület/belsőterület
10. A fejlesztéshez szükséges engedélyek: *megvannak/folyamatban vannak/nincs szükség engedélyekre
11. A tervezet munkák megnevezése:
a brosszúra belső kétfelújítása
12. Közgyűlés által elfogadott, teljes költség előirányzat (minimum bruttó 100.000 Ft – maximum bruttó 1.000.000 Ft) ÁFA-val: 114.000,- Ft
13. Az önkormányzattól igényelt támogatás összege: 57.000,- Ft
14. A *társasház/szövetkezeti lakóház bankszámláját vezető pénzüintézet neve,
bankszámlaszáma: OTP IX. 11709002-20087173
15. A *társasház/lakásszövetkezet adószáma: 28525516-143

Büntetőjogi felelősségem tudatban kijelentem, hogy a pályázat benyújtásához és- támogatás elnyerése esetén - a támogatás összegének lehívásához, a pályázaton résztvevő lakóház tulajdonosaitól felhatalmazással rendelkezem.

A *közös képviselő/IB elnök/igazgatóság elnöke/ügyvezető elnök/ügyvezető igazgató neve,
titulusa:

Pontos levelezési címe: Zöld-KARIKA KFT.
1094 Bp., Páva u. 31.
Tel./Fax: 218-65-10

E-mail címe: zoldkarika@zoldkarika.hu Telefonszáma:

Budapest, 2022. 06.08.

aláírás

*a megfelelő szövegrész aláhúzendő

Zöld-KARIKA KFT
1094 Bp., Páva u. 31
Tel./Fax: 218-65-10

Pályázati cél megvalósítási terve

Tárgy: Budapest IX.ker. Páva u . 4/4a . sz alatti társasház területén elvégzendő Kertrendezés.

Részletezés: Cserjék , bokrok metszése
avar , és levcsek , növényi részek összegyűjtése.
Gyomnövények eltávolítása, tereprendezés , takarítás.
Zöldhulladék elszállítása.

| | |
|-----------------------------------|---------------------|
| A megvalósítás becsült összege: | bruttó: 114.000,-Ft |
| A társasház által vállalt önrész: | 57.000,-Ft |
| Igényelt pályázati támogatás: | 57.000,-Ft |

Budapest,2022.06.08

közös képviselő

ZÖLD-KÁRIKA KFT.
1094 Bp., Páva u. 31
Tel./Fax: 218-65-49

Nyilatkozat

A 2022.05.12-én megtartott közgyűlés alapján
miszertint a tulajdonosok a tervezett munka elvégzésével, a
pályázaton való részvétellel egyetért, a pályázat feltételeit
elfogadja, valamint a kert további fenntartását, gondozását vállalja.

Budapest,2022.06.08.

Pályázó neve: Társasház Páva u. 4-4 a .sz .

Pályázó Címe: 1094 Páva u. 4/ 4a sz.

Társasház számlaszáma: 11709002-20087173

Kapcsolattartó:

Pályázati cél: a belső udvarba a meglévő növényzet felújítása, új
földdel feltöltése, jelenlegi növényzet visszavágása, tereprendezés

Megvalósítása: 2022. ősszel

Zöld-KARIKA KFT.
1094 Bp., Páva u. 31
Tel./Fax: 218-65-49

közös képviselő

Számvizsgáló Bizottság

Páma a 4-4a

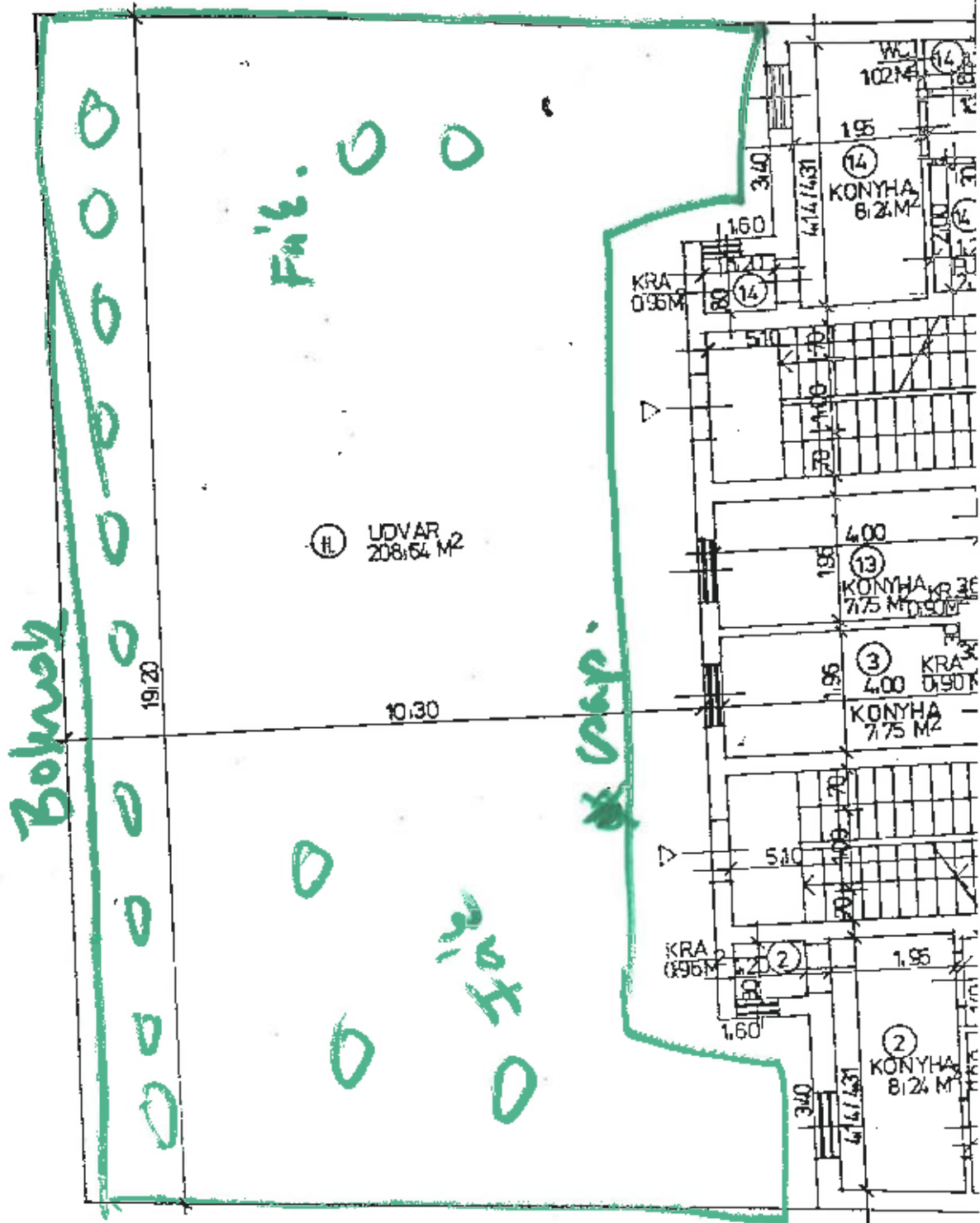

1947-48 No. 9

1

1947-48

1947-48

1947-48

1947-48

1947-48

1947-48

Jegyzőkönyv

Felvéve: 2022.05.12-én 17¹⁵h-kor.

Tárgya: Bp. IX.ker. Páva u. 4/4 a / sz. th.zárszámadó közgyűlése

Helye: Bpest.IX.ker. Páva u. 31. Zöld-Karika kft iroda

Jelen vannak: Tulajdonosok jelenléti ívet aláíró tulajdonosok, illetőleg meghatalmazottak
27/12 / 10 000

A Zöld-Karika kft közös képviselő részéről: ...

A megjelölt tulajdonosok nevét, tulajdoni hányadát, továbbá a távol levő tulajdonos által meghatalmazott személy nevét a mellékelt jelenléti ív tartalmazza.

A megismételt közgyűlés a jelenlevő tulajdonosok tulajdoni hányadára tekintet nélkül határozatképes.

A közgyűlés határozatképes.

Napirendi pontok:

- 1./ A közgyűlés tisztségviselőinek megválasztása. *Határozati javaslat: levezető elnök, jegyzőkönyvvezető, jegyzőkönyvbíró*
- 2./ A 2021 év elszámolása, a Számvizsgáló Bizottság beszámolója, elszámolás elfogadása.
Hat.jav: a közgyűlés elfogadja a 2021-es beszámolót és jóváhagyja a Zöld-Karika kft ügyvezető tevékenységét. Igen nem tart...
- 3./ A 2022 év költségvetésének megvitatása, a költségvetés elfogadása. *Hat. javaslat: 2022-ra elfogadják a kiküldött költségvetést. Igen, nem tartózkodik*
- 4./ Közös költség mértékének meghatározása: *Hat. jav: a közgyűlés 2022-ban az alábbiak szerint dönt a közös költség mértékéről. Igen, nem tart...*
- 5./ Pályázat a „Zöld-Udvar” benyújtására
Számvizsgáló Bizottság újra választása *hat.jav A Közgyűlés az alábbi tulajdosokat tulajdonosok nt választják meg. Igen nem tartózkodik*

1. /Napirendi pont: A közgyűlés tisztségviselőinek megválasztása:

1/2022sz(05.12) Határozat:

Levezető elnök:

Jegyzőkönyv hitclesítők:

Jegyzőkönyv vezető

100 % igen % nem % tartózkodik

2./Napirendi pont:

A levezető elnök és a jegyzőkönyvvezető megállapították, senki nem távozott és érkezett közben, a közgyűlés továbbra is határozatképes.

A 2021. évi elszámolása, a Számvizsgáló Bizottság beszámolója, az elszámolás elfogadása, a felmentvény megadása.

Patusné:

Az elszámolást a Meghívóval minden tulajdonos megkapta.

A bizonylatokat a Számvizsgáló Bizottság ellenőrizte. Lásd Meghívó melléklete

Az elszámoláson szerepel a 2021 évben elfogadott költségvetés és a a ténylegesen kifizetett összeg, valamint az épületkarbantartási munkák fajtáinként felsorolva

Nyitó egyenlegek:

Páva u. 4/jan. 1-én 5.924.567,-ft

Záró egyenleg 2021. dec. 31-én 6.815.319 Ft

Páva u. 4/a nyitó egyenlege: 2.943.868 Ft Záró egyenleg: 3.026.851 Ft

Karbantartásra felhasználtunk Páva u. 4. 39.625 Ft Páva u. 4/a 95.000 ft-ot. lásd részletezve)

A megtakarítás összesen a két házra 978 ezer Ft. 2021 évben.

A közös költség tartozókat folyamatosan felszólítjuk, majd a 3 hónap nemfizetés után megbízott ügyvéd folytatja a behajtási eljárást.

A kiktűdött egyenlegek a 2021. dec. 31. i állapotot mutatják.

4 em. 2. tulajdonos tartozása
megrehabilitálva lesz.

2/2022.(05.12.sz.) Határozat

A közgyűlés elfogadja, a 2021.évi gazdálkodásáról készült elszámolást és jóváhagyja a Zöld-KARIKA kft. ügykezelő tevékenységét.

100 % igen

∅ % nem

∅ % tartózkodik

3. Napirendi pont

A levezető elnök és jegyzőkönyvvezető megállapították, senki nem távozott és érkezett közben a közgyűlés továbbra is határozatképes.

A 2022 évi költségvetésének megvitatása és elfogadása

Patusné: A javaslat elkészítése a 2021 évi közüzemi díjak kifizetése alapján történt. Figyelembe véve a rezszi csökkentésekkel elért összegeket.

Jelenleg a közös költség Páva u. 4 ..380,-ft/m²/hó + vízdíj Páva u. 4/a nak a közös költsége 355 Ft/m²/hó + vízdíj

Megtakarítási alap a lakástakarék 1,8 milli Ft van a két házra,

2021 ben minimális költséget fordítottunk a karbantartásokra és a kertre.

Kérem a tulajdonosok hozzászólását.

- A lebot műnakhilag átviszokkeni és műnakhé
meniat (antem). A mellőző kélmekyt paritani.
- Zöld udvar pólyáraton tudulni.

3./2022.05.12)sz. Határozat

A javasolt költségvetést (az alábbi módosításokkal) elfogadják.

- Zölde- Udvar Rólyózat!
- Sebő műhely menüti panírosa

100 % igen \emptyset % nem \emptyset % tartózkodik

4. Napirend:

A közös költség mértékének meghatározása:

4/2022.(05.12) sz. Határozat

Páva u. 4 sz.

A közgyűlés 2022- évben az alábbiak szerint dönt a közös költség

marad.....tól

vízórások közös költsége :^{380,-}.....Ft/m²/hó + vízóra nélküliek közös költ.
.....^{75,-}.....Ft/m²/hó vízdíja

marad.....tól

Páva u. 4/ a vízórások közös költsége^{355,-}.....Ft/m²/hó + vízdíja:
.....^{65,-}.....Ft/m²/hó vízóra nélkülieknek.

100 % igen \emptyset % nem \emptyset % tartózkodik

Határozathozatal a Zöld- Udvar pályázaton való részvételhez.

Patusné : 2022 évben is indít az Önkormányzat „Zöld -Udvar pályázatot.

A beadott költségvetésnek 50% -ával az önkormányzat támogat.

Kérem a javaslatokat, mennyi költséggel és mivel szeretnének pályázni.

4/2022 (05.12) Határozat:

A tulajdonosok megbízzák a közös képviselőt a pályázat lebonyolítására.
Elfogadják a pályázat feltételeit és vállalják az 50 %-os Önrész teljesítését.

100 % igen

~~0~~ % nem

~~0~~ % tartózkodik

6. Napirend:

A levezető elnök és a jegyzőkönyvvezető megállapítják, hogy a közgyűlés továbbra is határozatképes.

Számvizsgáló Bizottság választás

: jelenleg 7
sajnos meghalt.

maradt mint Számvizsgáló Bizottsági tag.

Kérem a javaslatokat.

(Páva 4)

(Páva 4/a)

6(2022.05.12) Határozat

Számvizsgáló Bizottság tagjai

100 % igen

0 % nem

0 % tartózkodik

A levezető elnök megköszönte a tulajdonosok megjelenését és a közgyűlést
.....18.30..... órakor lezárta.

A 2003.évi CXXXIII.sz. Társasházi törvény értelmében:

„ Ha a közgyűlés határozata jogszabály vagy alapító okirat, illetőleg a szervezeti- működési szabályzat rendelkezését sérti, vagy a kisebbség jogos érdekeinek lényeges sérelmével jár, bármely tulajdonostárs keresettel kérheti a bíróságtól a határozat érvénytelenségének megállapítását a határozat meghozatalától számított hatvan napon belül.

kmf

Levezető elnök

jegyzőkönyv hitelesítő

jegyzőkönyv hitelesítő

jegyzőkönyvvezető

Zöld- Karika kft
1094 Budapest
Páva u.31.sz.
Tel/fax: 218-6549
email: zoldkarika@zoldkarika.eu

Budapest Főváros IX.ker. Ferencvárosi Önkormányzat
Városfejlesztési Városgazdálkodási és környezetvédelmi Bizottság

Tisztelt Cím!

A Budapest IX.ker. Gabona u. 4 sz. alatti társasház ezúton jelzi részvételét az Önök által kiírt "Zöld Udvar 2022" címmel meghirdetett pályázatra.

A társasház tulajdonosai úgy döntöttek, a pályázati cél:
gondozzák a belső udvar területén elhelyezkedő növényzetet, új növényeket telepítenek, és a meglevő növényzetet feljavítják...

Az belső kert 185 m² területű.

A földszinti lakások ablakai a belső kertre nyílnak.

Jelenleg is van növényzet, de szeretnének több zöldet, és annak érdekében, hogy megfelelően fejlődjön a növényzet szeretnék a kert felújítását, visszavágni a jelenlegi bokrokat, és a fákat.

A pályázat meghirdetése kapcsán történt felkérésükre, hogy az udvarban több növény és egészségesebb környezetben nevelődjenek így esztétikusabb lesz a környezet.

A Társasház 2022.01.26-án megtartott közgyűlésén a jelenlevők egyhangúlag elfogadták a "ZÖLD UDVAR 2022" címmel meghirdetett pályázaton való részvételt, 100.800,-ft értékben.

a pályázat feltételeit és vállalják önrészként az 50 %-át azaz 50.400 Ft megfizetését, valamint a növényzet további gondozását.

Budapest,2022.06.08.

Tisztelettel:

ZÖLD-KARIKA KFT.
1094 Bp., Páva u. 31
Tel./Fax: 218-65-49

1. számú melléklet

ZÖLD UDVAR 2022 PÁLYÁZAT

A Budapest Főváros IX. kerület Ferencváros Önkormányzata felhívására, önkormányzati vissza nem térítendő támogatás elnyerése céljából, az alábbi lakóház pályázatát nyújtom be:

1. Az épület címe: Budapest, IX. kerület, GABONA u. 4.
2. Tulajdon jellege: *társasház/szövetkezeti lakóház
3. Pályázó földhivatalban bejegyzett hivatalos neve, TÁRSASHÁZ GABONA,
székhelye: Bp. 1094 Gabona u. 4.
4. Alapító okirat kelte (év): 1991
5. Összes lakás szám: 28 db
6. Magántulajdon hányada: 100 %
7. Önkormányzati tulajdon hányada: 0 %
8. A fejleszteni kívánt terület mérete: 185 m²
9. A fejleszteni kívánt terület: *külterület/belterület
10. A fejlesztéshez szükséges engedélyek: *megvannak/folyamatban vannak/nincs
szükség engedélyekre
11. A tervezet munkák megnevezése:
..... a belső kert felújítása
12. Közgyűlés által elfogadott, teljes költség előirányzat (minimum bruttó 100.000 Ft –
maximum bruttó 1.000.000 Ft) ÁFA-val: 100.800,- Ft
13. Az önkormányzattól igényelt támogatás összege: 50.400,- Ft
14. A *társasház/szövetkezeti lakóház bankszámláját vezető pénzintézet neve,
bankszámlaszáma:
..... OTP IX. 11709002-20073307
15. A *társasház/lakásszövetkezet adószáma: 28294029-1-43

Büntetőjogi felelősségem tudatban kijelentem, hogy a pályázat benyújtásához és- támogatás elnyerése esetén – a támogatás összegének lehívásához, a pályázaton résztvevő lakóház tulajdonosaitól felhatalmazással rendelkezem.

A *közös képviselő/IB elnök/igazgatóság elnöke/ügyvezető elnök/ügyvezető igazgató neve,
titulusa:

Pontos levelezési címe: Zöld-KARINKA KFT.
1094 Bp., Páva u. 31
Tel./Fax: 218-63-49

E-mail címe: zoldkarinka@zoldudvar.eu Telefonszáma:

Budapest, 2022. 06.08

aláírás

Zöld-KARINKA KFT.
1094 Bp., Páva u. 31
Tel./fax: 218-63-49

*a megfelelő szövegrész aláhúzendő

NYILATKOZAT

Zöld-KARICA KFT.
1094 Bp., Páva u. 31.
Tel./Fax: 218-65-49

Alulírott, GABONA u. 4.
a Budapest, IX. kerület, GABONA u. 4. utca hsz.
*társasház/szövetkezeti lakóház által megbízott *közösképviseelő/IB elnök/igazgatóság
elnöke/ügyvezető elnök/ügyvezető igazgató,
anyja lánykori neve:
lakcím:
szigsz.: telsz.:)
Büntetőjogi felelősségem tudatában kijelentem, hogy nevezett, 1945 évben épült
*társasház/ szövetkezeti lakóház tulajdonosai, kiknek megbízásából a 2022. évi pályázatot
benyújtom, a közgyűlésen, az alapító okiratban rögzített többségben, az 4/2022
számú közgyűlési határozattal elfogadták a
társasház belső kert felújítása
zöldítési munkálatok elvégzését, a lakóház éves költségvetését, egyetértettek a pályázaton való
részvétellel, valamint annak általam közgyűlésen ismertetett feltételivel.
A munkálatok megkezdésének tervezett kezdete: 2022. 08. 01.
A munkálatok tervezett befejezése: 2022. 09. 01.

Kijelentem továbbá, hogy a munkálatok elvégzésére a *társasház/szövetkezeti lakóház a
következő pénzügyi fedezetet biztosítja:

- | | | |
|--|-------------|----------|
| 1. a megpályázott munkára, jelenleg is rendelkezésre álló forrás: | 60.480,- Ft | 50.400,- |
| 2. a megpályázott munkára előirányzott cél befizetés: | 0,- Ft | 0,- |
| 3. a megpályázott munkára tervezett hitelfelvétel összege: | 0,- Ft | 0,- |
| (1+2+3) a pénzügyi fedezet összesen (min. az előirányzott ktg. 50%-a): | 60.480,- Ft | 50.400,- |

mely, a megpályázott munka pályázati határidőre történő elvégzést lehetővé teszi.

Budapest, 2022. 06. 08

Zöld-KARICA KFT.
1094 Bp., Páva u. 31.
Tel./Fax: 218-65-49

aláírás

Tanúk: számvizsgáló/IB tagok/lakás tulajdonos:

Név: Név:

Lakcím: Lakcím:

Szem.ig.szám: Szem.ig.szám:

Aláírás: Aláírás:

*a megfelelő szövegrész aláhúzendó

Nyilatkozat

A 2022.01.26- án megtartott közgyűlés alapján
míszertint a tulajdonosok a tervezett munka elvégzésével, a
pályázaton való részvétellel egyetért, a pályázat feltételeit
elfogadja, valamint a kert további fenntartását, gondozását vállalja.

Budapest,2022.06.08.

Pályázó neve: Társasház Gabona u . 4 .sz .

Pályázó Címe: 1095. Gabona u . 4.sz.

Társasház számlaszáma: 11709002-20073307

Kapcsolattartó:

Pályázati cél: a belső udvarba a meglévő növényzet felújítása, új
földdel feltöltése, jelenlegi növényzet visszavágása, tereprendezés

Megvalósítása: 2022. ősszel

Zöld-KARIKA KFT.
1094 Bp., Páva u. 31
Tel./Fax: 218-63-49

közös képviselő

Számvizsgáló Bizottság

Pályázati cél megvalósítási terve

Tárgy: Budapest IX.ker. Gabona u. 4. sz. alatti társasház területén
elvégzendő Kertrendezés.

Részletezés: Cserjék , bokrok metszése
avar , és levelek , növényi részek összegyűjtése.
Gyomnövények eltávolítása, tereprendezés , takarítás.
Zöldhulladék elszállítása.

A megvalósítás becsült összege: bruttó: 100.800,-Ft
A társasház által vállalt önrész: 50.400,-Ft
Igényelt pályázati támogatás: 50.400,-Ft

Budapest,2022.06.08

ZÖLD-KARIKA KFT.
1094 Bp., Páva u. 31
Tel/Fax: 218-65-49

közös képviselő

Gabona 4

TÁRSASHÁZ TERVE
BP. IX. GADONA U. 4.
HRSZ.: 37 910/19

ajak, balkon

Fokni Szilvia
PAKSI SZILVIA
ÖK. ÉPÍTÉSZEK RÉKÜK
E 2 / 10 4052

Földrosi IX. kerület
Építési és Értékelési Osztály
Vélemény
Bécs

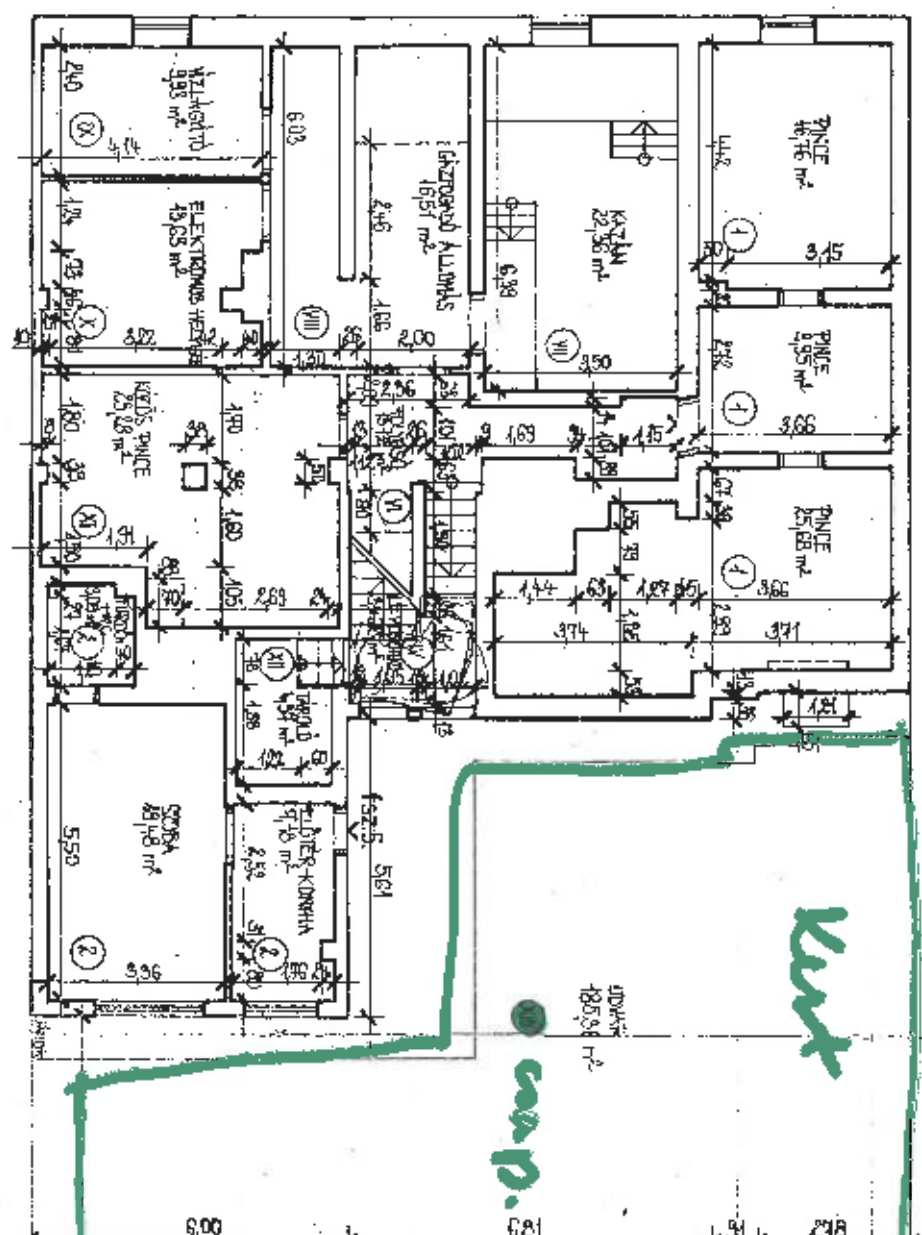

PINECESZINT ALAPRAJZA M 1:100

Chapter 4

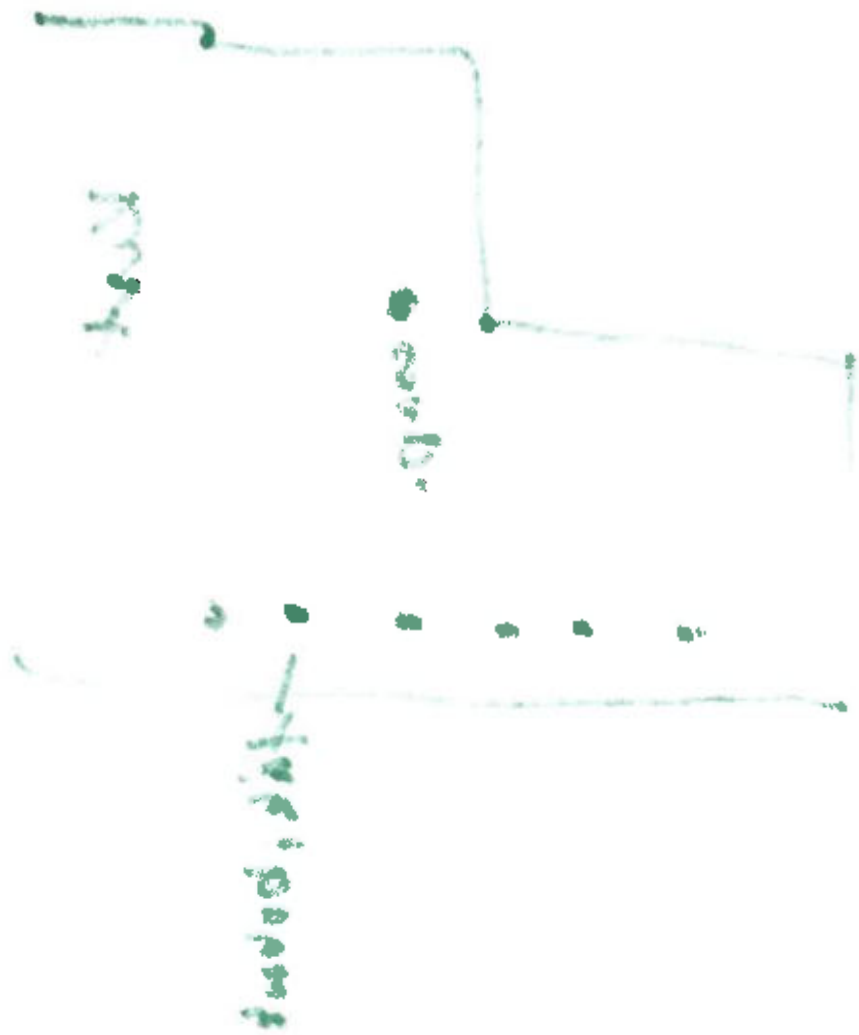

Go gle Gabona u. 4



Képek © CNES / Airbus, Maxar Technologies, 2022., Térképek: © 2022 20 m



Gabona u. 4

Budapest

1095

Épület



Útvcnaltery



Mentés



A közepen



Küldés
telefonra



Megosztás

Fényképek

Jegyzőkönyv

15

Felvéve: 2022.01.26-án 17,00 h-kor.

Tárgya: Bp. IX.ker. Gabona u. 4 sz. th.zárszámadó közgyűlése

Helye: Bpest.IX.ker. Páva u. 31. Zöld-Karika kft.roda

Jelen vannak: Tulajdonosok jelenléti ívet aláíró tulajdonosok, illetőleg meghatalmazottak

.....5/11...../10 000

A Zöld-Karika kft közös képviselő részéről:

A megjelent tulajdonosok nevei, tulajdoni hányadát, továbbá a távol levő tulajdonos által meghatalmazott személy nevét a mellékelt jelenléti ív tartalmazza.

A megismételt közgyűlés a jelenlevő tulajdonosok tulajdoni hányadára tekintet nélkül határozatképes.

A közgyűlés határozatképes.

Napirendi pontok:

- 1./ A közgyűlés tisztségviselőinek megválasztása. *Határozati javaslat: levezető elnök, jegyzőkönyv-vezető, jegyzőkönyv-ábrát készítő*
- 2./ A 2021 év elszámolása, a Számvizsgáló Bizottság beszámolója, elszámolás elfogadása.
Hat.jav: a közgyűlés elfogadja a 2021 évi beszámolót és jóváhagyja a Zöld-Karika kft ügykezelő tevékenységét. Igen nem tart...
- 3./ A 2022 év költségvetésének megvitatása, a költségvetés elfogadása. *Hat. javaslat: 2022-ra elfogadják a kiküldött költségvetést. Igen, nem tartozkodik*
- 4./ Közös költség mértékének meghatározása: *Hat.jav: a közgyűlés 2022-ban az alábbiak szerint dönt a közös költség mértékéről. Igen, nem tart...*
- 5./ Pályázat benyújtása a kerületi Önkormányzathoz, illi felújítása tárgyában.
a „ Zöld-Údvar „ benyújtására megbízzák a közös képviselőt a pályázatok benyújtására.

1. /Napirendi pont: A közgyűlés tisztségviselőinek megválasztása:

1/2022sz(01.26) Határozat:

Levezető elnök:

Jegyzőkönyv hitelesítők:

Jegyzőkönyv vezető

100 % igen

0 % nem

0 % tartózkodik

2./Napirendi pont:

A levezető elnök és a jegyzőkönyvvezető megállapították, senki nem távozott és érkezett közben, a közgyűlés továbbra is határozatképes.

A 2021. évi elszámolása, a Számvizsgáló Bizottság beszámolója, az elszámolás elfogadása, a felmentvény megadása.

Parasné:

Az elszámolást a Meghívóval minden tulajdonos megkapta.

A bizonylatokat a Számvizsgáló Bizottság leellenőrizte. Lásd Meghívó melléklete

Az elszámoláson szerepel a 2021 évben elfogadott költségvetés és a ténylegesen kifizetett összeg, valamint az épületkarbantartási munkák fajtáinként felsorolva.

Záró egyenleg 2021. dec. 31- én 11.367.684(ebből lakástakarék:1.813.505 Ft)

A közös költség tartozókat folyamatosan felszólítjuk, majd a 3 hónap nemfizetés után megbízott ügyvéd folytatja a behajtási eljárást.

A kiküldött egyenlegek a 2021. dec. 31. i állapotot mutatják.

Az év során több alkalommal probléma volt a szelektív gyűjtéssel. sajnos nem mindenki tudja, hogy milyen szemetet hova kell rakni.

2/2022.(01.26.sz.) Határozat

A közgyűlés elfogadja, a 2021.évi gazdálkodásáról készült elszámolást és jóváhagyja a Zöld-KARIKA kft. ügykezelő tevékenységét.

100 % igen

∅ % nem

∅ % tartózkodik

3. Napirendi pont

A levezető elnök és jegyzőkönyvvezető megállapították, senki nem távozott és érkezett közben a közgyűlés továbbra is határozatképes.

A 2022 évi költségvetésének megvitatása és elfogadása

Patusné: A javaslat elkészítése a 2021 évi közüzemi díjak kifizetése alapján történt. Figyelembe véve a rezszi csökkentésekkel elért összegeket.

Javaslom:

Az idei évre tervezni a lift felújítását, a z erkélyek részleges felújítását.

Továbbá a tulajdonosok részéről felmerült több téma:

1. - hőmennyiségmérők felszerelése
2. bicigli tároló kiépítése
3. írsz. 1 tulajdonostól () a pince helységben levő külön tároló (13,63 m²) bérlése.

Kérem a hozzászólásokat , és a javaslatokat.

- A tulajdonosok elvethi a hőmennyiségmérők felszerelését
- Kérlek pároznar tároló kiépítése a pinceben (előtte felmérni a lakók igényeit)
- Pinceben a világítás korszerűsítése (morgósérvetelő)
- Felértő furát rendezni
- (írsz. 1.) tulajdonos a hátsó pincehelyiséget egyelőre használatban.
- Kert rendezésére (előtte egyértelmű kérésrel) - Pólyárosi „Zsola-udvar”)

3./2022.01.26)sz. Határozat

A javasolt költségvetést (az alábbi módosításokkal) elfogadják.

- biciklitárolók kiépítése
- konyhaikezelési értékesítési javak (jobb oldal)
- műcélben működésük korszerűsítése
- "Zöldudvar" pályázaton részt venni.
- lift felújítása

100 % igen % nem % tartózkodik

4. Napirend:

A közös költség mértékének meghatározása:

4/2022.(01.26.) sz. Határozat

A közgyűlés 2022- évb en az alábbiak szerint dönt a közös költség+ fűtési díj

.....marad.....tól

vízórások közös költsége+ fűtési díj :700.....Ft/m² /hó

Vízóra nélküliek közös költsége+ fűtési díja700.....ft/ m² /hó +

vízdíj.....250.....Ft/m²/hó

100 % igen % nem % tartózkodik

5. Napirend:

A Ivezető elnök és a jegyzőkönyvvezető megállapították, senki nem távozott és érkezett közben a közgyűlés továbbra is határozatképes.

Pályázat benyújtása a kerületi Önkormányzatokhoz lakóház felújítás tárgyában.**Parusné:**

2022. ben javaslom a lift felújítását. A benyújtott árajánlat alapján.

A karbantartó _____ Ft költségvetést készített.

- A tulajdonosok javasoltját, ha nem nyert a ház akkor is fel kell építeni a liftet

5/2022(01.26)sz. Határozat:

A közgyűlés úgy dönt, hogy a társasház részt vesz a Ferencvárosi Önkormányzat által meghirdetett lakóház- felújítási pályázaton _____

felvonó felújítása

_____ tárgyában.

Vissza nem térítendő támogatás formájában.

A közgyűlés a kivitelező által benyújtott költségvetést _____ Ft-t
összeiben elfogadja.

Valamint elfogadják az Alapító Okirat szerinti többség szavazással a 2022
évi költségvetést

amely tartalmazza, illetve vállalják a felújításhoz szükséges önrészt.

Továbbá a közgyűlés megbízza a Zöld-KARIKA kft-t a pályázattal kapcsolatos teljes
körű ügyintézésével.

A pályázathoz műszaki ellenőri szükséges.

Amennyiben nem nyert a ház (vagy nincs pályázat)
a felvonót akkor is 2022-ben fel kell építeni.

100 % igen

☐

% nem

☐

% tartózkodik

- 5/a -

Gabona u. 4

Határozathozatal a Zöld- Udvar pályázaton való részvételhez.

Patusné : 2022 évben is indít az Önkormányzat „Zöld -Udvar pályázatot.

A beadott költségvetésnek 50% -ával az önkormányzat támogat.

Kérem a javaslatokat, mennyi költséggel és mivel szeretnének pályázni.

3/2022 (01.26) Határozat:

Amennyiben 2022 ben az Önkormányzat indítja a Zöld Udvar pályázatot, úgy

A tulajdonosok megbízzák a közös képviselőt a pályázat lebonyolítására.
Elfogadják a pályázat feltételeit és vállalják az 50 %-os Önrész teljesítését.

100 % igen 0 % nem 0 % tartózkodik

A levezető elnök megköszönte a tulajdonosok megjelenését és a közgyűlést
.....18.30..... ótákor lezárta.

A 2003. évi CXXXIII. sz. Társasházi törvény értelmében:

„Ha a közgyűlés határozata jogszabály vagy alapító okirat, illetőleg a szervezeti- működési szabályzat rendelkezését sérti, vagy a kisebbség jogos érdekeinek lényeges sérelmével jár, bármely tulajdonosiárs keresettel kérheti a bíróságtól a határozat érvénytelenségének megállapítását a határozat meghozatalától számított hatvan napon belül.

Kmf.

Levezető elnök

jegyzőkönyv hitelesítő

jegyzőkönyv hitelesítő

jegyzőkönyv vezető

Zöld- Karika kft
1094 Budapest
Páva u.31.sz.
Tel/fax: 218-6549
email: zoldkarika@zoldkarika.eu

Budapest Főváros IX.ker. Ferencvárosi Önkormányzat
Városfejlesztési Városgazdálkodási és környezetvédelmi Bizottság

Tisztelt Cím!

A Budapest IX.ker. Tinódi u. 13 sz. alatti társasház ezúton jelzi részvételét az Önök által kiírt "Zöld Udvar 2022 " címmel meghírdetett pályázatra.

A társasház tulajdonosai úgy döntöttek, a pályázati cél:
gondozzák a belső udvar területén elhelyezkedő növényzetet, új növényeket telepítenek, és a meglévő növényzetet feljavítják...

Az belső udvar 276 m2 területű.

A földszinti lakások ablakai a belső kettre nyílnak.

Jelenleg is van növényzet, de szeretnének több zöldet, és annak érdekében, hogy megfelelően fejlődjön a növényzet szeretnék a kert felújítását, visszavágni a jelenlegi bokrokat, és a fákat.

A pályázat meghirdetése kapcsán történt felkérésükre, hogy az udvarban több növény és egészségesebb környezetben nevelődjenek így esztétikusabb lesz a környezet.

A Társasház 2022.02.17-én megtartott közgyűlésén a jelenlevők egyhangúlag elfogadták a "ZÖLD UDVAR 2022" címmel meghírdetett pályázaton való részvétel, 113.400,-ft értékben.

a pályázat feltételeit és vállalják önrészként az 50 % -át azaz 56.700 Ft megfizetését, valamint a növényzet további gondozását.

Budapest,2022.06.02.

Tisztelettel:

Zöld-KARIKA KFT.
1094 Bp., Páva u. 31
Tel./Fax: 218-65-49

1. számú melléklet

ZÖLD UDVAR 2022 PÁLYÁZAT

A Budapest Főváros IX. kerület Ferencváros Önkormányzata felhívására, önkormányzati vissza nem térítendő támogatás elnyerése céljából, az alábbi lakóház pályázatát nyújtom be:

1. Az épület címe: Budapest, IX. kerület, TINÓDI u. 13
2. Tulajdon jellege: *társasház/szövetkezeti lakóház
3. Pályázó földhivatalban bejegyzett hivatalos neve, TÁRSASHÁZ
székhelye: TINÓDI u. 13
4. Alapító okirat kelte (év): 1992
5. Összes lakás szám: 17 db
6. Magántulajdon hányada: 100 %
7. Önkormányzati tulajdon hányada: 0 %
8. A fejleszteni kívánt terület mérete: 276 m²
9. A fejleszteni kívánt terület: *külterület/belterület
10. A fejlesztéshez szükséges engedélyek: *megvannak/folyamatban vannak/nincs
szükség engedélyekre
11. A tervezet munkák megnevezése:
..... a társasház kertjéhez a
..... felújítása
12. Közgyűlés által elfogadott, teljes költség előirányzat (minimum bruttó 100.000 Ft –
maximum bruttó 1.000.000 Ft) ÁFA-val: 113.400 Ft
13. Az önkormányzattól igényelt támogatás összege: 56.700,- Ft
14. A *társasház/szövetkezeti lakóház bankszámláját vezető pénzüintézet neve,
bankszámlaszáma:
..... OTP 11709002-20071446
15. A *társasház/lakásszövetkezet adószáma: 28206893-1-43

Büntetőjogi felelősségem tudatban kijelentem, hogy a pályázat benyújtásához és- támogatás elnyerése esetén – a támogatás összegének lehívásához, a pályázaton résztvevő lakóház tulajdonosaitól felhatalmazással rendelkezem.

A *közös képviselő/IB elnök/igazgatóság elnöke/ügyvezető elnök/ügyvezető igazgató neve,
titulusa:

..... Zöld-KARIKA KFT.
..... 1094 Bp., Páva u. 31
..... tel./fax: 218-65-49
Pontos levelezési címe:
E-mail címe: Zoldkarika@zoldkarika.eu Telefonszáma:

Budapest, 2022. 06.02

Zöld-KARIKA KFT
1094 Bp., Páva u. 31
Tel./Fax: 218-65-49

.....
aláírás

*a megfelelő szövegrész aláhúzendő

Alulírott,
a Budapest, IX. kerület, T. Nádori u. 13. utca hsz.
*társasház/szövetkezeti lakóház által megbízott *közösképviseelő/IB elnök/igazgatóság
elnöke/ügyvezető elnök/ügyvezető igazgató,

anyja lánykori neve:
lakcím:
szíjsz.: telsz.:)

Büntetőjogi felelősségem tudatában kijelentem, hogy nevezett, 1998 évben épült
*társasház/ szövetkezeti lakóház tulajdonosai, kiknek megbízásából a 2022. évi pályázatot
benyújtom, a közgyűlésen, az alapító okiratban rögzített többségben, az
számú közgyűlési határozattal elfogadták a
az új építési költségek metnére, a járó vállalkozás
finanszírozására stb.

zöldítési munkálatok elvégzését, a lakóház éves költségvetését, egyetértettek a pályázaton való
részvétellel, valamint annak általam közgyűlésen ismertetett feltételivel.

A munkálatok megkezdésénck tervezett kezdete: 2022. 09. 01.
A munkálatok tervezett befejezése: 2022. 09. 30.

Kijelentem továbbá, hogy a munkálatok elvégzésére a *társasház/szövetkezeti lakóház a
következő pénzügyi fedezetet biztosítja:

- | | | |
|--|-------------------|-----------------|
| 1. a megpályázott munkára, jelenleg is rendelkezésre álló forrás: | <u>113.500</u> Ft | <u>56.700,-</u> |
| 2. a megpályázott munkára előirányzott cél befizetés: | <u>0</u> Ft | <u>0</u> |
| 3. a megpályázott munkára tervezett hitelfelvétel összege: | <u>0</u> Ft | <u>0</u> |
| (1+2+3) a pénzügyi fedezet összesen (min. az előirányzott ktg. 50%-a): | <u>113.500</u> Ft | <u>56.700,-</u> |

mely, a megpályázott munka pályázati határidőre történő elvégzést lehetővé teszi.

Budapest, 2022. 06. 22.

ZÖLD-KARIKA KFT.
1094 Bp., Páva u. 31
Tel./Fax: 218-65-49

aláírás

Tanúk: számvizsgáló/IB tagok/lakás tulajdonos:

Név: Név:

Lakcím: Lakcím:

Szem.ig.szám: Szem.ig.szám:

Aláírás: Aláírás:

*a megfelelő szövegrész aláhúzendó

Pályázati cél megvalósítási terve

Tárgy: Budapest IX.ker. Tinódi u. 13.sz. alatti társasház területén elvégzendő növénytelepítés . Kertrendezés.

Részletezés:

Cserjék bokrok metszése

Avar levelek növényi részek összegyűjtése

gyomnövények eltávolítása

tercprendezés

zöldhulladék elszállítása

Fásszárúak visszavágása

Munkadíja: 113.400,-ft

Budapest,2022.06.02

Zöld-KARIKA KFT.
1094 Bp., Páva u. 31
Tel./Fax: 218-65-49

közös képviselő

Go gle Tinódi u. 13

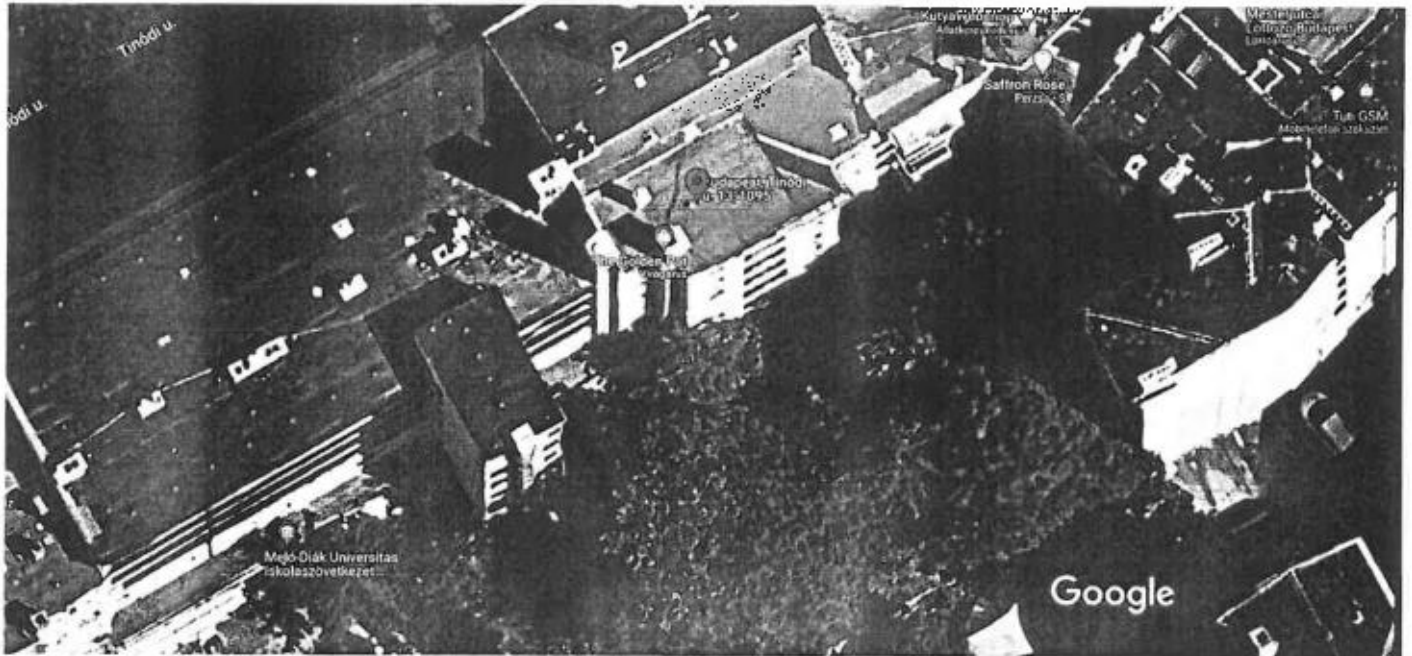

Térképadatok © 2022., Térképek © 2022. 5 m

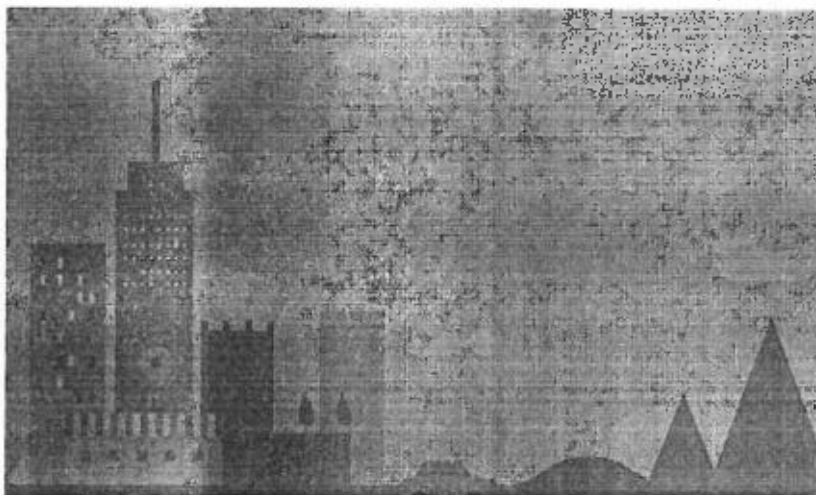

Tinódi u. 13

Budapest

1095

Épület



Utvonalterv



Mentés



A közelben



Küldés
telefonra



Megosztás

Ezen a helyen

Fővárosi Víztérítő Konzorcium

1.0 ★★★★★ (1)

Vállalat címe: Tinódi u. 13

Átmeneti-eg zárva



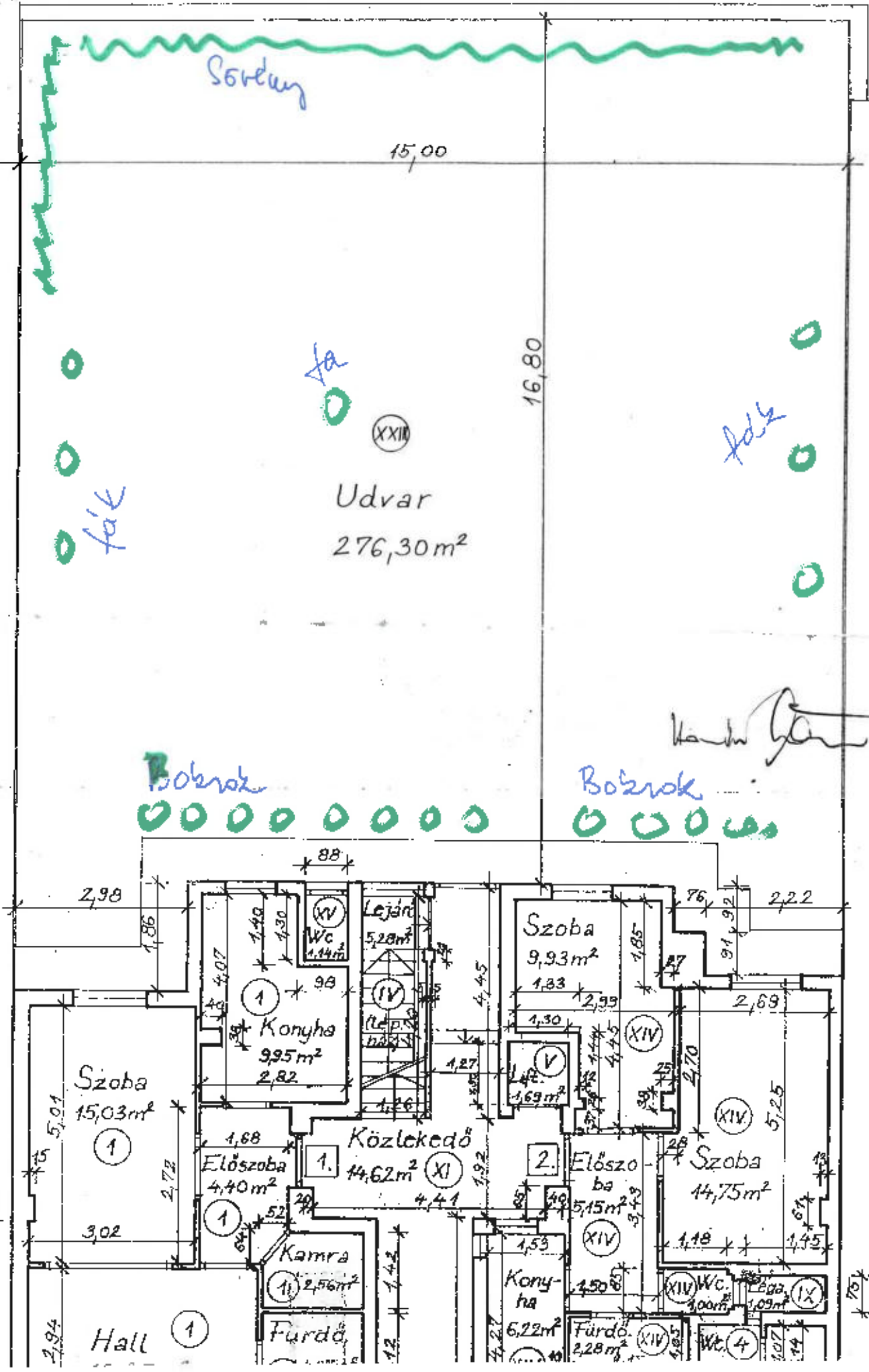

Tűzödi 13.

Nyilatkozat

A 2022.02.17-én megtartott közgyűlés alapján,
míszerint a tulajdonosok a tervezett munka elvégzésével, a
pályázaton való részvétellel egyetért, a pályázat feltételeit
elfogadja, valamint a kert további fenntartását, gondozását vállalja.

Budapest,2022.06.02.

Pályázó neve: Társasház Tinódi u. 13.sz.

Pályázó Címe: 1095. Tinódi u. 13.sz.

Társasház számlaszáma: 11709002-20071446

Kapcsolattartó:

Pályázati cél: a belső udvarba a meglévő növényzet felújítása, új
földdel feltöltése, jelenlegi növényzet visszavágása, tereprendezés

Megvalósítása: 2022. ősszel

Zöld-KARIKA KFT.
1094 Bp., Páva u. 31
Tel./Fax: 218-65-49

közös képviselő

Számvizsgáló Bizottság

Jegyzőkönyv

Felvéve: 2022.02.17-én 17,00 h-kor.

Tárgya: Bp. IX.ker. Tinódi u. 13 sz. th.zátszámadó közgyűlésc

Helye: Bpest.IX.ker. Páva u. 31. Zöld-Karika kft iroda

Jelen vannak: Tulajdonosok jelenléti ívet aláíró tulajdonosok, illetőleg meghatalmazottak
24/28.../10 000

A Zöld-Karika kft közös képviselői részéről:

A megjelent tulajdonostársak nevét, tulajdoni hányadát, továbbá a rávol levő tulajdoni rés által meghatalmazott személy nevét a mellékelt jelenléti ív tartalmazza.

A megismételt közgyűlés a jelenlevő tulajdonosok tulajdoni hányadára tekintet nélkül határozatképes.

A közgyűlés határozatképes.

Napirendi pontok:

- 1./ A közgyűlés tisztségviselőinek megválasztása. *Határozat: javaslat: levezető elnök, jegyzőkönyvvezető, jegyzőkönyvbírók*
- 2./ A 2021 év elszámolása, a Számvizsgáló Bizottság beszámolója, elszámolás elfogadása.
Hat.jav: a közgyűlés elfogadja a 2021 évi beszámolót és jóváhagyja a Zöld-Karika kft ügyvezető tevékenységét. Igen nem tart...
- 3./ A 2022 év költségvetésének megvitatása, a költségvetés elfogadása. *Hat. javaslat: 2022-ra elfogadják a kiküldött költségvetést. Igen, nem tartózkodik*
- 4./ Közös költség mértékének meghatározása: *Hat. jav: a közgyűlés 2022-ban az alábbiak szerint dönt a közös költség mértékéről. Igen, nem tart...*
- 5./ Pályázat „Zöld-Udvar „ benyújtására : megbízzák a közös képviselőt a pályázat lebonyolítására.

1./Napirendi pont: A közgyűlés tisztségviselőinek megválasztása:

1/2022sz(02.17) Határozat:

Levezető elnök:

Jegyzőkönyv hitelesítők:

Jegyzőkönyv vezető

100% igen

0% nem

0% tartózkodik

2./Napirendi pont:

A levezető elnök és a jegyzőkönyvvezető megállapították, senki nem távozott és érkezett közben, a közgyűlés továbbra is határozatképes.

A 2021 .év elszámolása, a Számvizsgáló Bizottság beszámolója, az elszámolás elfogadása, a felmentvény megadása.**Patusné:**

Az elszámolást a Meghívóval minden tulajdonos megkapta.

A bizonylatokat a Számvizsgáló Bizottság ellenőrizte. Lásd Meghívó melléklete

Az elszámoláson szerepel a 2021 évben elfogadott költségvetés és a a ténylegesen kifizetett összeg, valamint az épületkarbantartási munkák fajtáinként felsorolva.
Záró egyenleg 2021 . dec. 31- én 2.908.343 Ft)

A közös költség tartozókat folyamatosan felszólítjuk, majd a 3-hónap nemfizetés után megbízott ügyvéd folytatja a behajtási eljárást.

A kiküldött egyenlegek a 2021. dec. 31 . i állapotot mutatják.

2021 évben a karbantartások mellett a társasháznak . megtakarítása volt

2/2022.(02.17.sz.) Határozat

A közgyűlés elfogadja, a 2021.évi gazdálkodásáról készült elszámolást és jóváhagyja a Zöld-KARIKA kft. ügykezelő tevékenységét.

100 % igen

∅ % nem

∅ % tartózkodik

3. Napirendi pont

A levezető elnök és jegyzőkönyvvezető megállapították, senki nem távozott és érkezett közben a közgyűlés továbbra is határozatképes.

A 2022 évi költségvetésének megvitatása és elfogadása

Patusné: A javaslat elkészítése a 2021 évi közüzemi díjak kifizetése alapján történt. Figyelembe véve a rezszi csökkentésekkel elért összegeket.

2021 évben a karbantartás Ft volt,

A lifttel több esetben probléma merült fel, a Marton Szaieró alapján javasolják a felújítás beütemezését.

kérem a felújítására ajánlatot, a karbantartóktól a jelenlegi áraknál Ft -ba kerülne.

Sajnos a társasház számláján összesen Ft van, így csak 2023-ban valósulhatna meg. Ha sikerül legalább Ft-ot spórolni, vagy plusz befizetés kellene.

Kérem a tulajdonosok hozzászólását.

- Kérem a lift karbantartásból ajánlatot, a liftkabin bővítésére. 2023-ban tervezni a felújítást.
- A tulajdonosok javasolják a felújítási alapszámolót. A javaslat 500.000 Ft/év = +40 Ft/m²/hó!
- A kült karbantartása: 50-60 Ft/év kullakkal. (alacsony fagyarást levetésű, bohócs melnése.
- Zöld-udvar Pócsydraton rendezni. Ajánlatot kérem
- A kült kullakat próbázzuk a hátró kefével tisztítani.
- A pinceszemlére (alsó kasznalja) a keret tisztítani!

3./2022.02.17sz. Határozat

A javasolt költségvetést (az alábbi módosításokkal) elfogadják.

100 % igen % nem % tartózkodik

4. Napirend:

A közös költség mértékének meghatározása:

4/2022.(06.01) sz. Határozat

A közgyűlés 2022- évben az alábbiak szerint dönt a közös költség

2022. 03. 01 től

vízórások közös költsége : 340 Ft/m²/hó

Vízóra nélküliek közös költsége : 340 Ft/m²/hó + vízdíja 60 Ft/m²/hó

100 % igen % nem % tartózkodik

Pályázat a „ Zöld-Udvar” 2022. benyújtására.

Amennyiben indít az Önkormányzat Pályázatot, megbízzák a közös képviselőt a lebonyolítására.

A társasház belső udvarában levő kert felújítása 113.400,-ft értékben.

Elfogadják a pályázat feltételeit, és vállalják az 50 %- Önrész kifizetését.

100 % igen % nem % tartózkodik

A levezető elnök megköszönte a tulajdonosok megjelenését és a közgyűlést
.....18.30..... órakor lezárta.

A 2003.évi CXXXIII.sz. Társasházi törvény értelmében:

„Ha a közgyűlés határozata jogszabály vagy alapító okirat, illetőleg a szervezeti működési szabályzat rendelkezését sérti, vagy a kisebbség jogos érdekeinek lényeges sérelmével jár, bármely tulajdonostárs keresettel kényszerítheti a bíróságtól a határozat érvénytelenségének megállapítását a határozat meghozatalától számított harminc napon belül.

kmf

Levezető elnök

jegyzőkönyv hitcelsítő

jegyzőkönyv hitcelsítő

jegyzőkönyvvezető

ZÖLD UDVAR PÁLYÁZAT 2022.

Pályázó neve: Társasház Ráday u. 56.

Pályázó címe: 1092 Budapest, Ráday u. 56.

Kapcsolattartó neve: közös képviselő

Kapcsolattartó elérhetősége: 06-20-48-46-488

Társasház bankszámlaszáma: 11709002-20122164

1., **A pályázat célja:** Ráday u. 56. Társasház lakói a társasház udvarának minél „zöldebbé” léte, a levegő frissítése, az esztétikai élmény növelése hosszútávon. A költségvetés 50%-a tartós eszközök és évelő növények vásárlására irányul.

2., A társasház két udvarral rendelkezik. Mindkét udvar betonozott, egysíkú, közepükön nagy lefolyóval. Az első udvar kb. 400 m². A hátsó udvar kb. 150 m².

3., Mindkét udvaron balkonládákba szeretnénk fákat, növényeket telepíteni. Kertrendezés (fák, bokrok és légyszárú növények ültetése, talajtakarás kialakítása pl. mulcs), virágföld vásárlás, planténerek, virágtartók, támrendszerek vásárlása.

| Megnevezés | Egységár | Darab | Költség | Jelleg |
|--|----------|------------|----------------|--------|
| Borostyán (Hedera helix) cserépatméről kb. 12 cm | 1 299 Ft | 10 | 12 990 Ft | tartós |
| Dísz édesburgonya magassága 10-20 cm | 1 399 Ft | 10 | 13 990 Ft | idény |
| Csüngő jázmin cserépatméről kb. 13 cm | 1 299 Ft | 10 | 12 990 Ft | idény |
| OBI törpe lobélia cserépatméről kb. 13 cm Lobelia erinus | 1 499 Ft | 5 | 7 495 Ft | idény |
| Diszcserjék | 699 Ft | 15 | 10 485 Ft | tartós |
| Örökzöld veronikacserje tarka ibolya színű | 1 199 Ft | 10 | 11 990 Ft | tartós |
| Gumós Begónia (Begonia tuberhybrida) | 599 Ft | 25 | 14 975 Ft | idény |
| Margaréta (Argyranthemum frutescens) | 750 Ft | 10 | 7 500 Ft | idény |
| Ebertsankey Fiore Alessia cserép átmérője 40 cm antracit | 2 699 Ft | 5 | 13 495 Ft | tartós |
| Ebertsankey Universal alátét kerek átmérője 44 cm antracit | 2 499 Ft | 6 | 14 994 Ft | tartós |
| OBI törpe gömbtufa "Danica" magassága kb. 10-20 cm cserepe | 3 399 Ft | 3 | 10 197 Ft | tartós |
| Puszpáng magassága kb. 20 - 30 cm cserepe kb. 1 l Buxus | 1 699 Ft | 5 | 8 495 Ft | tartós |
| Garni virágföld általános 20 l | 799 Ft | 5 | 3 995 Ft | idény |
| Garni virágföld általános 10 l | 499 Ft | 15 | 7 485 Ft | idény |
| Összesen | | 134 | 153.075 | |

4., **A kivitelezés várható költsége: bruttó 160.000 Ft.**

Társasház önrésze: bruttó 80.000 Ft

Igényelt támogatás: bruttó 80.000 Ft.

5., A társasház tulajdonosai közgyűlési határozatban a lakók támogatják a pályázatot és megvalósítást. Továbbá vállalja a kert további gondozását.

6., Pozitív pályázat esetén a megvalósítást a eredményhirdetés után várhatóan 30 napon belül, de legkésőbb szeptember 30-ig.

7., Mellékeljük a közgyűlési jegyzőkönyvet a pályázaton való indulásról.

Budapest, 2022. június 10.

Tisztelettel

Napsugár Társasigatlankezelő Bt.

ügyvezető- közös képviselő

Állandó elérhetőség.

napsugar1bt@gmail.com

Levelezési cím: 1092 Bp., Ráday u. 54. l.em.14.

TÁRSASHÁZ
1092 Budapest
Ráday utca 56 sz.
adószám: 25558616-1-11

1. számú melléklet

ZÖLD UDVAR 2022 PÁLYÁZAT

A Budapest Főváros IX. kerület Ferencváros Önkormányzata felhívására, önkormányzati vissza nem térítendő támogatás elnyerése céljából, az alábbi lakóház pályázatát nyújtom be:

1. Az épület címe: Budapest, IX. kerület, RÁDAY U. 56.
2. Tulajdon jellege: *társasház/szövetkezeti lakóház
3. Pályázó földhivatalban bejegyzett hivatalos neve, TÁRSASHÁZ
székhelye: 1092 BUDAPEST, RÁDAY U. 56.
4. Alapító okirat kelte (év): 1991
5. Összes lakás szám: 66 db
6. Magántulajdon hányada: 95 %
7. Önkormányzati tulajdon hányada: 5 %
8. A fejleszteni kívánt terület mérete: ~10 m²
9. A fejleszteni kívánt terület: *külsőterület/belsőterület
10. A fejlesztéshez szükséges engedélyek: *megvannak/folyamatban vannak/nincs szükség engedélyekre
11. A tervezet munkák megnevezése:
KERTRENDEZÉS, FÁK, GÖRGEK, LÁGTÖRÉS, MŰHELYEK TELEPÍTÉSE,
TALAJTAKARÓ, PLANTÁNEREK, VIRÁGTÖRTEK, TÁRSASJÁRÓK VÁLLALATA
12. Közgyűlés által elfogadott, teljes költség előirányzat (minimum bruttó 100.000 Ft – maximum bruttó 1.000.000 Ft) ÁFA-val: 160.000,- Ft
13. Az önkormányzattól igényelt támogatás összege: 80.000,- Ft
14. A *társasház/szövetkezeti lakóház bankszámláját vezető pénzüintézet neve, bankszámlaszáma:
OTP BANK NYRT
11703002-20122164
15. A *társasház/lakásszövetkezet adószáma: 28587616-1-43

Büntetőjogi felelősségem tudatában kijelentem, hogy a pályázat benyújtásához és- támogatás elnyerése esetén – a támogatás összegének lehívásához, a pályázaton résztvevő lakóház tulajdonosaitól felhatalmazással rendelkezem.

A *közös képviselő/IB elnök/igazgatóság elnöke/ügyvezető elnök/ügyvezető igazgató neve, titulusa:

KÖZÖS KÉPVISELŐ

Pontos levelezési címe: 1092 BUDAPEST, RÁDAY U. 54. 1/14

E-mail címe: NAPSUGAR187@GMAIL.COM Telefonszáma:

Budapest, 2022. április 10.

.....
aláírás

*a megfelelő szövegrész aláhúzendő

2. sz. melléklet

NYILATKOZAT

Alulírott,
a Budapest, IX. kerület, RÁDAY utca 56. hsz.
*társasház/szövetkezeti lakóház által megbízott *közösképviseelő/IB elnök/igazgatóság
elnöke/ügyvezető elnök/ügyvezető igazgató,

anyja lánykori neve:

lakcím:

szíjsz.: tetsz.:

Büntetőjogi felelősségem tudatában kijelentem, hogy nevezett, 1900 ... évben épült
*társasház/ szövetkezeti lakóház tulajdonosai, kiknek megbízásából a 2022. évi pályázatot
benyújtom, a közgyűlésen, az alapító okiratban rögzített többségben, az ... 3/2022 (05-23)
számú közgyűlési határozattal elfogadták a ... TÁRSASHÁZ KFT. UDVAERU

zöldítési munkálatok elvégzését, a lakóház éves költségvetését, egyetértettek a pályázaton való
részvétellel, valamint annak általam közgyűlésen ismertetett feltétellel.

A munkálatok megkezdésének tervezett kezdete: 2022. AUGUSZTUS

A munkálatok tervezett befejezése: 2022. Szeptember 30

Kijelentem továbbá, hogy a munkálatok elvégzésére a *társasház/szövetkezeti lakóház a
következő pénzügyi fedezetet biztosítja:

1. a megpályázott munkára, jelenleg is rendelkezésre álló forrás: 100.000,- Ft
 2. a megpályázott munkára előirányzott cél befizetés: 0 Ft
 3. a megpályázott munkára tervezett hitelfelvétel összege: 0 Ft
- (1+2+3) a pénzügyi fedezet összesen (min. az előirányzott ktg. 60%-a): 100.000 Ft
60%
- mely, a megpályázott munka pályázati határidőre történő elvégzést lehetővé teszi.

Budapest, 2022. 09. 10.

TÁRSASHÁZ
1092 Budapest
Ráday utca 56 sz.
Telefonszám: 28588616-1-43

aláírás

Tanúk: számvizsgáló/IB tagok/lakás tulajdonos:

| | |
|---------------------|---------------------|
| Név: | Név: |
| Lakcím: | Lakcím: |
| Szem.ig.szám: | Szem.ig.szám: |
| Aláírás: | Aláírás: |

*a megfelelő szövegrész aláhúzendő

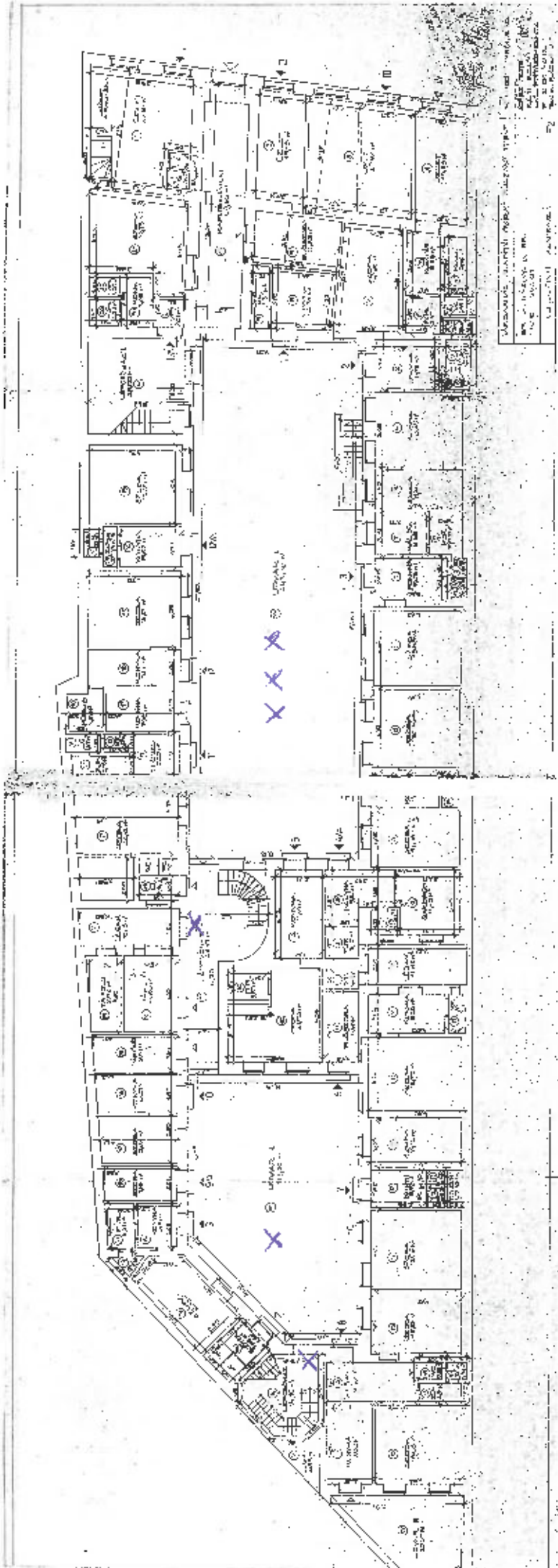

JEGYZŐKÖNYV

amely rögzítése került alulírott helyen és napon a 1092 Budapest, Ráday u. 56. szám alatti Tarsasház **beszámoló** közgyűlésén.

Helyszín: tarsasház udvara

A közgyűlés kezdési időpontja: 2021. május 23. 17 óra 30 perc.

Közös képviselő a jelenléti ív alapján megállapítja, hogy a jelenlétek által képviselt tulajdoni hányad arány **1536/10000**, a közgyűlést kezeli és határozatképtelenséget nyilatkozza. Tájékoztató, hogy ugyanazon a napon és helyen 17 óra 45 perckor megismételt közgyűlést tartunk, azonos napirendi pontokkal. A megismételt közgyűlés határozatképes a megjelent és képviseltetett tulajdoni hányadok számától (arányától) függetlenül és kizárólag a megírdőretek napirendi pontokiban foglaltan határozati kézzel.

JEGYZŐKÖNYV

amely rögzítése került alulírott helyen és napon a 1092 Budapest, Ráday u. 56. szám alatti Tarsasház megismételt **beszámoló** közgyűlésén.

Helyszín: tarsasház udvara

A megismételt közgyűlés kezdési időpontja: 2021. május 23. 17 óra 45 perc.

Közös képviselő a jelenléti ív alapján megállapítja, hogy a jelenlétek által képviselt tulajdoni hányad arány **1838/10000**. Tájékoztatója a tulajdonosokkat, hogy a megismételt közgyűlés határozatképes a megjelent és képviseltetett tulajdoni hányadok számától (arányától) függetlenül, a közgyűlést megnyitja és határozatképtelenséget nyilatkozza.

Napirendi pontok:

1. A közgyűlés levezető elnökeinek, jegyzőkönyv vezetőinek, közjegyzőkönyv ellenőrzési tulajdonos megválasztása, határozatképeség megállapítása, napirendi és a hangfelvételi engedély.
2. Közös képviselő, számvizsgáló bizottság és a gazdasági ellenőrzést segítő személy beszámolójának ismertetése a 2021. évről. Határozati javaslat a közgyűlés és a számvizsgáló bizottság javaslatát alapján elfogadja a 2021. év beszámolóját és a közös képviselőnek a jóváhagyást megadja.
3. 2022. év tervé a tulajdonosok javaslatai alapján: Tóth Udvar galyaraton való felújítás. Határozati javaslat a közgyűlést elfogadja a 2022. év tervét.
4. Rövid távú lakás kiadás megvalósítása. Határozatképesen.
5. Egyebek. Itt a tulajdonosok elmondják észrevételeiket, megajánlásukat.

1. Napirendi: a közgyűlés határozatképeségének megállapítása, levezető elnök, jegyzőkönyv vezető és jegyzőkönyv hitelesítők megválasztása, napirendek elfogadása, hangfelvétel megkezdése.

A levezető elnök és a jegyzőkönyv vezető a szavazás előtt megállapítja, hogy a közgyűlés **1838/10000** tulajdoni hányad mellett határozatképes.

1/2022 (05-23) sz. közgyűlési határozat

Levezető elnök:

Igen: 1838/10000 Nem: 0/10000 Tartózkodott: 0/10000

Jegyzőkönyv vezető:

Igen: 1838/10000 Nem: 0/10000 Tartózkodott: 0/10000

Jegyzőkönyv ellenőrző:

Igen: 1838/10000 Nem: 0/10000 Tartózkodott: 0/10000

Jegyzőkönyv hitelesítő:

Igen: 1838/10000 Nem: 0/10000 Tartózkodott: 0/10000

Napirendek elfogadása:

Igen: 1838/10000 Nem: 0/10000 Tartózkodott: 0/10000

Hangfelvétel megkezdése:

Igen: 1838/10000 Nem: 0/10000 Tartózkodott: 0/10000

2. Napirendi: Közös képviselő, számvizsgáló bizottság és a gazdasági ellenőrzést segítő személy beszámolójának ismertetése a 2021. évről.

levezető elnök

jegyzőkönyv vezető

hitelesítő

hitelesítő

Közös képviselő: köszönetben a megjelent tulajdonosokat. A 2021. évi képviselői gazdasági ellenőri beszámolóját minden tulajdonos megkapta. A bevételeket és a kiadásokat ismeretelen. A kötelező felülvizsgálóknak rendezni adták mindent. A számvizsgáló bizottsági beszámolót kérem, hogy hallgassuk meg.

az ellenőrzés során mindent rendezni tudtunk. A pénzügyi és viszonylag kevés fejleményt hozott a ház életébe, növekedett a bankszámlán a pénz. Az idei évben a földmunka és az ügyek közöttben haladják az albetétesítési folyamatot. Az idei év tervében pedig folytatni van a földök albetétesítése és átadása. A Fundamentális kapcsolatban pedig a kimentéshez van eltérés, mert a ház kimentéshez szerint kevesebb összeggel tartozunk, mint amit a Fundamentális követel a háztól. Ezzel kapcsolatban egy múltévi bizottsági kérelmet adtunk be, hogy rendszeres fizetők vagyunk. Egyelőre válasz még nem érkezett a kérelemre, ezt most átadjuk a főnök javasolják a 2021. évi beszámoló elfogadását.

kiadott anyaggal kapcsolatban van-e valakinek hozzászólása, észrevétele.

A tulajdonosok részéről nem volt kérdés, észrevétel, ezért kéri, hogy szavazzanak a 2021. évi beszámolójának elfogadásáról.

A levezető elnök és a jegyzőkönyvvezető a szavazás előtt megállapítja, hogy a közgyűlés 1888/10000 tulajdonosi hányaddal mellett határozatképes.

1/2022 (05-23) sz. közgyűlési határozat

a közgyűlés a számvizsgáló bizottság javaslata alapján elfogadja a 2021. évi beszámolóját és a közös képviselőnek a jóváhagyást megadja.

Igen: 1888/10000

Nem: 0/10000

Tartózkodott: 0/10000

3. Napirend: 2022. évi terve a tulajdonosok javaslatai alapján (Zöld Udvar pályázaton való indulás)

az idei évben nem terveztünk felújítási munkákat be, a tervben a nyarali évhez képest állítottuk be a számokat. A közös költség nem kerül emelésre. A takarékos díj és a képviselői díj is változatlan marad. Megtörtént a függőfolyások tesztjelelennése és a sarkok, megerősítése. Az idei évben is lehetőség van indulni az önkormányzat által kiírt Zöld Udvar pályázaton. Utólagos finanszírozású vissza nem térítendő támogatásról van szó, minimum 100.000 Ft-tól 1 millió forintig lehet pályázni a térségben. Kertészváros, fűk, boltok légszűrő növények ültetése, fűszernövények, közösségi kertek kialakítása, zöldség komposztáló, kerékpártároló kialakítása. Amire nem használható fel, az a terkö lenakás, lértő javítás, park, bentlakás tárgyak beszerzése, mint pl: pad, asztalok. Június 14-ig lehet benyújtani a pályázatot.

Krisztinával egyeztettem erről, és 300.000 Ft összegű hozzájárulást javasolta. Önkormányzati beütemezést az első és a hátsó udvaron, illetve nagyobb kaspók beszerzését gondoltuk, amiben lehetne még ültetni. Javasoljuk, hogy adjuk be a pályázatot és azt az összeget fel lehet majd használni, hogy ismét szépüljön a környezetről.

A levezető elnök és a jegyzőkönyvvezető a szavazás előtt megállapítja, hogy a közgyűlés 1888/10000 tulajdonosi hányaddal mellett határozatképes.

3/2022 (05-23) sz. közgyűlési határozat

a közgyűlés a tervezett munka elvégzését, a pályázaton való részvétellel egyetért, a pályázati felhívás feltételeit elfogadja, az árúszót vállalja, valamint a kert további fenntartását, gondozását vállalja.

Igen: 1888/10000

Nem: 0/10000

Tartózkodott: 0/10000

a 2022. évi tervéhez van-e valakinek kérdése, javaslata?

A levezető elnök és a jegyzőkönyvvezető a szavazás előtt megállapítja, hogy a közgyűlés 1888/10000 tulajdonosi hányaddal mellett határozatképes.

4/2022 (05-23) sz. közgyűlési határozat

a közgyűlés úgy határoz, hogy elfogadja a 2022. évi tervét.

Igen: 1888/10000

Nem: 0/10000

Tartózkodott: 0/10000

levezető elnök

jegyzőkönyvvezető

bírelésű

bírelésű

4. Napirend: Rövid távú lakás kiadás megszüntetése. Házirendhorizont

... ezt a napirendi pontot a tulajdonosok több mint 10%-a kérte felvenni a közgyűlés napirendjei közé.

... nem azokat az embereket van a probléma, akik kinyitják az ajtókat, az nem személyes. Összeértük, hogy mit van a problémánál, tehát folyamatosan vannak a gyűléseken a házaik. Az egyik legnagyobb probléma a hangoskodás, lakáson belül és kívül, napszakról függetlenül, a csendvédelem nem csak az estére köthető. A másik probléma a dohányzás az ablakon előtt, a virágápolás valószínűleg beryobán, elgyomlás, fűszaka a beryobákat hozzá, elég zavaró ez is, hiszen az nem egy hotel, hanem lakás. Másik probléma az éjszakai fürdés is, közben zenét hallgat, aztán hajt szóra. Az éjszaka közepén mosnak, nem tudják a reggelt megvárni ezzel. Hiába megy át hozzájuk az ember azért, hogy fejezzék be a hangoskodást, mert pár naponta más férfi a lakást, nem lehet csak egyszer meglátogatni őket, mert mindig más van ott. Vékonyak a falak, tartják be a házirendet és az évek óta fennálló probléma.

Tulajdonosok: kéréstek zavar az udvaron való dohányzás, ha meg a fűszaka lakásokba, ez nem csak a rövidtávú lakás kiadásokra vonatkozik sajnos.

... amikor probléma volt a lakókkal, akkor hívtuk a tulajdonost, aki rögtön megérkezett.

... rendben, de utána nem tud visszahívni az ember, másnap pedig a munkáját nem tudja elvégezni. Ez egy lakás és nem hotel.

... 6 éve voltam meg a Zoltek melletti lakást, amikor fel is ültünk, az ott rövidtávra van kiadva. Mindenkinek szüksége van a nyugalmra, nem tudni és látni, hogy hangoskodjanak. A mi helyzetünk azért különleges, mert a felújítást követően, hogy a közös falunk 10 cm vastag téglafal. Amiket megosztunk, hogy folyamatosan kapcsolásban vannak. Messzegebben van egy szabályzatunk, mikor mit kell és hogyan becsukni, ezzel van tele a lakás több pontja. Nagyon sok normális hétköznapi dolog is szabályozott Zoltekhoz, amit hajnalok. Vanuk olyan dolgok, amikről nem tudunk beszélni a vendégek, de amikor hangosan hallható a zene, akkor kap egy figyelmeztetést és ha kérték az alkalommal előfordul, akkor kinyitják. Amint egy alkalommal szemben nem tudunk megőrizni. Felajánlottuk azt, hogy szigeteljük le a közös falat, akkor elzárjuk ezt, azután a második körrel kiderült, hogy galéria körül beszerezésre és emiatt nem megoldható a szigetelés. Van egy zajszűrő mérő felszerelve az előszobában a közös falon, amit telefonon keresztül folyamatosan figyeltek. Nem oldand meg a problémát, ha hosszútávra vannak ide kisgyermek családok, vagy külföldi egyetemistákat, az sem megoldás, ha elköltöznének, vagy mi költöznénk el, mert ahik vannak a falak a két oldali lakások, ugyanígy fennállna az a probléma.

... az lenne a kérdés, hogy legyen megszüntetve a rövidtávú lakás kiadás vagy valamilyen korlátozások közé legyen szorítva.

... ha jól tudom, akkor megdő a rövidtávú lakás kiadás nem lehet megszüntetni.

... ez így van. Az SZMSZ-ben is az van benne, hogy az új körülmények és ezek felül kell vizsgálni és

ha probléma van a lakással, akkor néri átjuk a követező évre a házirendet meg nézzük. Ezen felül már csak a Házirend szabályozza azt, hogy napszakról függetlenül működnie kell minden olyan magatartással, tevékenységgel, mely mások nyugalmát zavarja.

... visszamenőleg nem szabályozható a rövidtávú lakás kiadás, amin meg lehet szűnt, hogy kifizessék a házirendet, éjszaka nem messzirek lehet, de ezeket ne fűrdőjének.

... ezek ki vannak függesztve, de mindig vannak bajok.

... a megoldás a hangszigetelést mindig belenni a közös falra

Tulajdonosok: mászaki megoldási ötletekről beszélgetnek, hogy ezek a zavaró hangok megszüntessenek. Ha nem rövidtávú kiadás lakásról van szó, akkor a csendvédelem problémás elkerülni, akkor nem lehet kiadni az egyik pillanatról a másikra.

... de ott, ha egyszer átúsz és szűnt nekik, akkor lehet, tegyük fel, nem csinálja meg, míg itt mindig más van és mindig újra szűnt nekik. Hat éve szűnt eddig, ez már évi szűntéssel.

Tulajdonosok: a következőkben ismételt megoldások a problémák közötti a két néző közötti probléma megoldására. Az új körülmények a közös képviselő hozzájárulást szükségessé az önkormányzati bejelentéshez.

... felül kell vizsgálni a lakásokban ilyen esetben, és hogy lehet-e a hangszigetelés akár rövidtávú lakás kiadásukat megfigyelni.

... olyan meg lehet tenni, hogy ha valaki rövidtávú lakás kiadást szeretne a házaiban, akkor szempontossá kell összeállítani a házirend, minthogy ha 20 cm-es vékonyabb a fal, akkor hangszigetelést kell felvenni a falra, stb. Ebben tudok segíteni.

... pár pontban össze kell akkor tenni, és ha nem teljesen ezeket az előírásokat, akkor nem kaphat hozzájárulást a ház részéről.

levezető elnöke

jegyzőkönyv vezető

hitelesítő

lakószűz

ezt a szempontlistát összeállítjuk; különben kör-emlékben íráshoz hozzá lehet szólni, plusz javaslatokat tenni, ezt követően hasznell szervezéssel el tudják fogadni

A levezető elnök és a jegyzőkönyvvezető a szavazás előtt megállapítja, hogy a közgyűlés 1898/1899a ülésének hiányát mellett határozatképes.

S 2012 (98-23) sz. közgyűlési határozat

a közgyűlés úgy határoz, hogy a rövidtávú lakástulajdonosokkal kapcsolatosan fészerpályáit milyen követelményeknek szükséges megfeleni a lakások és ha ezeket az előírásokat teljesíti, akkor a társasház az új kerelmekhez hozzájárul.

Igen: 1898/1899a

Nem: 0/10000

Tartózkodás: 0/10000

S. Napirend: egyébek. III a tulajdonosok ajándékok elismerését, megajánlását.

Hozzászólás nem történt.

megköszöni a tulajdonosoknak a részvételét a közgyűlést 18 óra 35 perckor beárja.

.....
levezető elnök

.....
jegyzőkönyvvezető

.....
hitelesítő

.....
hitelesítő

ZÖLD UDVAR PÁLYÁZAT 2022

IPAR U 13.

Társasházunk udvara sok éve elhanyagolt. A töredezett beton burkolására nincsen megfelelő anyagi keretünk. Szeretnénk a sötét, rossz hangulatú teret növényekkel élhetőbbé tenni. Élő, árnyéktűrő növényeket ültetnénk a nagy méretű magasságyásokba, amiket minden tavasszal virágzó egynyáriakkal egészítenénk ki. A kertí szerszámok, locsolók tárolására egy kertí szekrényt helyeznénk el.

Gondot jelentenek a házban a szanaszét lerakott kerékpárok, amik megnehezítik a közlekedést. Az igényeknek megfelelően két különböző helyen 20 kerékpár lekötésére alkalmas tárolóhelyeket alakítanánk ki.

A JELEN:

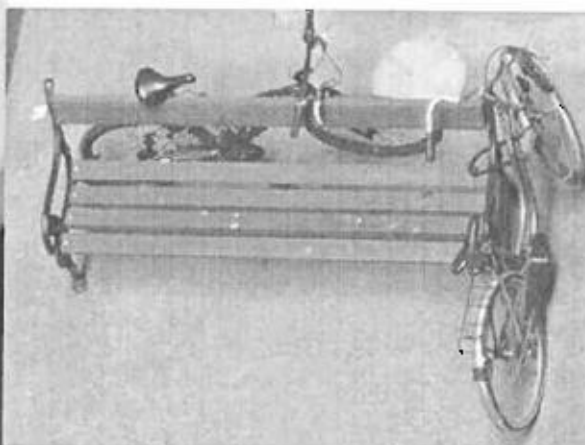

LÁTVÁNYTERVEK:

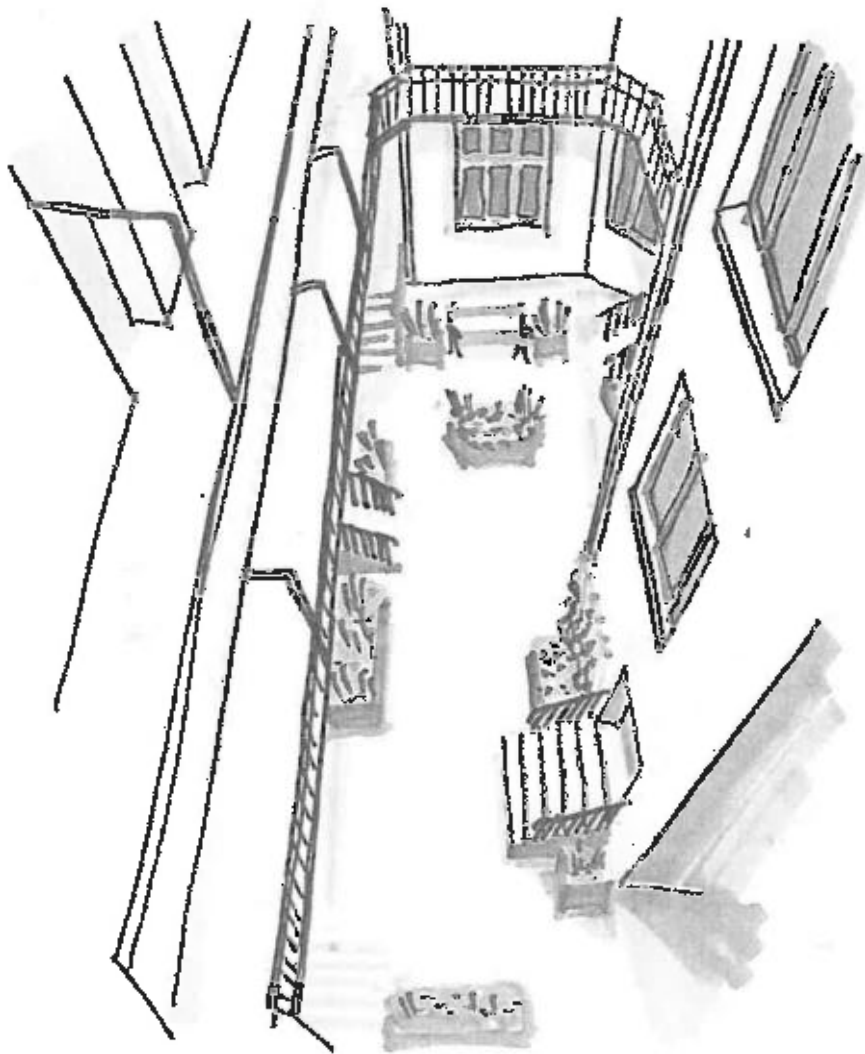

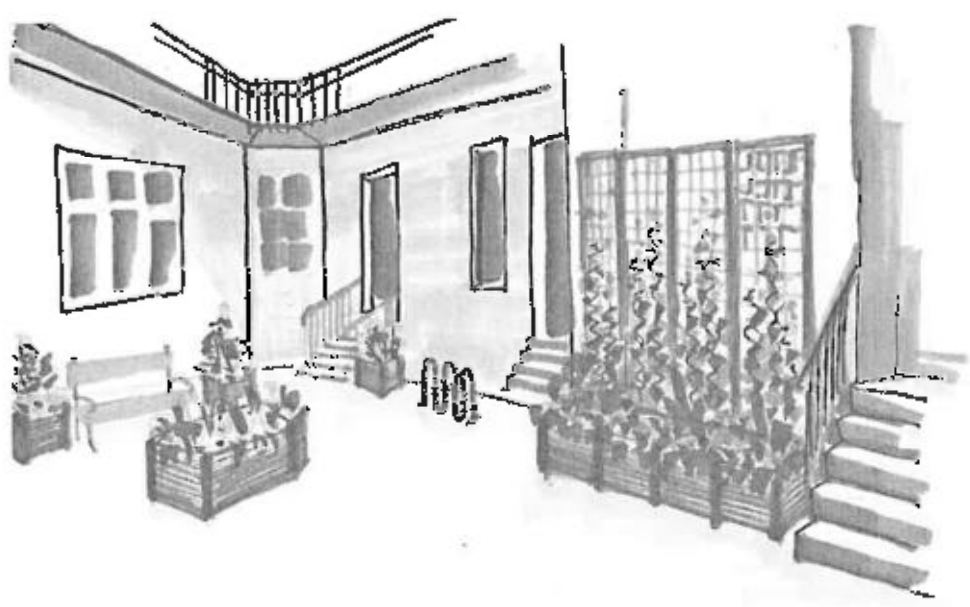
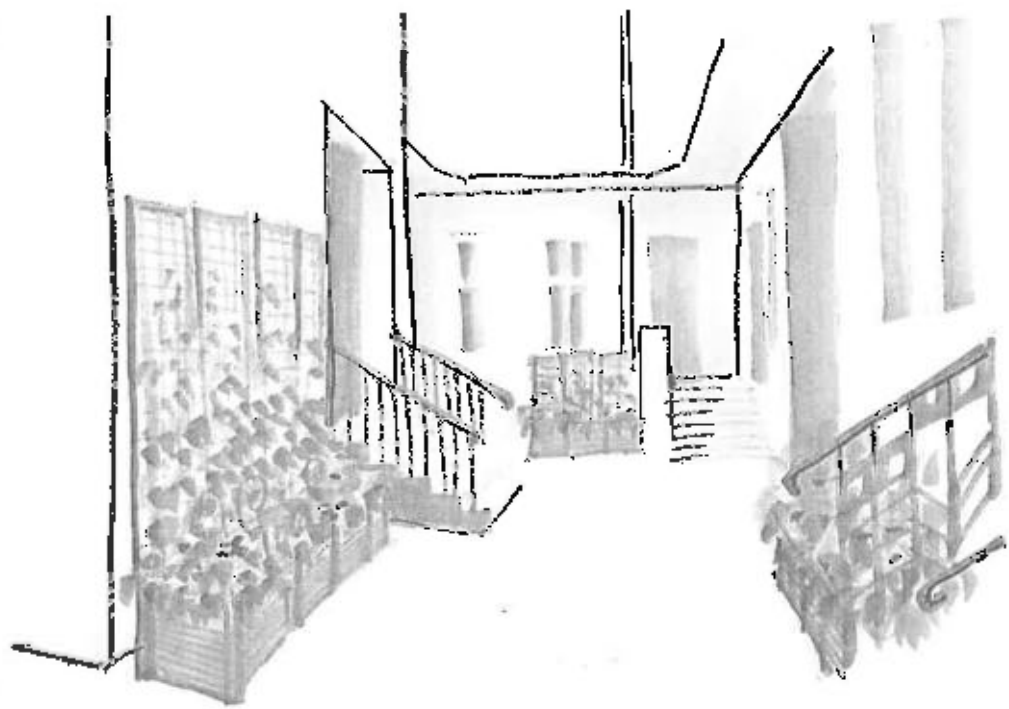

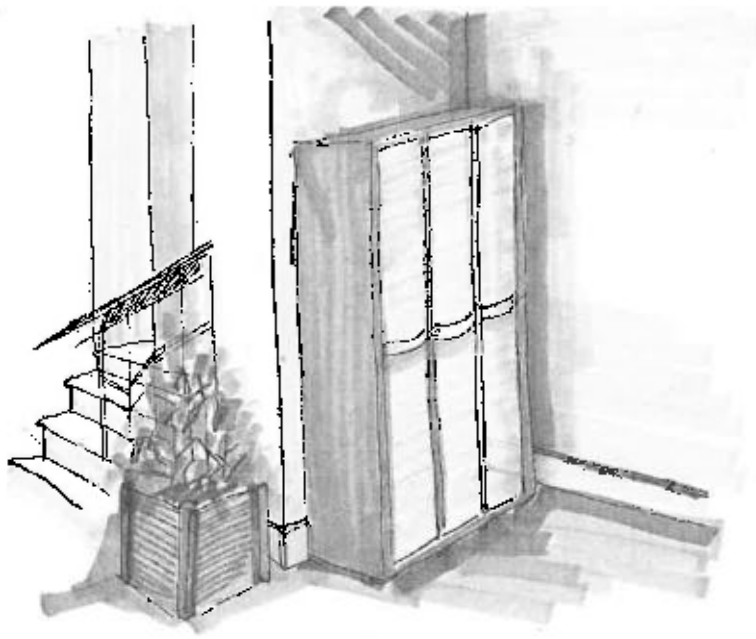

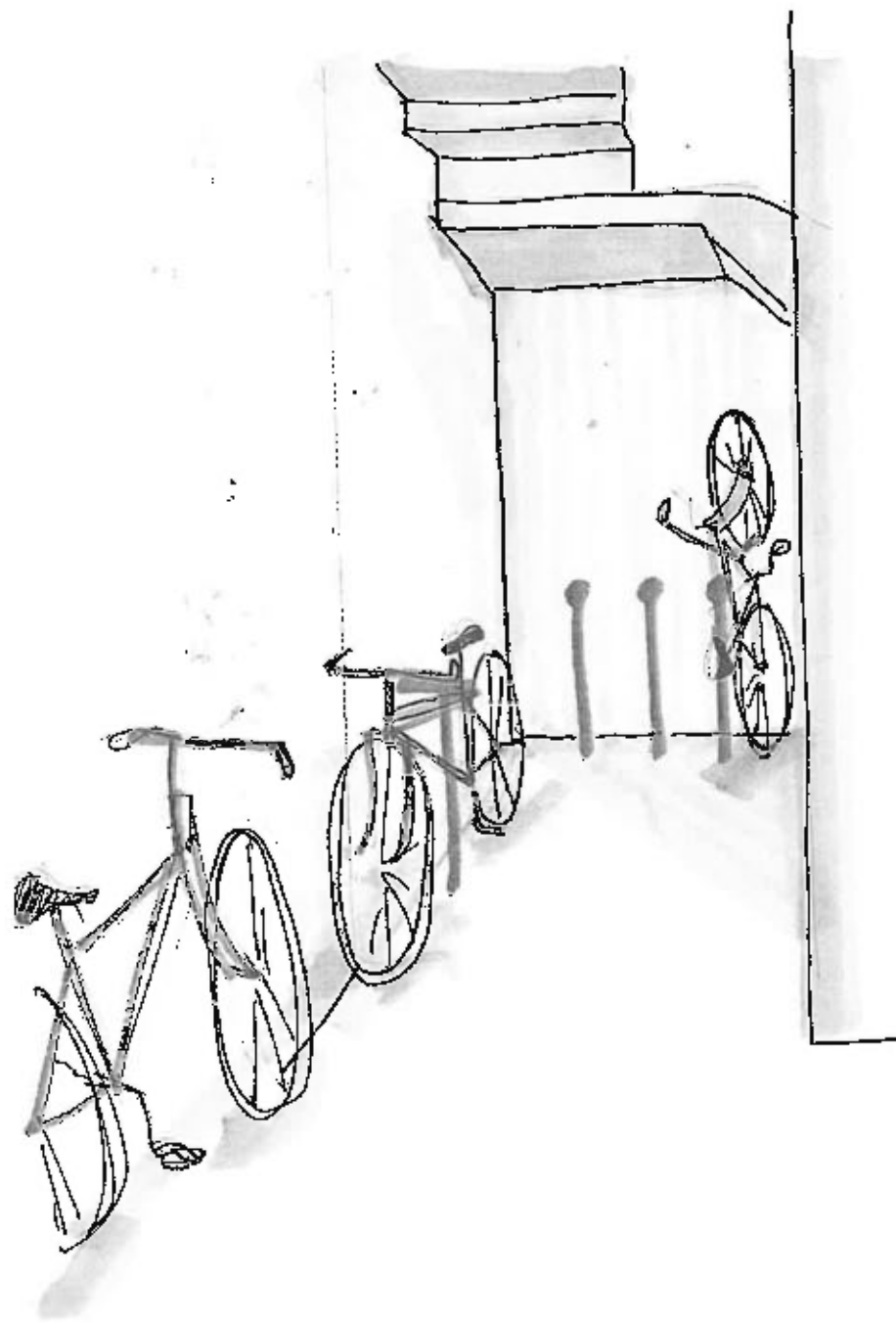

MAGASÁGYÁSOK, VIRÁGTARTÓK, NÖVÉNYZET:

1. 2 db BIWOOD LIPSI - MAGASÁGYÁS (120X120X40CM) 2 x 10.990,- = 21980,-
<https://www.bauhaus.hu/b-wood-lipsi-magasagyas-120x120x40cm.html>
+ 4 db FOREST STYLE YOTA - FUTTATÓRÁCS (60X180CM): 4 x 3.990,- = 15.960,-
<https://www.bauhaus.hu/forest-style-yota-futtatoracs-60x180cm-1.html>

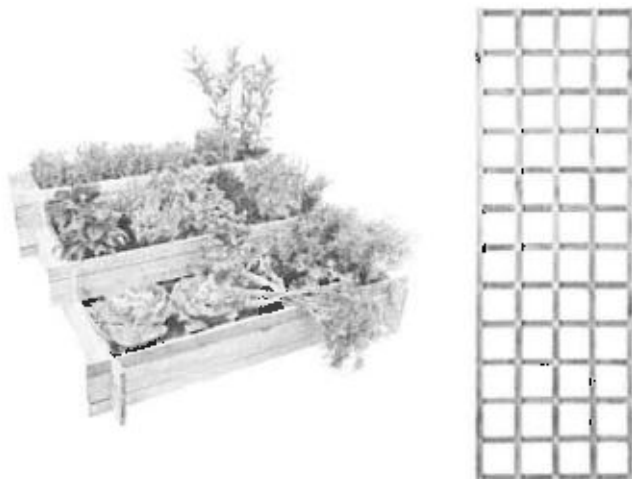

2. 2 db BIWOOD MILOS - MAGASÁGYÁS (100X100X30CM) 2 x 11.990,- = 22.980,-
<https://www.bauhaus.hu/b-wood-milos-magasagyas-100x100x30cm-2.html>



3. **2 db ANGELIC - MAGASÁGYÁS (100X80X40CM) 2 x 11.990,- = 22.980,-**
<https://www.bauhaus.hu/angelic-magasagyas-100x80x40cm.html>

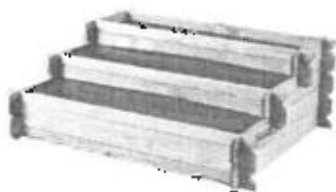

4. **2 db ANGELIC - MAGASÁGYÁS (100X80X40CM, APÁCARÁCCSAL) 2 x 11.990,- = 22.980,-**
<https://www.bauhaus.hu/angelic-magasagyas-100x80x40cm-apacaracsal.html>
+ 1 futtatórács: 5990,- ft
[//www.bauhaus.hu/forest-style-yota-futtatoracs-88-5x180cm-1.html](https://www.bauhaus.hu/forest-style-yota-futtatoracs-88-5x180cm-1.html)

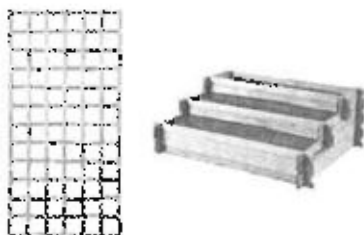

5. **4 db színes 50 cm-es cserép: 4 x 5490,- = 21960,-**
https://www.premiumbutor.hu/raktar/kiegeszito/laura-kaspo-50cm-tobb-szinben?gclid=EAlalQobChMI_fPoks69wIVaZBoCR1Qgw32EAQYBCABEgJx1fd_BwE



6. kültéri kerékpártároló 7 személyes: Bike Port Chelsea-7 : 43395,- ft
<https://www.kronemag.hu/kulteri-kerekpartarto-bike-port-chelsea-7>



7. Lift melletti részen kerékpártároló: 12 férőhelyes, 6 db Cycle-7 tároló: 121927,-
<https://www.kronemag.hu/kulteri-kerekpartarolo-cycle-7>



8. **vidaXL fekete és szürke kerti tárolószekrény 4 polccal: 62139,- ft**
<https://www.vidaxl.hu/e/vidaxl-fekete-es-szurke-kerti-taroloszekreny-4-polccal/8718475590392.html>

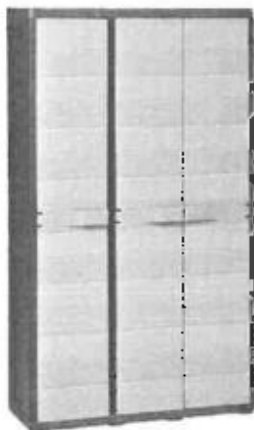

9. **Virágföld, feketetőzég, marhatrágya, vízelvezető kavics: kb.30.000,- ft**

10. Növényzet:

Az alapkoncepció, hogy 85 százalékban árnyékot kedvelő, örökzöldeket ültessünk, amik virágot is hoznak, és amik télen is zöld felületet mutatnak. Ezt egészítenénk ki 10%-ban évelőkkel és 5%-ban egyházi növényekkel. Fontos, hogy ne legyen különleges talajigényük. Szeretnénk lépcsőzetes ültetést, magasabb, közepes és alacsony növényeket. <https://www.megyeriszabolcskertesete.hu/> és a <https://florapont.hu/>. Onnan vásárolnánk, ahol az árak kedvezőbbek.

1. **Borostyán (Hedera helix): 2 tő: 2490/db= 4980,- ft**



2. **Tarka levelű kaukázusi borostyán (Hedera colchica 'Sulphur Heart') 1 db: 4490,- ft**



3. **Európai struccpáfrány (*Matteuccia struthiopteris*): 6 db: 1390/db = 8340,- ft**



4. **Gímpáfrány (*Phyllitis scolopendrium*) 4 tő: 1190/db = 4760,- ft**



5. **Tűzeső (*Heuchera*) félék: 6 db Vérvörös és lila 990/1290=darab= 6940 ft**

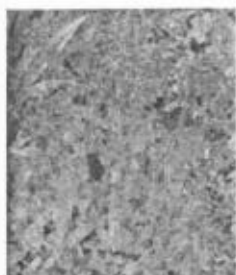

6. **Kis téli zöld (*Vinca minor* és *vinca minor* Variegata): 10 tő 990/1090/db = 10400 ft**



7. Japán kövérke (*Pachysandra terminalis*) 8 tő 990/db = 5920,- ft



8. Karélyos turbántök (*Tiarella wherryi*) 3 tő 1490/db = 4470,- ft



9. Örökzöld bangita (*Viburnum tinus*): 1 tő 3590,- ft



10. Turbáncső (*Heuchera* „Alabama sunrise”): 2 tő: 2690/db=5380,-ft

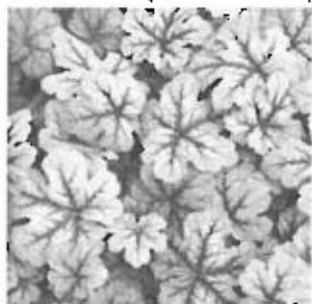

11. Szívlevelű bőrlevél (*Bergenia Cordiflora*): 3 tő 1290/db= **3870,- ft**



12. Indás infú (*Ajuga reptans „Braunherz”*) 3 tő 990/db= **2970,- ft**



13. Gyöngyikés gyepliliom (*Liriope Muscari Big Blue*) 3 tő 1190/db= **3570,- ft**



14. Oszlopos magyal (*Ilex crenata „Fastigiata*) 1 db: **3490,- ft**



15. Babérmeggy (*Prunus laurocerasus* „Cippora”) 1 db = 3990,- ft



16. Törpe nebáncsvirág (*Impatiens valleriana*) 40 tő: 250/db = 10000,- ft



IDŐBELI ÜTEMTERV AZ IPAR U. 13. SZÁM ALATTI TÁRSASHÁZ UDVARÁNAK FELÚJÍTÁSÁRA

A pályázat pozitív elbírálását követően az alábbi munkafolyamatok megvalósítás történik meg, a munkafolyamatokat a lakók saját maguk végzik el:

- 1.- az udvar alapos kitakarítása, a nem használt és már funkciójukat veszített növényzettartók eltávolítása, szemét összeszedése (1 nap)
- 2.- a növényzettartók, a virágföld, a növények, a trágya, a kavics, a kert tárolószekrény , biciklitárolók beszerzése és a helyszínre szállítása (1 nap)
- 3.-az udvar berendezése, a növényzet elültetése (1-2 nap)
- 4.- a biciklitárolók felszerelése (1 nap)

Az egész tevékenység maximum 5 napot vesz igénybe, amely 2 hétvége alatt kivitelezhető, tekintettel arra, hogy a lakók saját maguk végzik az udvar felújítását.

Mátás Rognics

Best Way Home Bt.
1098 Budapest, Tólepy utca 10. 5/14
Adószám: 26366285-1-43
Cégjel: 01-06-766610

THE UNIVERSITY OF CHICAGO
LIBRARY
540 EAST 57TH STREET
CHICAGO, ILL. 60637

JEGYZŐKÖNYV

a Budapest IX. kerület Ipar utca 13. szám alatt található Társasház 2022. május 26. napján
17.15 órától tartott közgyűlésről

1. Napirendi pont

Ügyrendi kérdések megtárgyalása. Határozathozatal.

A jelenlévők tulajdoni hányadának összeszámlálása után 17.34 perckor közös képviselő megnyitja a közgyűlést.

javaslatokat kér a levezető elnök, a jegyzőkönyvvezető és két jegyzőkönyv hitelesítő személyére.

1/2022. (05.26.) sz. Határozat

A közgyűlés 54,05 % tulajdoni hányad igen, 0 % tulajdoni hányad nem és 0 % tulajdoni hányad tartózkodás mellett (nincs jelen 45,95%) megválasztja levezető elnöknek és jegyzőkönyvvezetőnek, és hitelesítőkné, valamint a közgyűlési meghívó szerinti napirendi pontok tárgyalását elfogadja. Továbbá megállapítja, hogy a rendes közgyűlés határozatképes.

2. Napirendi pont

Döntés a Társasház 2021. évi beszámolójának tudomásul vételéről. Határozathozatal.

A közös képviselő elmondja, hogy a Társasházat 2021. augusztus 26. napján vette át és az ismert körülmények miatt (többek között a könyvelési anyag hiánya) a beszámolót a rendelkezésére álló dokumentumok (azaz az OTP-s számlakivonatok alapján készítette el). Ezért az esetlegesen az iratok hiányából származó tévedésekért felelősséget nem tud vállalni.

2/2022. (05.26.) sz. Határozat

A közgyűlés 26,82 % tulajdoni hányad igen, 0 % tulajdoni hányad nem és 27,23 % tulajdoni hányad tartózkodás mellett (nincs jelen 45,95%) úgy dönt, hogy tudomásul veszi a Társasház 2021. évről szóló Beszámolóját.

3. Napirendi pont

Döntés a Társasház 2022. évi költségvetési tervének elfogadásáról. Határozathozatal.

A közös képviselő elmondja, hogy a megküldött költségterv a kiadások területén nem tartalmazza a jelen közgyűlés későbbi pontjaiban szavazásra bocsátott tételeket. Hiszen a tulajdonosok kérésére sokkal több tétel került a napirendi pontok közé, mint amire a Társasháznak fedezete lenne. A tulajdonosok eldöntik, hogy mely kiadási tételeket támogatnak és a közgyűlés lezárulta után azok a tételek fognak belkerülni, amelyek érvényesen meg lettek szavazva.

Időközben megérkezik tulajdonostárs, így a közgyűlésen jelenlévő tulajdoni hányada 56,76%-ra változik.

3/2022. (05.26.) sz. Határozat

A közgyűlés 45,17 % tulajdoni hányad igen, 2,84 % tulajdoni hányad nem és 8,75 % tulajdoni hányad tartózkodás mellett (nincs jelen 43,24%) úgy dönt, hogy elfogadja a Társasház 2022. évi költségvetési tervét. Továbbá tudomásul veszi, hogy a jelenleg elfogadott költségvetés a jelen közgyűlésen érvényes arányban elfogadott és megszavazott tételekkel módosulni fog. És ez a módosult (végleges) költségvetési terv fog leadásra kerülni a pályázatokon.

4. Napirendi pont

Döntés a Társasház Számvizsgáló Bizottságának 5 tagúvá bővítéséről. Határozathozatal.
A közös képviselő javaslatokat kér a tulajdonosoktól a Számvizsgáló Bizottság új tagjai tekintetében, és javasolják a jelenlévők, ők a közgyűlés előtt kijelentik, hogy vállalják a megbízatást.

4/2022. (05.26.) sz. Határozat

A közgyűlés 51,34 % tulajdoni hányad igen, 0 % tulajdoni hányad nem és 5,42 % tulajdoni hányad tartózkodás mellett (nincs jelen 43,24%) úgy dönt, hogy a Társasház Számvizsgáló Bizottságát háromról, ötfőre bővíti. Ezért megválasztja és tulajdonos társakat számvizsgáló bizottsági tagoknak. A Számvizsgáló Bizottság továbbra is többségi véleménnyel hozza meg a döntéseit, azaz legalább 3 fő egyetértése szükséges döntéseinek meghozatalához.

5. Napirendi pont

Döntés a Társasház kéményseprő járdáinak cseréjére vonatkozó árajánlat elfogadásáról. Határozathozatal.

..... közös képviselő elmondja, hogy több helyről is kért árajánlatot a kéményseprőjárdák cseréjére. Ezek közül a legkedvezőbb árajánlat csak az elkorhadt lécek fémfelületekre való cseréjéről szól (tchát a lábazatra nem) és a munka műszaki átadását sem tartalmazza (az árajánlat összege: bruttó 3.678.555 Ft)

A közös képviselő elmondja, hogy a 2021. decemberében kapott felülvizsgálati lap alapján a következő kéményellenőrzésig szükséges a kéményseprő járdák cseréje. És a jogszabály alapján 2 évente kerül sor kéményellenőrzésre (várhatóan 2023. november-december)

5/2022. (05.26.) sz. Határozat

A közgyűlés 0% tulajdoni hányad igen, 51,93 % tulajdoni hányad nem és 4,83 % tulajdoni hányad tartózkodás mellett (nincs jelen 43,24%) úgy dönt, hogy a 1095 Budapest, Ipar utca 13. szám alatti Társasház megrendeéli a kéményseprő járdák cseréjét az ismertetett árajánlat alapján. – Az árajánlat nem került elfogadásra.

6. Napirendi pont

Döntés a Társasház utcai kapujának felújítására vonatkozó árajánlat elfogadásáról. Határozathozatal.

A közös képviselő elmondja, hogy az utcai kapu felújítására 2 darab árajánlat érkezett. Az egyik (bruttó 662.600 Ft értékben), amely a kapu részleges felújítására vonatkozik. Az ajánlat a felfüggesztések cseréjét, az korrodált részek cseréjét, az eltört üvegek plexyre való cseréjét és a kapu lefestését tartalmazza (a festés a helyszínen történik, az eddigi festékrétegek eltávolítása nélkül). A másik árajánlat 250 ezer és 400 ezer Ft közötti összegre szól (a kivitelező a feltáratlan részek miatt tudott ilyen árajánlatot adni). Ez az ajánlat is részleges felújítást tartalmaz, és az üvegezés és a mázolás árát nem.

6/2022. (05.26.) sz. Határozat

A közgyűlés 56,76 % tulajdoni hányad igen, 0 % tulajdoni hányad nem és 0 % tulajdoni hányad tartózkodás mellett (nincs jelen 43,24%) úgy dönt, hogy a 1095 Budapest, Ipar utca 13. szám alatti Társasház megrendeli a kapu részleges felújítását a maximum 400 ezer Ft-os árajánlat alapján.

7. Napirendi pont

Döntés a Társasház kapualjának felújítására vonatkozó árajánlat elfogadása. Határozathozatal.
2 darab árajánlat érkezett, amely közül az egyik csak a festésre és a mázolásra vonatkozik (lépcsőház vakolás, glettelés, festés és a kapu mázolása), ennek összege: 763.000 +ÁFA, a másik árajánlat tartalmazza a kapualjban lévő burkolat cseréjét is, ennek összege: 2.390.705 Ft.

7/2022. (05.26.) sz. Határozat

A közgyűlés 56,76 % tulajdoni hányad igen, 0 % tulajdoni hányad nem és 0 % tulajdoni hányad tartózkodás mellett (nincs jelen 43,24%) úgy dönt, hogy a 1095 Budapest, Ipar utca 13. szám alatti Társasház megrendeli a Társasház kapualjának felújítását (festés és burkolás) a 2.390.705 Ft-os árajánlat alapján, továbbá ezen munkálatok elvégzésének támogatására a kerületi pályázaton indulni fog.

8. Napirendi pont

Döntés a Társasház udvarának térkövezésére vonatkozó árajánlat elfogadásáról. Határozathozatal.

A 2020. szeptemberében készült statikai szakvélemény 5-7. oldala foglalkozik a pince földmível, és megállapítja, hogy pince feletti földmívelterület egy részének statikai tchérbirása nem igazolható. Így az esztleges térkövezés megkezdése előtt feltétlenül szükséges statikai szakvélemény kikérése a pince földmívelének további terhelhetőségéről.

Két árajánlat érkezett, az egyik 1.787.478 Ft (OKI és Társa Kft.), a másik ajánlat 2 opciót tartalmaz az első 1.923.353 Ft, a második 2.526.870 Ft (Kázer István e.v.)

8/2022. (05.26.) sz. Határozat

A közgyűlés 5,44 % tulajdoni hányad igen, 51,32 % tulajdoni hányad nem és 0 % tulajdoni hányad tartózkodás mellett (nincs jelen 43,24%) úgy dönt, hogy a 1095 Budapest, Ipar utca 13. szám alatti Társasház megrendeli az udvar térkövezését az ismertett árajánlat alapján. Az árajánlat nem került elfogadásra.

9. Napirendi pont

Döntés a Társasház büntetőjogi ügyeivel kapcsolatosan, azok vitelére megbízása. Határozathozatal.

A közös képviselő elmondja, hogy több tulajdonostárs is sürgeti a büntetőjogi ügyek elindítását, azonban ezt a jelenleg megbízott ügyvéd eddig nem tette meg. Ezért felkérték a közös képviselőt, hogy keressen a büntető ügyek vitelére egy másik ügyvédet. A polgári jogi perek vitelét továbbra is fogja végezni.

A közös képviselő elmondja, hogy dr. Pelyhe Szilárd kifejezetten gazdasági büntető ügyekkel foglalkozik, az óradíja 30.000 Ft, és egy feljelentés elkészítése várhatóan 4-12 órát vesz igénybe.

9/2022. (05.26.) sz. Határozat

A közgyűlés 56,76 % tulajdoni hányad igen, 0 % tulajdoni hányad nem és 0 % tulajdoni hányad tartózkodás mellett (nincs jelen 43,24%) úgy dönt, hogy megbízza dr. Pelyhe Szilárdot a Társasház büntetőjogi ügyeinek vitelével, továbbá felhatalmazza dr. Zimmer Györgyi közös képviselőt a megbízási szerződés aláírására, azzal a kitéttel, hogy a büntető feljelentés elkészítésének felső határa 400.000 Ft.

10. Napirendi pont

Döntés a Társasház szemétszállításának albetétenkénti fizetésével kapcsolatban. Határozathozatal.

A közös képviselő elmondja, hogy már több esetben is felmerült, hogy az egyes tulajdonosok saját maguk fizessék a szemétszállítási díjat, amellyel jelentős megtakarítást lehetne elérni a Társasház részére. Jelenleg a Társasház a szemétszállításért havonta közel 79.000 Ft-ot fizet, amely éves szinten kb. 948.000 Ft megtakarítást jelentene a háznak.

10/2022. (05.26) sz. Határozat

A közgyűlés 22,95% tulajdoni hányad igen, 7,15 % tulajdoni hányad nem és 26,66 % tulajdoni hányad tartózkodás mellett (nincs jelen 43,24%) úgy dönt, 2022. július 1. napjától a szemétszállítási díjat nem a Társasház, hanem az egyes albetétek tulajdonosai fizetik. Felkéri a Díjbeszedő Zrt.-t, hogy 2022. július 1. napjától a számlákat az albetétek tulajdonosai részére küldje meg, továbbá kijelentik, hogy az ezzel járó külön felosztási díjat (kb. 64 Ft/hó/albetét) megfizetik. A határozat nem lett elfogadva.

11. Napirendi pont

Hozzájárulás megadása a 2. emelet 3.a. lakás fűtőkorszerűsítéséhez szükséges tetőjárda cseréjéhez. Határozathozatal.

11/2022. (05.26) sz. Határozat

A közgyűlés 56,76 % tulajdoni hányad igen, 0 % tulajdoni hányad nem és 0 % tulajdoni hányad tartózkodás mellett (nincs jelen 43,24%) úgy dönt, hogy hozzájárulását adja, hogy a 2. emelet 3.a. lakás fűtőkorszerűsítése okán végzett felújítás keretében saját költségén kicseréltesse az őt érintő tetőjárda szakaszt, azzal a kitéttel, hogy a felújítás során okozott bármely kár tekintetében teljes felelősséget vállal.

12. Napirendi pont

Döntés a 2022. évben kiírásra került lakóépület felújítási pályázaton való indulásról és a szükséges határozatok meghozatala. Határozathozatal.

A közös képviselő elmondja, hogy a jelen közgyűlése előterjesztett és elfogadott felújítási munkákkal fog a Társasház indulni a pályázaton. A pályázati kiírás alapján a teljes keret 100 millió forint, az elnyerhető támogatás a munka maximum 40%-a. A pályázat d) elemén belül tudna indulni a Társasház a kéményseprő járda cseréjével. Itt rendkívül fontos, hogy a pályázati kiírás tartalmazza a bruttó 2 millió forint feletti munkák esetére a kötelező műszaki ellenőr alkalmazását és az adott hatóságtól a munka műszaki megfelelőségét (a kéményseprő járdák esetében a Katasztrófavédelemtől) kellene egy ilyen, de a kivitelező a műszaki átadást nem vállalja. Csak a 8-10 millió forintos árajánlatok tartalmaztak műszaki átadást, ezekre a háznak azonban nincs pénze).

A pályázat g) elemén tudna indulni a Társasház az udvar térkövezésével. Itt azonban megint felvetődik egy probléma. A 2020. szeptemberében készült statikai szakvélemény 5-7. oldala foglalkozik a pince földemével, és megállapítja, hogy pince feletti földemterület egy részének statikai teherbírása nem

igazolható. Így az esetleges térkövezés megkezdése előtt feltétlenül szükséges statikai szakvélemény kikérése a pince födémének további terhelhetőségéről.

A pályázat m) elemén tudnánk indulni a kapu és a kapubejáró felújításával. A kapu állapota nagyon rossz, a felüggesztései korrodáltak, a kapubejáró esztétikai állapota is nagyon rossz.

Mindezeket mérlegelve kell dönteni a pályázaton való indulásról.

12/2022. (05.26) sz. Határozat

A közgyűlés 56,76 % tulajdoni hányad igen, 0 % tulajdoni hányad nem és 0 % tulajdoni hányad tartózkodás mellett (nincs jelen 43,24%) úgy dönt, a Ferencvárosi Önkormányzat által kiírt lakóház felújítási pályázaton indulni szeretne.

Továbbá úgy dönt, hogy a 7/2022. (05.26.) számú határozatban szereplő felújítási munka (kapualj festése és burkolása 2.390.705 Ft értékben) megrendelésével szeretne indulni a pályázaton és a pályázati feltételeket elfogadja. A Társasház közgyűlése kijelenti, hogy az elvégzendő munka szerepel a Társasház költségvetésében, a munka elvégzéséhez szükséges anyagi fedezettel rendelkezik (a pályázati önerő minimum 60%). Továbbá tudomásul veszi, hogy a pályázaton nyert támogatási összeg felhasználási időkerete 2023. május 31.

13. Napirendi pont

Döntés a 2022. évben kiírásra került zöld udvar pályázaton való indulásról és a szükséges határozatok meghozatala. Határozathozatal.

A közös képviselő elmondja, hogy az egyik tulajdonostárs vállalta a pályázaton való induláshoz szükséges tervek elkészítését, amelyet a közgyűlési anyaggal együtt megkaptak (3 változat).

13/2022. (05.26) sz. Határozat

A közgyűlés 56,76 % tulajdoni hányad igen, 0 % tulajdoni hányad nem és 0 % tulajdoni hányad tartózkodás mellett (nincs jelen 43,24%) úgy dönt, hogy indulni szeretne a Ferencvárosi Önkormányzat Zöld Udvar 2022 megnevezésű pályázatán. Kijelentik, hogy a pályázati feltételeket elfogadják, egyetértenek az elvégzendő feladatokkal, az önerőhöz szükséges összeggel rendelkeznek (a tervezett elvégzendő feladatok és beszerezendő árak összege összesen 450.000 Ft). Továbbá a Társasház vállalja a pályázat keretében megvalósuló zöld növényzet gondozását és fenntartását.

14. Napirendi pont

Döntés albetétenként 3x5000 Ft (3 havi részletben) célbefizetéséről (amely a postaládák cseréjére és udvar felújítására használható). Határozathozatal

A közös képviselő elmondja, hogy több tulajdonostárs is felvetette, hogy a postaládák cseréjére és az udvar felújítására, zöldebbé tételére történjen célbefizetés.

14/2022. (05.26) sz. Határozat

A közgyűlés 56,76 % tulajdoni hányad igen, 0 % tulajdoni hányad nem és 0 % tulajdoni hányad tartózkodás mellett (nincs jelen 43,24%) úgy dönt, hogy célbefizetést teljesítenek. A célbefizetés összege 15.000 Ft, amelyet 3 egyenlő részletben teljesítenek 2022. június –július – augusztus hónapban. A célbefizetés összegét elsősorban a postaládák cseréjére, a maradék összeget pedig az udvar felújítására lehet felhasználni.

15. Napirendi pont

Döntés a Társasház hátsó lépcsőházának világításának felújításáról és a pincelejáró elé egy darab világítótest elhelyezéséről, valamint a postaládák fölötti világítás érzékelőjének cseréjéről, az áránját elfogadása. Határozathozatal.

A közös képviselő elmondja, hogy ezen munka elvégzésére ugyanattól a vállalkozótól érkezett ajánlat, aki a főlépcsőház világítását is szerelte, amely 130.000 Ft.

15/2022. (05.26) sz. Határozat

A közgyűlés 54,28 % tulajdoni hányad igen, 0 % tulajdoni hányad nem és 2,48 % tulajdoni hányad tartózkodás mellett (nincs jelen 43,24%) úgy dönt, hogy megrendeli a hátsó lépcsőház világításának javítását és a pincelejáró elé egy darab világítótest elhelyezését, valamint a postaládák feletti lámpa érzékelőjének cseréjét.

16. Napirendi pont

Döntés a Társasház 6 darab pinceablakának cseréjéről. Határozathozatal.

A közös képviselő elmondja, hogy az egyik tulajdonostárs részéről felmerült, hogy amennyiben a Társasház fizeti az anyagköltséget, akkor ők szívesen elvégzi a munkát.

16/2022. (05.26) sz. Határozat

A közgyűlés 56,76 % tulajdoni hányad igen, 0 % tulajdoni hányad nem és 0 % tulajdoni hányad tartózkodás mellett (nincs jelen 43,24%) úgy dönt, hogy kicserélteti a Társasház 6 darab pinceablakát. A Társasház csak az anyagköltséget fizeti (számla ellenében- ennek várható költsége 300.000 Ft), a munkát a tulajdonostársak (akik erre vállalkoztak) végzik el.

17. Napirendi pont

Előzetes döntéshozatal a Társasház osztatlan közös tulajdonában lévő padlástér értékesítéséről. Elvi döntéshozatal.

A közös képviselő elmondja, hogy jelenleg ez az egyetlen lehetőség arra, hogy a Társasház jelentősebb összeghez jusson, amelyből a nagyobb szükséges felújításokat el lehetne végezni. A Padlástér nagysága az Alapító Okirat szerint 336,25 m².

17/2022. (05.26) sz. Határozat

A közgyűlés 56,76 % tulajdoni hányad igen, 0 % tulajdoni hányad nem és 0 % tulajdoni hányad tartózkodás mellett (nincs jelen 43,24%) úgy dönt, hogy felkéri a közös képviselőt, hogy Társasház osztatlan közös tulajdonában lévő Padlástér tekintetében vizsgálja meg az esetleges értékesítés lehetőségeit, amelyről tájékoztassa a tulajdonosokat. Továbbá a Társasház úgy dönt, hogy előzetes elvi hozzájárulását adja ezen terület értékesítéséhez.

18. Napirendi pont

Döntés, hozzájárulás megadása biciklitárolók elhelyezéséről a Társasház udvarán (finanszírozás – az érdekeltek részéről célbefizetéssel)

Közös képviselő elmondja, ahogy az már a januári közgyűlésen is felmerült, hogy több tulajdonos részéről igény van a társasházban biciklitárolók kialakítására. A biciklitárolók telepítése és esetleges karbantartása azokat a tulajdonosokat terheli, akik ezt használni szándékoznak, így azon tulajdonostársak, akik ezt szeretnék, célbefizetéssel tudják teljesíteni a rájuk eső részt. A januári közgyűlésen határozat nem született ebben a témában, de felkérték az érintett tulajdonosokat, hogy jelöljék meg a biciklitárolók pontos helyét és számát és a kialakítás lehetőségét. A tervek alapján 2 biciklitároló kerülne kialakításra, az egyik a lift melletti zárható helyiségben, ahol 12 darab bicikli lenne elhelyezhető. Amelynek kialakítási költsége hozzávetőleg 11.000 Ft/ biciklihely, ezt az összeget az érintett tulajdonosok befizetik a társasház részére. Egy másik, nyitott és fedetlen biciklitároló az udvaron kerülne elhelyezésre, ahol 7 darab bicikli férne el, ezt a tárolót bárki használhatja.

18/2022. (05.26.) sz. Határozat

A közgyűlés 56,76 % tulajdoni hányad igen, 0 % tulajdoni hányad nem és 0 % tulajdoni hányad tartózkodás mellett (nincs jelen 43,24%) úgy dönt, hogy hozzájárul biciklitárolók elhelyezéséhez a leírta alapján a Társasházban azzal a kitételrel, hogy a zárt (a lift melletti) biciklitárolók telepítésének költsége azon lakókat terheli, akik ezt használni fogják.

19. Napirendi pont

Egyéb a Társasházat érintő kérdések megvitatása.

Több lakó jelezte, hogy a takarítás minősége nem megfelelő, illetve nem a szerződésben vállalt gyakorisággal történik. Felkérjük a közös képviselőt, hogy ezt jelezze írásban a takarítók felé.

tulajdonostárs azt kérdezi, hogy az SZMSZ elkészítése hogy áll, közös képviselő elmondja, hogy jelezni fogja az ezzel 2021. szeptember 16. napján meghívott ügyvédnek, hogy a tervezetet minél hamarabb készítsse elő.

A levezető elnök 2022. május 26.-án 19.45 perckor a Közgyűlést berekeszti.

Best Way Home Bt.
1096 Budapest, Telepy utca 10. 5/14
Adószám: 28358288-1-43
Cégsz.: 01-06-793510

.....
Levezető elnök

.....
Jegyzőkönyvvezető

.....
Hitelesítő

.....
Hitelesítő

2021. évi beszámoló és 2022. évi terv (forgalmi) Készült: 2022.05.27

Ipar u.13. Társasház, 1095 Budapest, Ipar u. 13. (Vaskapu u.8.)

| Üzemelési költségek | 2021 terv | 2021 tény | 2022 terv |
|---------------------------------|------------------|------------------|------------------|
| Áram | | | |
| Díjbeszedő | | | |
| Csatornadíj | | | |
| Elmő | | | |
| Szemétszállítás | | | |
| Felvonóellenorzés/EMI | | | |
| Felvonó távfelügyelet | | | |
| Bankköltség | | | |
| Közös képviseleti díj | | | |
| Takarítás | | | |
| Ügyvédi költség | | | |
| Peres eljárás illetéke | | | |
| Multiház program éves díj | | | |
| Épületbiztosítás | | | |
| Postai közreműködési díj | | | |
| KÖZÜZEMI SZOLGALTATÁSOK: | | | |
| Vitatott tételek | | | |
| Terembéret | | | |

Üzemelési költségek összesen:

| Karbantartási költségek | 2021 terv | 2021 tény | 2022 terv |
|--------------------------------|------------------|------------------|------------------|
| Felvonó javítás | | | |
| Villanyszerelés | | | |
| Lakatosmunka | | | |
| Kaputelefon javítás | | | |
| Kulcsmásolás | | | |
| Lomtalanítás | | | |
| Duguláselhárítás | | | |
| Veszélytelenítés | | | |
| Vízvezetékszerelés | | | |

Karbantartási költségek összesen:

| Felújítási költségek | 2021 terv | 2021 tény | 2022 terv |
|-----------------------------|------------------|------------------|------------------|
| Úrvezetés | | | |
| Festés | | | |
| pince ablak csere | | | |
| burkolás | | | |
| kert növények,tárolók | | | |
| Muszaki ellenorzés | | | |

Felújítási költségek összesen:

Kiadások összesen:

| Nem tulajdonosi befizetés | 2021 terv | 2021 tény | 2022 terv |
|----------------------------------|------------------|------------------|------------------|
| Épületbiztosítási kártartás | | | |

Nem tulajdonosi befizetés összesen:

2021. évi beszámoló és 2022. évi terv (forgalmi) Készült: 2022.05.27

Ipar u.13. Társasház, 1095 Budapest, Ipar u. 13. (Vaskapu u.8.)

| Tulajdonosi befizetés | 2021 terv | 2021 tény | 2022 terv |
|--|-----------|-----------|-----------|
| Egyedi díj befizetések | | | |
| Közös költség befizetés | | | |
| Tulajdonosi befizetés összesen: | | | |

Bevételek összesen :

Pénzügyi eredmény "P" (Bevételek - Költségek):

Bank-Pénztár összesítő

| Kód | Név | Nyitó | Záró | Terv |
|-----|------------|-------|------|------|
| B | ÜzemelSzia | | | |
| C | Fundamenta | | | |
| P | pénztár | | | |

Pénzállomány összesen:

Pénzállomány-változás (Záró-Nyitó):

Készítette: Zimmler Györgyi közös képviselő, 20/312-8708 -20h

Best Way Home Bt.
 1095 Budapest, Telepy utca 10. 5/14
 Adószám: 26358286-1-43
 Cégjel: 01-06-763510

1000 1000 1000 1000 1000
1000 1000 1000 1000 1000
1000 1000 1000 1000 1000

IPAR UTCA 13

VASKARPU UTCA

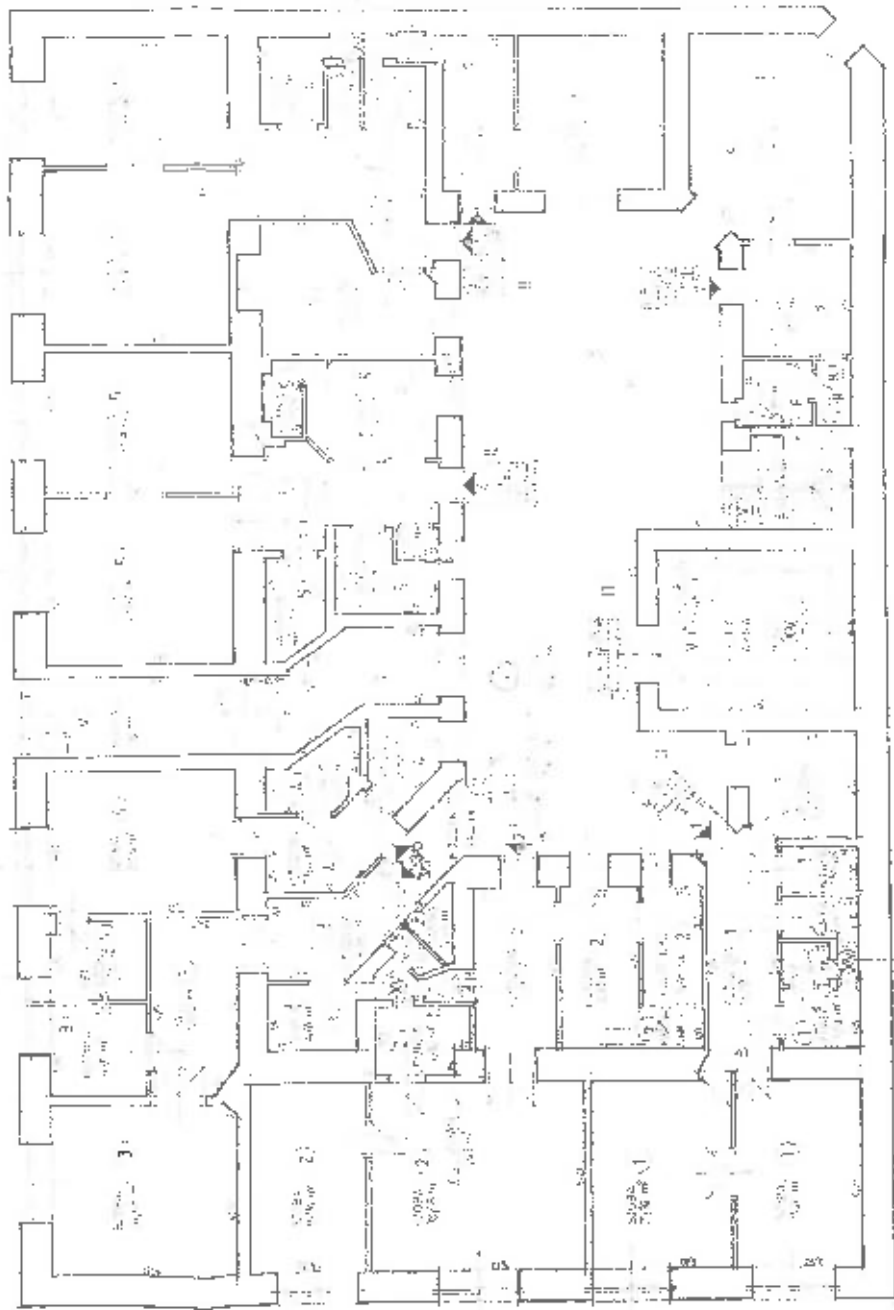

← UDVAR 93,22 m²

1. számú melléklet

ZÖLD UDVAR 2022 PÁLYÁZAT

A Budapest Főváros IX. kerület Ferencváros Önkormányzata felhívására, önkormányzati vissza nem térítendő támogatás elnyerése céljából, az alábbi lakóház pályázatát nyújtom be:

1. Az épület címe: Budapest, IX. kerület, 1par u. 13.....
2. Tulajdon jellege: *társasház/szövetkezeti lakóház
3. Pályázó földhivatalban bejegyzett hivatalos neve, TÁRSASHÁZ 1PAR U. 13,
székhelye: 1095 Budapest 1par u. 13.....
4. Alapító okirat kelte (év): 1992.....
5. Összes lakás szám: 43..... db
6. Magántulajdon hányada: 95,08..... %
7. Önkormányzati tulajdon hányada: 4,92..... %
8. A fejleszteni kívánt terület mérete: 93,22..... m²
9. A fejleszteni kívánt terület: *külsőterület/belsőterület
10. A fejlesztéshez szükséges engedélyek: *megvannak/folyamatban vannak/nincs szükség engedélyekre
11. A tervezet munkák megnevezése:
az udvar zöldítése, tanuló elhelyezése, bioközi tanuló
kiakasztása.....
12. Közgyűlés által elfogadott, teljes költség előirányzat (minimum bruttó 100.000 Ft – maximum bruttó 1.000.000 Ft) ÁFA-val: 450.000..... Ft
13. Az önkormányzattól igényelt támogatás összege: 225.000..... Ft
14. A *társasház/szövetkezeti lakóház bankszámláját vezető pénzintézet neve,
bankszámlaszáma:
OTP Bank 117 09 002 - 20082 995.....
15. A *társasház/lakásszövetkezet adószáma: 28427449-1-43.....

Büntetőjogi felelősségem tudatában kijelentem, hogy a pályázat benyújtásához és- támogatás elnyerése esetén - a támogatás összegének lehívásához, a pályázaton résztvevő lakóház tulajdonosaitól felhatalmazással rendelkezem.

A *közös képviselő/IB elnök/igazgatóság elnöke/ügyvezető elnök/ügyvezető igazgató neve,
titulusa:

A Best Way Home Bt.....

Pontos levelezési címe: 1096 Bp. Telepy u. 10. 5/14.....

E-mail címe: Telefonszáma:

Budapest, 2022. gyűlésnap.....

aláírás

*a megfelelő szövegrész aláhúzendő

2. sz. melléklet

NYILATKOZAT

Ahírozt, a Best Way Home Bt
a Budapest, IX. kerület, I.P.A.R utca 13. hsz.
*társasház/szövetkezeti lakóház által megbízott *közösképviseelő/IB elnök/igazgatóság
elnöke/ügyvezető elnök/ügyvezető igazgató,

anyja lánykori neve:
lakcím:
szíksz.: tetsz.:

Büntetőjogi felelősségem tudatában kijelentem, hogy nevezett, 1912 évben épült
*társasház/ szövetkezeti lakóház tulajdonosai, kiknek megbízásából a 2022. évi pályázatot
benyújtom, a közgyűlésen, az alapító okiratban rögzített többségben, az 13/2022 (05-26)
számú közgyűlési határozattal elfogadták az I.P.A.R. u. 13. szám alatti lakásban
.....
.....

zöldítési munkálatok elvégzését, a lakóház éves költségvetését, egyetértettek a pályázaton való
részvétellel, valamint annak általam közgyűlésen ismertetett feltételivel.

A munkálatok megkezdésének tervezett kezdete: 2022. augusztus 15.

A munkálatok tervezett befejezése: 2022. augusztus 30.

Kijelentem továbbá, hogy a munkálatok elvégzésére a *társasház/szövetkezeti lakóház a
következő pénzügyi fedezetet biztosítja:

1. a megpályázott munkára, jelenleg is rendelkezésre álló forrás: 450.000 Ft
 2. a megpályázott munkára előirányzott cél befizetés: Ft
 3. a megpályázott munkára tervezett hitelfelvétel összege: Ft
- (1+2+3) a pénzügyi fedezet összesen (min. az előirányzott ktg. 60%-a): Ft
80%

mely, a megpályázott munka pályázati határidőre történő elvégzést lehetővé teszi.

Budapest, 2022. június 11.

Best Way Home Bt.
1066 Budapest, Telepy utca 10. 5/14
Adószám: 26358288-1-43
Célsz.: 01-08-793510

aláírás

Tanúk: számvizsgáló/IB tagok/lakás tulajdonos:

Név: Név:

Lakcím: Lakcím:

Szem.ig.szám: Szem.ig.szám:

Aláírás: Aláírás:

*a megfelelő szövegrész aláhúzendó

„ZÖLD UDVAR PÁLYÁZAT 2022”

Pályázó: Társasház 1092 Budapest, Ráday u 22.

Pályázat célja:

A körfolyosós ház belső udvarán, a beton aljazaton magas ágyást szeretnénk készíteni. Az udvarban vannak beton tartókban és műanyag vödörökben növények, de szeretnénk rendezettebbé, esztétikusabbá és minden szempontból zöldebbé tenni a házban lakók környezetét. Az udvar klímáját is javítja. A jelenlegi növényeket ültetnénk be az ágyásba.

A körfolyosókon elhelyezett virágládák és tartóvasak egy része már elöregedett, tönkrement az elmúlt évek folyamán. Ezeket is lecserélnénk.

Az ágyás oldalát lebetonozott, betonnal töltött zsalukövből készítettjük el, melynek tetejét kültéri járólappal fedjük le. Így ülőhelyként is szolgál majd. Az oldalfalat beton festékekkel festjük le, hogy esztétikusabb legyen. A belsejét tetőszigetelő fóliával szigeteljük. Az új ágyásba a területen jelenleg műanyag és beton ládákból lévő növényeket helyezzük át.

A szükséges anyagok listája a mellékelt táblázatban található.

A szakipari munkán kívül (betonozás, zsalukövek elhelyezése) minden más munkát a ház közössége végzi el és a továbbiakban biztosítjuk a növények gondozását.

A társasház rendelkezik a szükséges önrésszel. Az 491.624.- forintot biztosítjuk a munkák elvégzéséhez.

Pályázott összeg: 983.249.-Ft.

Budapest, 2022. június 14.

Társasház 1092. Budapest, Ráday u 22.

Kapcsolattartó:

.....
Közös képviselő

1. számú melléklet

ZÖLD UDVAR 2022 PÁLYÁZAT

A Budapest Főváros IX. kerület Ferencváros Önkormányzata felhívására, önkormányzati vissza nem térítendő támogatás elnyerése céljából, az alábbi lakóház pályázatát nyújtom be:

1. Az épület címe: Budapest, IX. kerület, Rablay utca 22.....
2. Tulajdon jellege: *társasház/szövetkezeti lakóház
3. Pályázó főhivatalban bejegyzett hivatalos neve, Rablay u. 22. Társasház,
székhelye: 1092 Budapest Rablay u. 22.....
4. Alapító okirat kelte (év): 1992.....
5. Összes lakás szám: 34.....db
6. Magántulajdon hányada: 95,62 %
7. Önkormányzati tulajdon hányada: 4,38 %
8. A fejleszteni kívánt terület mérete: 40..... m²
9. A fejleszteni kívánt terület: *külterület/belterület
10. A fejlesztéshoz szükséges engedélyek: *incgvannak/folyamatban vannak/nincs
szükség engedélyekre
11. A tervezet munkák megnevezése:
A társasház belső udvarában magas ágyas
kialakítása.....
12. Közgyűlés által elfogadott, teljes költség előirányzat (minimum bruttó 100.000 Ft –
maximum bruttó 1.000.000 Ft) ÁFA-val: 983.649..... Ft
13. Az önkormányzattól igényelt támogatás összege: 981.684..... Ft
14. A *társasház/szövetkezeti lakóház bankszámláját vezető pénzüintézet neve,
bankszámlaszáma:
Magyar Bank
16200106-11669683.....
15. A *társasház/lakásszövetkezet adószáma: 286.06.859-1-43.....

Büntetőjogi felelősségem tudatában kijelentem, hogy a pályázat benyújtásához és- támogatás elnyerése esetén a támogatás összegének lehívásához, a pályázaton résztvevő lakóház tulajdonosaitól felhatalmazással rendelkezem.

A *közös képviselő/TB elnök/igazgatóság elnöke/ügyvezető elnök/ügyvezető igazgató neve,
titulusa:

Laiucsan-Felima Kft......

Pontos levelezési címe: 1476 Budapest, Pf: 21.....

E-mail címe: info@laiucsanfelima.hu Telefonszáma:

Budapest, 2022. június 14.....

.....
aláírás

*a megfelelő szövegrész aláhúzendő

2. sz. melléklet

NYILATKOZAT

Alulírott,
a Budapest, IX. kerület, Raiday utca 22 hsz.
*társasház/szövetkezeti lakóház által megbízott *közösképviselő/IB elnök/igazgatóság
elnöke/ügyvezető elnök/ügyvezető igazgató,
anyja lánykori neve:
lakcím:
szíjsz.: telisz.:)

Büntetőjogi felelősségem tudatában kijelentem, hogy nevezett, 1910 évben épült
*társasház/ szövetkezeti lakóház tulajdonosai, kiknek megbízásából a 2022. évi pályázatot
benyújtom, a közgyűlésen, az alapító okiratban rögzített többségben, az
számú közgyűlési határozattal elfogadták a lakóház belső udvarában
magas igényű kocsikéntakénti töltő
.....
zöldítési munkálatok elvégzését, a lakóház éves költségvetését, egyetértettek a pályázaton való
részvétellel, valamint annak általam közgyűlésen ismertetett feltételével.

A munkálatok megkezdésének tervezett kezdete: 2022. augusztus 1.
A munkálatok tervezett befejezése: 2022. október 31.

Kijelentem továbbá, hogy a munkálatok elvégzésére a *társasház/szövetkezeti lakóház a
következő pénzügyi fedezetet biztosítja:

1. a megpályázott munkára, jelenleg is rendelkezésre álló forrás: 491.624,- Ft
 2. a megpályázott munkára előirányzott cél befizetés: Ft
 3. a megpályázott munkára tervezett hitelfelvétel összege: Ft
- (1+2+3) a pénzügyi fedezet összesen (min. az előirányzott ktg. 60%-a): 491.624,- Ft
⁵⁰
mely, a megpályázott munka pályázati határidőre történő elvégzést lehetővé teszi.

Budapest, 2022. június 14......

.....
aláírás

Tanúk: számvizsgáló/IB tagok/lakás tulajdonos:

| | |
|---------------------|---------------------|
| Név: | Név: |
| Lakcím: | Lakcím: |
| Szem.ig.szám: | Szem.ig.szám: |
| Aláírás: | Aláírás: |

*a megfelelő szövegrész aláhúzendó

| Megnevezés: | darab | Ft/db | összesen: |
|---|-------|--------|----------------|
| zsalukó 25x20x50 | 86 | 899 | 77 314 |
| zsákos beton | 30 | 5 500 | 286 385 |
| szigetelő fólia 40 m ² 2.500/ m ² | 40 | 2 500 | 127 000 |
| kenhető alapozó 40 m ² | | | 31 750 |
| betonvas 6 méteres szál | 3 | 5 500 | 25 000 |
| beton festék 10 m ² 3 i | 1 | 16 000 | 16 000 |
| festő henger | 2 | 2 400 | 4 800 |
| murva 0,5 m ³ 25 kg zsák | 10 | 2 000 | 20 000 |
| föld 5 m ³ 50 l zsák | 50 | 1 500 | 75 000 |
| munkadíj: | | | 240 000 |
| szállítás | | | 80 000 |
| | | | 983 249 |
| A munkadíj tartalmazza: | | | |
| zsalukó lerakása, betonozása, szigetelés | | | |
| murvával töltése, tetejének burkolása | | | |

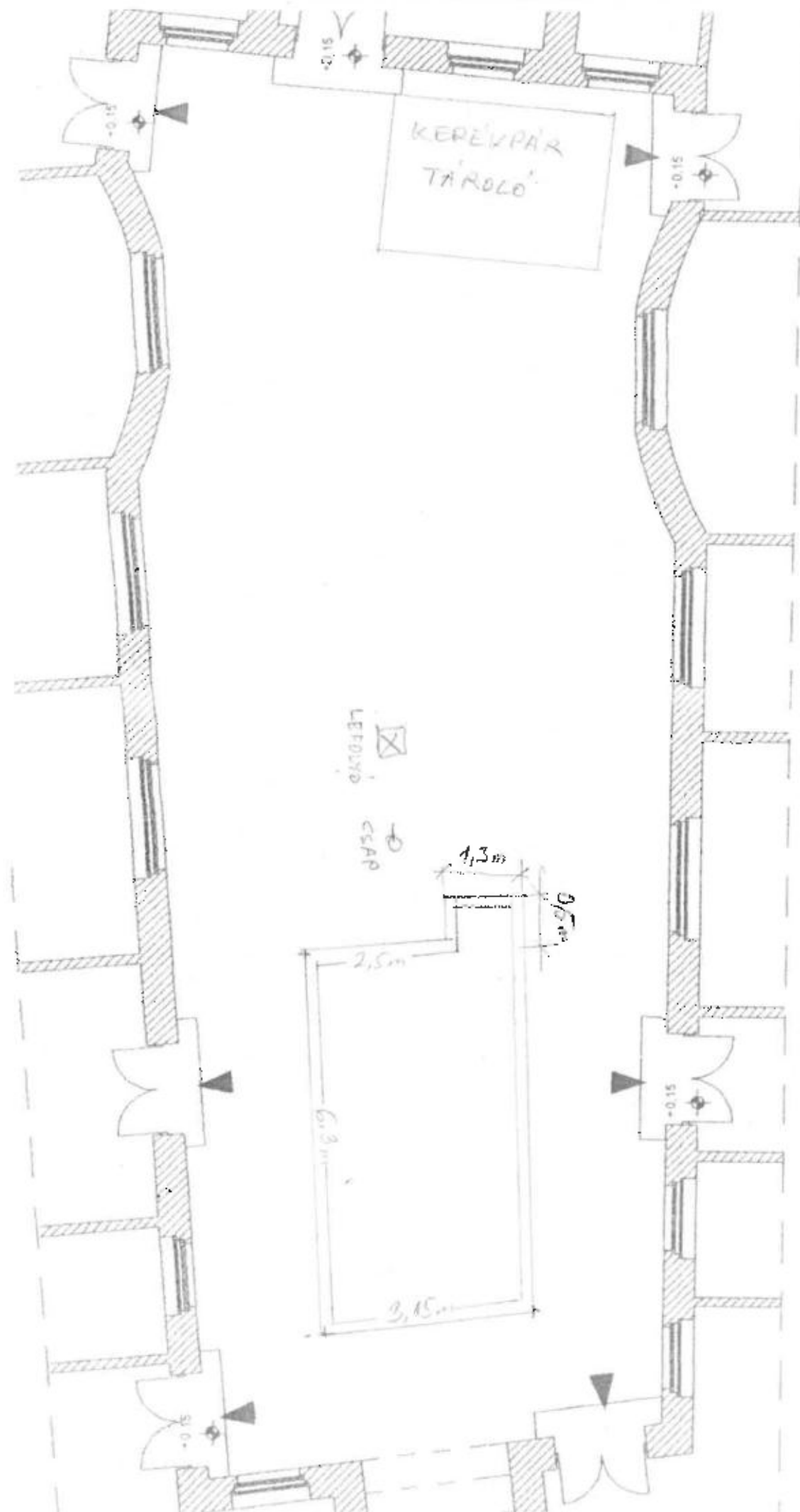

KEREVPAR
TÁROLO

LEFOLYÓ
CSAP

1,3m
0,5m

2,5m
3,15m

+0.0

+0.15

+0.15

+0.15

+0.0

MEGISMÉTELT KÖZGYŰLÉSI JEGYZŐKÖNYV

Tárgy: Rádav u. 22. Társasház közgyűlése

Felvéve: 2022. június. 15.-én 17:15órákor

Helyszín: 1092 Budapest Rádav utca 22. udvara

Jelen van: Tulajdonosok a jelenléti ív szerint úgy, hogy a megjelent tulajdonostársak nevét, tulajdoni hányadát, továbbá a távol lévő tulajdonostárs által meghatalmazott személy nevét a jegyzőkönyvhöz mellékelte jelenléti ív tartalmazza, valamint _____ közös képviselő, _____ a Lánoszem Fetiina Kft részéről.

_____ megállapítja, hogy a közgyűlés szabályosan lett összehívva, és határozatképes.

_____ megállapítja, hogy a közgyűlés szabályosan lett összehívva, és határozatképes.

Részvétel: 47,32 %

Távol van: 52,68 %

Napirendi pontok:

1. A közgyűlés levezető elnökének megválasztása, határozathozattal.
2. Jegyzőkönyvvezető választása, határozathozattal.
3. Jegyzőkönyv hitelesítők megválasztása, határozathozattal.
4. Napirendi pontok elfogadása, határozathozattal
5. Közös képviselő és a Számvizsgáló Bizottság beszámolója a 2021. évi gazdálkodásáról, határozathozattal.
6. Budapest Főváros IX. Kerület Ferencváros Önkormányzatának Városfejlesztési, Innovációs és Környezetvédelmi Bizottsága által meghirdetett „Zöld Udvar” Pályázaton való részvételről, határozathozattal.
7. Javaslat a 2022. évi gazdálkodásról, határozathozattal.
8. A lakások felújításával járó többlet takarítás, lift használatának egyeztetése, határozathozattal.
9. Airbnb-ként kiadott lakásokkal kapcsolatos problémák megszüntetés, határozathozattal.
10. Világító udvarban lévő klímaberendezések eltávolítása, határozathozattal.
11. Egyéb, társasházzal kapcsolatos ügyek.

HATÁROZATOK:

- 1. sz. Napirendi pont:** A közgyűlés levezető elnökének megválasztása, határozathozattal.

1/2022.06.13. határozat:

A közgyűlés, levezető elnöknek egyhangúan (47,32%) _____ választja meg.

- 2. sz. Napirendi pont:** Jegyzőkönyvvezető választása, határozathozattal

2/2022.06.13. határozat:

A közgyűlés jegyzőkönyvvezetőnek egyhangúan (47,32%) _____ választja meg.

- 3. sz. Napirendi pont:** Jegyzőkönyv hitelesítők megválasztása, határozathozattal

3/2022.06.13. határozat:

Jegyzőkönyv hitelesítőknek _____ és _____ egyhangúan (47,32%) választja meg.

4. sz. Napirendi pont: Napirendi pontok elfogadása, határozathozatallal

4/2022.06.13. határozat:

A közgyűlés úgy dönt, hogy a napirendi pontokat, és azok sorrendjét egyhangúan (47,32%) elfogadja.

5. sz. Napirendi pont: Közös képviselő és a Számvizsgáló Bizottság beszámolója a 2021. évi gazdálkodásáról, határozathozatallal

elmondja, hogy a Számvizsgálók közül minden számlát
rendben talált, minden kiadást, bevételt átnéztek részletesen.

szintén tájékoztatja a Tulajdonosokat, hogy részletesen ellenőrizték a kiadás-bevétel adatait, minden kiadás mögött a munkának, vagy a szolgáltatásnak megfelelő számla szerepelt, és a befizetések is bekönyvelésre kerültek, a könyveléssel a nyitó, és záró egyenleg egyezik.

5/2022.06.13. határozat:

Közös képviselő beszámolóját és a Számvizsgáló Bizottság beszámolóját a 2021. évi gazdálkodásáról a Tulajdonosok elfogadják.

Szavazás:

Igen: 47,32 %
Tartózkodott: 0 %
Nem: 0 %

6. sz. Napirendi pont: Budapest Főváros IX. Kerület Ferencváros Önkormányzatának Városfejlesztési, Innovációs és Környezetvédelmi Bizottsága által meghirdetett „Zöld Udvar” Pályázaton való részvételtől, határozathozatallal.

6/2022.06.13. határozat:

Tulajdonosok úgy döntenek, hogy az 983.249.-Ft összegű ajánlatot fogadják el. A társasház a tervezett munka elvégzésével, a pályázaton való részvétellel egyetért, a pályázati felhívás feltételeit elfogadja, az önrészt vállalja, valamint a kert további fenntartását, gondozását vállalja. Felhatalmazzák a közös képviselőt a pályázat beadására és az ezzel kapcsolatos szerződések megkötésére.

Szavazás:

Igen: 47,32 %
Tartózkodott: 0 %
Nem: 0 %

7. sz. Napirendi pont: Javaslat a 2022. évi gazdálkodásra, a közös költség megállapítása, határozathozatallal.

A táblázatba módosításra kerül az udvar zöldítése. Az új összeg: 983.249.-Ft.

7/2022.06.13. határozat:

Tulajdonosok a 2022 évi gazdálkodási tervet és a közös költséget, mely változatlan a 2021-as évhez képest elfogadják.

1. Alapdíj: 128,- Ft/nm/hó
2. Felújítás: 82,- Ft/nm/hó
3. Víz- és csatornadíj: 240.-Ft./nm/hó

Szavazás:

Igen: 47,32 %
Tartózkodott: 0 %
Nem: 0 %

- 8. sz. Napirendi pont:** A lakások felújításával járó többlet takarítása, lift használatának egyeztetése, határozathozattal.

Az utóbbi időben a lakások felújítása több gondot okozott a Tulajdonosoknak. Tulajdonosok úgy határoznak, hogy az eddigi többlettakarítás díját a közös képviselő ossza szét a 3/2 és 1/3-as lakás között, mert miattuk külön takarítania kellett a takarítónak és a közös képviselet felhívására nem fizették ki a plusz költséget. Tulajdonosok azt a határozatot hozzák, hogy a felújító lakások tulajának köteles a teljes lépcsőházat, liftet folyosót feltakarítani a felújítás alatt, ha ez nem történik meg, akkor a közös képviselő egy felszólítás után ráterheli a plusz takarítás díját a felújítás alatt lévő lakásra. Ezen kívül úgy határoznak, hogy a lift használatát a felújításkor teljesen megtiltják, abban sem anyag sem semmi más a felújításra használandó tárgy nem szállítható, vagy x összeget kell fizetnie a tulajdonosnak, mert fenntartja, a liftet és ezért nem tudja használni a többi tulajdonos, és terheli.

8/1/2022.06.13. határozat: Tulajdonosok úgy határoznak, hogy a felújítás miatt keletkező eddigi rendkívüli takarítás díját az az 60.000.-Ft-ot a közös képviselő ossza szét a 3/2 és 1/3-as lakás között, befizetési határidő 2022. július 13. Amennyiben határidőre nem rendezik az összeget abban az esetben a késedelembe esés napjától a kifizetés napjáig a mindenkori jegybanki alapkamat kétszeresének megfelelő mértékű késedelmi kamatot is előírja a képviselet.

Szavazás:

Igen: 43,71 %
Tartózkodott: 3,61 %
Nem: 0 %

8/2/2022.06.13. határozat: Amennyiben a társasházban lakásfelújítás történik és panasz érkezik abból kifolyólag, hogy koszt hagynak maguk után rendszeresen, akkor a közös képviselő szólítsa fel írásban a tulajdonost a ház tisztántartására, ennek eredménytelenség esetén a rendkívüli takarítási költség a tulajdonost terheli.

Szavazás:

Igen: 47,32 %
Tartózkodott: 0 %
Nem: 0 %

- 9. sz. Napirendi pont:** Airbnb-ként kiadott lakásokkal kapcsolatos problémák megszüntetése, határozathozattal.

Tulajdonosok jelezték, hogy az egyéb szálláshely (Airbnb) kiadott lakásban nagyon nagy hangzavar volt. A jövőben szeretnék elkerülni ezeket a kellemetlenségeket.

Tulajdonosok jelezték, hogy nem csak a rövidtávú kiadással van probléma, hanem a kávézó is nagyon hangos éjszaka, főleg a biliárdozás hallatszik fel leginkább.

9/2022.06.13. határozat:

Tulajdonosok felkérlik a házban egyéb szálláshelyként (Airbnb) működő lakások üzemeltetőjét, hogy írják ki az elérhetőségüket a házba és annak a személynek a nevét is, aki 0-24 ben elérhető probléma esetén, hívja fel a bérlői figyelmét a környezete zavarása nélküli

itt tartózkodásra és ezt hirdetésébe is szerepeltesse. Ellenkező esetben birtokvédelmi eljárást indítanak a Tulajdonosok a közös képviselő segítségével.

Szavazás:

Igen: 41,56 %
Tartózkodott: 5,76 %
Nem: 0 %

10.sz. Napirendi pont: Világító udvarban lévő klímaberendezések eltávolítása, határozathozattal.

Számvizsgálók jelezték, hogy nagyon zavaró a világító udvarban 5/1 lakáshoz tartozó klíma, ezért kéri a közös képviselőt, hogy szólítsa fel a tulajdonost, tulajdonosokat a klíma eltávolítására és tegye máshová.

10/2022.06.13. határozat

Tulajdonosok döntenek, hogy az 5/1 tulajdonosát felszólítja a közgyűlés, hogy a világító udvarban lévő klíma berendezését helyezze a tetőre, hogy a légudvarban lévő szellőzést elősegítsük a hangzavarást megakadályozzuk.

Szavazás:

Igen: 47,32 %
Tartózkodott: 0 %
Nem: 0 %

13. Egyéb, társasházzal kapcsolatos ügyek.

Kéri a tulajdonosok, hogy a lakók ne csak hétfőn vigyék le a szemetet, hanem hétköznap is. Illetve a szelektív kukát is kéri használni. A papírhulladékot szedjék szét és úgy tegyék bele, a műanyag palackokat is nyomják össze.

Kéri a tulajdonosok, hogy az SZMSZ-t írásban legyen megszavazva és szerepeljen benne a kamera rendszeresérére kérjünk be ajánlatot és azzal együtt azt is küldjük ki a szavazásra.

19:06 perckor a közgyűlés bezárásra került
Kmf.

.....
levezető elnök

.....
jegyzőkönyvvezető

.....
Jegyzőkönyv hitelesítő

.....
jegyzőkönyv hitelesítő



IGAZSÁGÜGYI MINISZTERIUM

CÉGINFORMÁCIÓS ÉS AZ ELEKTRONIKUS CÉGTJÁRÁSBAN
KÖZREMŰKÖDŐ SZOLGÁLTAT

Tárolt Cégkivonat

A **Cg.01-09-262237** cégjegyzékszámú **LÁNCSZEM FETIMA Kereskedelmi Korlátolt Felelősségű Társaság (1098 Budapest, Dési Huber utca 2. fszt. 1.)** cég 2019. november 24. napján hatályos adatai a következők:

I. Cégformától független adatok

1. **Általános adatok**
Cégjegyzékszám: 01-09-262237
Cégforma: Korlátolt felelősségű társaság
Bejegyzve: 1993/05/26
2. **A cég elnevezése**
2/2. LÁNCSZEM FETIMA Kereskedelmi Korlátolt Felelősségű Társaság
Hatályos: 1993/01/21 ...
3. **A cég rövidített elnevezése**
3/1. LÁNCSZEM FETIMA KFT
Hatályos: 1993/01/21 ...
5. **A cég székhelye**
5/2. 1098 Budapest, Dési Huber utca 2. fszt. 1.
A változás időpontja: 2019/02/04
Bejegyzés kelte: 2019/02/07 Közzétéve: 2019/02/12
Hatályos: 2019/02/04 ...
8. **A létesítő okirat kelte**
8/1. 1993. január 21.
Hatályos: 1993/01/21 ...
- 8/2. 2000. április 28.
Hatályos: 2000/08/01 ...
- 8/3. 2002. február 20.
Hatályos: 2002/03/27 ...
- 8/4. 2010. szeptember 22.
Bejegyzés kelte: 2010/10/06 Közzétéve: 2010/10/21
Hatályos: 2010/10/06 ...
- 8/5. 2017. október 3.
Bejegyzés kelte: 2017/10/12 Közzétéve: 2017/10/14
Hatályos: 2017/10/12 ...
- 8/6. 2019. február 4.
Bejegyzés kelte: 2019/02/07 Közzétéve: 2019/02/12
Hatályos: 2019/02/07 ...
902. **A cég tevékenysége**
9/131. 4110 '08 Épületépítési projekt szervezése
Bejegyzés kelte: 2013/02/15 Közzétéve: 2013/04/18
Hatályos: 2013/02/15 ...
- 9/132. 4322 '08 Víz-, gáz-, fűtés-, légkondicionáló-szerelés
Bejegyzés kelte: 2013/02/15 Közzétéve: 2013/04/18
Hatályos: 2013/02/15 ...
- 9/133. 4329 '08 Egyéb épületgépészeti szerelés
Bejegyzés kelte: 2013/02/15 Közzétéve: 2013/04/18
Hatályos: 2013/02/15 ...

- 9/134. 4331 '08 Vakolás
Bejegyzés kelte: 2013/02/15.Közzétéve: 2013/04/18
Hatályos: 2013/02/15 ...
- 9/135. 4332 '08 Épületasztalos-szerkezet szerelése
Bejegyzés kelte: 2013/02/15 Közzétéve: 2013/04/18
Hatályos: 2013/02/15 ...
- 9/136. 4333 '08 Padló-, falburkolás
Bejegyzés kelte: 2013/02/15 Közzétéve: 2013/04/18
Hatályos: 2013/02/15 ...
- 9/137. 4334 '08 Festés, üvegezés
Bejegyzés kelte: 2013/02/15 Közzétéve: 2013/04/18
Hatályos: 2013/02/15 ...
- 9/138. 4719 '08 Iparcikk jellegű bolti vegyes kiskereskedelem
Bejegyzés kelte: 2013/02/15 Közzétéve: 2013/04/18
Hatályos: 2013/02/15 ...
- 9/139. 4752 '08 Vásáru-, festék-, üveg-kiskereskedelem
Bejegyzés kelte: 2013/02/15 Közzétéve: 2013/04/18
Hatályos: 2013/02/15 ...
- 9/140. 6202 '08 Információ-technológiai szaktanácsadás
Bejegyzés kelte: 2013/02/15 Közzétéve: 2013/04/18
Hatályos: 2013/02/15 ...
- 9/141. 6810 '08 Saját tulajdonú ingatlan adásvétele
Bejegyzés kelte: 2013/02/15 Közzétéve: 2013/04/18
Hatályos: 2013/02/15 ...
- 9/143. 6831 '08 Ingatlanügynöki tevékenység
Bejegyzés kelte: 2013/02/15 Közzétéve: 2013/04/18
Hatályos: 2013/02/15 ...
- 9/144. 7120 '08 Műszaki vizsgálat, elemzés
Bejegyzés kelte: 2013/02/15 Közzétéve: 2013/04/18
Hatályos: 2013/02/15 ...
- 9/145. 6820 '08 Saját tulajdonú, bérelt ingatlan bérbeadása, üzemeltetése
Főtevékenység.
A változás időpontja: 2019/05/16
Bejegyzés kelte: 2019/05/21 Közzétéve: 2019/05/22
Hatályos: 2019/05/16 ...
- 9/160. 6832 '08 Ingatlankezelés
A változás időpontja: 2019/05/16
Bejegyzés kelte: 2019/05/21 Közzétéve: 2019/05/22
Hatályos: 2019/05/16 ...

11. **A cég jegyzett tőkéje**

11/2.

| Megnevezés | Összeg | Pénznem |
|---------------------------|-----------|---------|
| Pénzbeli hozzájárulás | 1 000 000 | Ft |
| Nem pénzbeli hozzájárulás | 2 000 000 | Ft |
| Összesen | 3 000 000 | Ft |

Hatályos: 2000/08/01 ...

13. **A vezető tisztségviselő(k), a képviselőre jogosult(ak) adatai**

- 13/7. Szabó Julianna (an.: Vajda Julianna)
 Születési ideje: 1971/10/05
 1066 Budapest, Teréz körút 32. 1. em. 27.
 Adóazonosító jel: 8382622690
 A képviselet módja: önálló
 A képviseletre jogosult tisztsége: ügyvezető (vezető tisztségviselő)
 A hiteles cégaláírási nyilatkozat vagy az ügyvéd által ellenjegyzett aláírás-minta benyújtásra került.
- Jogviszony kezdete: 2019/02/04
 A változás időpontja: 2019/11/23
 Bejegyzés kelte: 2019/11/23
 Hatályos: 2019/11/23 ...
20.
 20/6. A cég statisztikai számjela
 10821367-6820-113-01.
 A változás időpontja: 2019/05/22
 Bejegyzés kelte: 2019/05/22 Közzétéve: 2019/05/23
 Hatályos: 2019/05/22 ...
21.
 21/3. A cég adószáma
 Adószám: 10821367-2-43.
 Adószám státusza: érvényes adószám
 Státusz kezdete: 1993/01/21
 A változás időpontja: 1993/01/21
 Bejegyzés kelte: 2013/01/16 Közzétéve: 2013/01/31
 Hatályos: 1993/01/21 ...
32.
 32/2. A cég pénzforgalmi jelzőszáma
 10201006-50279434-00000000
 A számla megnyitásának dátuma: 2005/04/20.
 A pénzforgalmi jelzőszámot a Kereskedelmi és Hitelbank Zártkörűen Működő Részvénytársaság (1095 Budapest, Lechner Ödön fasor 9) kezeli.
- Céggjegyzékszám: 01-10-041043
 Hatályos: 2005/04/25 ...
45.
 45/2. A cég elektronikus elérhetősége
 A cég kézbesítési címe: lancszemfetimakft@gmail.com
 A változás időpontja: 2019/02/04
 Bejegyzés kelte: 2019/02/07 Közzétéve: 2019/02/12
 Hatályos: 2019/02/04 ...
49.
 49/1. A cég cégjegyzékszámai
 Céggjegyzékszám: 01-09-262237
 Vezetve a Fővárosi Törvényszék Cégbírósága nyilvántartásában.
 Bejegyzés kelte: 2017/04/29 Közzétéve: 2017/05/10
 Hatályos: 2006/07/01 ...
59.
 59/1. A cég hivatalos elektronikus elérhetősége
 A cég hivatalos elektronikus elérhetősége: 10821367#cegkapu
 A változás időpontja: 2018/06/23
 Bejegyzés kelte: 2018/06/29 Közzétéve: 2018/06/30
 Hatályos: 2018/06/23 ...
60.
 60/1. Európai Egyedi Azonosító
 Európai Egyedi Azonosító: HUOCCSZ.01-09-262237
 A változás időpontja: 2017/06/09
 Bejegyzés kelte: 2017/06/09 Közzétéve: 2017/06/13
 Hatályos: 2017/06/09 ...

II. Cégformától függő adatok

1. A tag(ok) adatai

1/8. Szabó Julianna (an.: Vajda Julianna)
Születési ideje: 1971/10/05
1066 Budapest, Teréz körút 32. 1. em. 27.
A tagsági jogviszony kezdete: 2019/02/04
A változás időpontja: 2019/11/23
Bejegyzés kelte: 2019/11/23
Hatályos: 2019/11/23 ...

Készült: 2019/11/24 11:41:30. A szolgáltatott adatok a kibocsátás időpontjában megegyeznek a cégnyilvántartó rendszer adataival.

Microsec zrt.

ALÁÍRÁS MINTA

Alulírott, _____ (szül.: _____), -- a.n.: _____, szül.: _____
_____ alatti lakos, mint a Cg.: 01-09-
262237. sz. alatt cégnyilvántartásba vett LÁNCSZEM FETIMA Kereskedelmi Korlátolt
Felelősségű Társaság (1098 Budapest, Dési Huber utca 2. fsz. 1. sz.) ügyvezetője, a társaságot
akként jegyzem, hogy a társaság előírt, előnyomott, vagy nyomtatott cégneve fölé nevemet
önállóan írom az alábbiak szerint:

Kelt Budapesten, 2019. év február 4. napján.

Szabó Judanna

Ügyszám: E-1/2019.

Alulírott, _____ egyéni ügyvéd (székhelye: _____
nyilvántartó kamara: Budapesti Ügyvédi Kamara, kamarai regisztrációs száma: 01-003889.
KASZ: 36067318) ezen okirat ellenjegyzésével tanúsítom, hogy _____ (szül.:
_____), -- a.n.: _____, szül.: _____
_____ alatti lakos, aki személyazonosságát a _____ RA számú
személyazonosító igazolvánnyal, lakcímét a _____ számú lakcímet igazoló hatósági
igazolvánnyal igazolta, ezt az aláírás mintát előttem saját kezűleg írta alá.

Nyilatkozom, hogy az aláírás minta hitelesítését cégváltozás bejegyzési eljárás során láttam el
ellenjegyzéssel, és ezen aláírás minta a cégváltozás bejegyzési eljárásra irányuló kérelem
mellékletét képezi. A cégváltozás bejegyzése iránti kérelem alapját képező okiratot én
készítettem és láttam el ellenjegyzéssel, így a jelen aláírás minta megfelel a 2006. évi V. tv. 9.
§-ában foglalt feltételeknek. -----

Az okiratot Budapesten, 2019. év február hónap 4. napján a 2006. évi V. tv. 9. § (3).
bekezdésében foglalt felhatalmazás alapján ellenjegyzem. -----

DR. BOLGÁR ISTVÁN
ÜGYVÉD
1014 Budapest, Fehérvári út 126-128.
2000-2001. évi, PC: 119.
Mobil: +36 20 512 1110 Tel./Fax: 219-5127

Zöld- Karika kft
1094 Budapest
Páva u.31.sz.
Tel/fax: 218-6549
email: zoldkarika@zoldkarika.eu

Budapest Főváros IX.ker. Ferencvárosi Önkormányzat
Városfejlesztési Városgazdálkodási és környezetvédelmi Bizottság

Tisztelt Cím!

A Budapest IX.ker. Mester u. II sz. alatti társasház ezúton jelzi részvételét az Önök által kiírt "Zöld Udvar 2022 " címmel meghirdetett pályázatra.

A társasház tulajdonosai úgy döntöttek, a pályázati cél:
gondozzák a belső kert területén elhelyezkedő növényzetet, új növényeket telepítenek, és a meglévő növényzetet feljavítják. És kiépítenek az ott lakók számára biciglitárolót...

Az belső zöld terület 558 m2 területű.

A földszinti lakások ablakai a belső kertre nyílnak.

Jelenleg is van növényzet, de szeretnének több zöldet, és annak érdekében, hogy megfelelően fejlődjön a növényzet szeretnék a kert felújítását, visszavágni a jelenlegi bokrokat, és a fákat és ujjkat ültetni..

A pályázat meghirdetése kapcsán történt felkérésükre, hogy az udvarban több növény és egészségesebb környezetben nevelődjenek így esztétikusabb lesz a környezet.

A Társasház 2022.05.18-án megtartott közgyűlésén a jelenlevők egyhangúlag elfogadták a "ZÖLD UDVAR 2022" címmel meghirdetett pályázaton való részvételt, 991.805,-ft értékben.

a pályázat feltételeit és vállalják önrészként az 50 %-át azaz 495.903 Ft megfizetését, valamint a növényzet további gondozását.

Budapest,2022.06.08.

Tisztelettel:

ZÖLD-KARIKA KFT.
1094 Bp., Páva u. 31
Tel./Fax: 218-65-49

2. sz. melléklet

NYILATKOZAT Zöld-KARIKA KFT.
1094 Bp., Páva u. 31
Tel./Fax: 218-65-49

Alulírott,
a Budapest, IX. kerület, MESTER utca 11 hsz.

*társasház/szövetkezeti lakóház által megbízott *közsképviseelő/IB elnök/igazgatóság
elnöke/ügyvezető elnök/ügyvezető igazgató,

anyja lánykori neve:

lakcím:

szíksz.: tetsz.:

Büntetőjogi felelősségem tudatában kijelentem, hogy nevezett, 1925 évben épült

*társasház/ szövetkezeti lakóház tulajdonosai, kiknek megbízásából a 2022. évi pályázatot

benyújtom, a közgyűlésen, az alapító okirathoz rögzített többségben, az 5/2022

számú közgyűlési határozattal elfogadják a

.....
sz. udvaronként zöldelőkhöz felület,

.....
felújítás, biciklitároló

zöldítési munkálatok elvégzését, a lakóház éves költségvetését, egyetértettek a pályázaton való
részvétellel, valamint annak általam közgyűlésen ismertetett feltételivel.

A munkálatok megkezdésének tervezett kezdete: 2022. 08.01

A munkálatok tervezett befejezése: 2022. 08.30

Kijelentem továbbá, hogy a munkálatok elvégzésére a *társasház/szövetkezeti lakóház a
következő pénzügyi fedezetet biztosítja:

1. a megpályázott munkára, jelenleg is rendelkezésre álló forrás: 495.903 Ft

2. a megpályázott munkára előirányzott cél befizetés: Ft

3. a megpályázott munkára tervezett hitelfelvétel összege: Ft

(1+2-3) a pénzügyi fedezet összesen (min. az előirányzott ktg. 60%-a): 495.903 Ft

.....
50%
mely, a megpályázott munka pályázati határidőre történő elvégzést lehetővé teszi.

Budapest, 2022. 06.02.....

Tanúk: számvizsgáló/IB tagok/lakás tulajdonos:

aláírás
Zöld-KARIKA KFT.
1094 Bp., Páva u. 31
Tel./Fax: 218-65-49

Név: Név:

Lakcím: Lakcím:

Szem.ig.szám: Szem.ig.szám:

Aláírás: Aláírás:

*a megfelelő szövegrész aláhúzendó

I. számú melléklet

ZÖLD UDVAR 2022 PÁLYÁZAT

A Budapest Főváros IX. kerület Ferencváros Önkormányzata felhívására, önkormányzati vissza nem térítendő támogatás elnyerése céljából, az alábbi lakóház pályázatát nyújtom be:

1. Az épület címe: Budapest, IX. kerület, MESTER U. 11
2. Tulajdon jellege: *társasház/szövetkezeti lakóház
3. Pályázó földhivatalban bejegyzett hivatalos neve, TÁRSASHÁZ MESTER 11
székhelye: 1094 Bp. Mester u. 11.
4. Alapító okirat kelte (év): 1990
5. Összes lakás szám: 53 db
6. Magántulajdon hányada: 100 %
7. Önkormányzati tulajdon hányada: 0 %
8. A fejleszteni kívánt terület mérete: 558 m²
9. A fejleszteni kívánt terület: *külsőterület/belsőterület
10. A fejlesztéshez szükséges engedélyek: *megvannak/folyamatban vannak/nincs
szükség-engedélyekre
11. A tervezet munkák megnevezése:
..... a zöld övezet felújítása
..... hírcsatlósok cseréje
12. Közgyűlés által elfogadott, teljes költség előirányzat (minimum bruttó 100.000 Ft – maximum bruttó 1.000.000 Ft) ÁFA-val: 991.805,- Ft
13. Az önkormányzattól igényelt támogatás összege: 495.902,- Ft
14. A *társasház/szövetkezeti lakóház bankszámláját vezető pénzügyi vezető neve,
bankszámlaszáma: OTB IX. 11709002-20070830
15. A *társasház/lakásszövetkezet adószáma: 28453686-1-43

Büntetőjogi felelősségem tudatában kijelentem, hogy a pályázat benyújtásához és támogatás elnyerése esetén – a támogatás összegének lehívásához, a pályázaton résztvevő lakóház tulajdonosaitól felhatalmazással rendelkezem.

A *közös képviselő/IB elnök/igazgatóság elnöke/ügyvezető elnök/ügyvezető igazgató neve,

titulusa:

Zöld-KARIKA KFT.
1094 Bp., Páva u. 31
Tel./Fax: 218-65-49

Pontos levelezési cím:

E-mail cím: zoldkarika@zoldkarika.hu Telefonszáma:

Budapest, 2022. 06.02

Zöld-KARIKA KFT.
1094 Bp., Páva u. 31
Tel./Fax: 218-65-49

.....
aláírás

*a megfelelő szövegrész aláhúzendő



Társasház
1095 Budapest
Mester u. 11.

ÁRAJÁNLAT

12 m x 8 m alapterületű 2 m magas, nyitott, féltetővel ellátott udvari kerékpártároló gyártása helyszíni telepítéssel, az alábbi anyagok felhasználásával:

- szerkezet: Hammerite fém festékkel kezelt acél zártszelvényből, aljzatbetonhoz rögzített oszlopok,
- famintás trapézlemez (dió színben) féltető,
- 12db 80 cm széles, 80 cm magas aljzatbetonhoz rögzített kerékpártámaszt.

Ajánlat összege: 490.500,-Ft+ÁFA bruttó 622.935,-Ft

Bp. 2022. 06. 08.



Pályázati cél megvalósítási terve

Tárgy: Budapest IX.ker. Mester u. 11 . sz alatti társasház területén elvégzendő Kertrendezés. és egy bicigitároló kiépítése

Részletezés: Cserjék , bokrok metszése, fák ültetése avar , és levelek , növényi részek összegyűjtése.
Gyomnövények eltávolítása, tereprendezés , takarítás.
Zöldhulladék elszállítása.
Bicigitároló kiépítése

A megvalósítás becsült összege:

| | | |
|-----------------------------------|--------|--------------|
| Zöld övezet felújítása | | 368.870,-Ft |
| Bicigitároló | bruttó | 622.935, -Ft |
| Összesen: | | 991.805, Ft |
| A társasház által vállalt önrész: | | 495.903,-Ft |
| Igényelt pályázati támogatás: | | 495.902.-ft |

Budapest,2022.06.08

Zöld-KARIKA KFT.
1094 Bp., Páva u. 31
Tel./Fax: 218-65-49

közös képviselő

Nyilatkozat

A 2022.05.18-án megtartott közgyűlés alapján
míszrint a tulajdonosok a tervezett munka elvégzésével, a
pályázaton való részvétellel egyetért, a pályázat feltételeit
elfogadja, valamint a kert további fenntartását, gondozását vállalja.

Budapest, 2022.06.08.

Pályázó neve: Társasház Mester u .11 .sz .

Pályázó Címe: 1094 Mester u . 11 sz.

Társasház számlaszáma: 11709002-20070830

Kapcsolattartó:

Pályázati cél: a belső kert a meglévő növényzet felújítása,
bokrok ültetése, jelenlegi növényzet visszavágása, tereprendezés
bicíglitároló kiépítése

Megvalósítása: 2022. ősszel

Zöld-KARIKA KFT.
1094 Bp., Páva u. 31
Tel./Fax: 218-65-49

közös képviselő

Számvizsgáló Bizottság

Munkaterv

Budapest IX.ker. Mester u. 11. sz. Társasház
„Zöld-Udvar 2022 „ Pályázatához

A Budapest IX.ker. Mester u. 11. számú társasház belső kertje
558 m2 nagyságú.

A Tulajdonosok úgy döntöttek, hogy a környezetük szebbé tételé érdekében
a ház melletti zöld övezetet felújítják és lakók kérésére kiépítenek biciklitárolót.
Tereprendezés, növények telepítése műtrágyázás és 10 db babérmeggy ültetése
A rendezés után a zöld hulladékot elszállítják.

A tulajdonosok vállalják az elültetett zöldnövényzet további gondozását.

10-10-10 Kft.
1094 Bp., Páva u. 31
Tel./Fax: 218-65-49

Merkez 11.

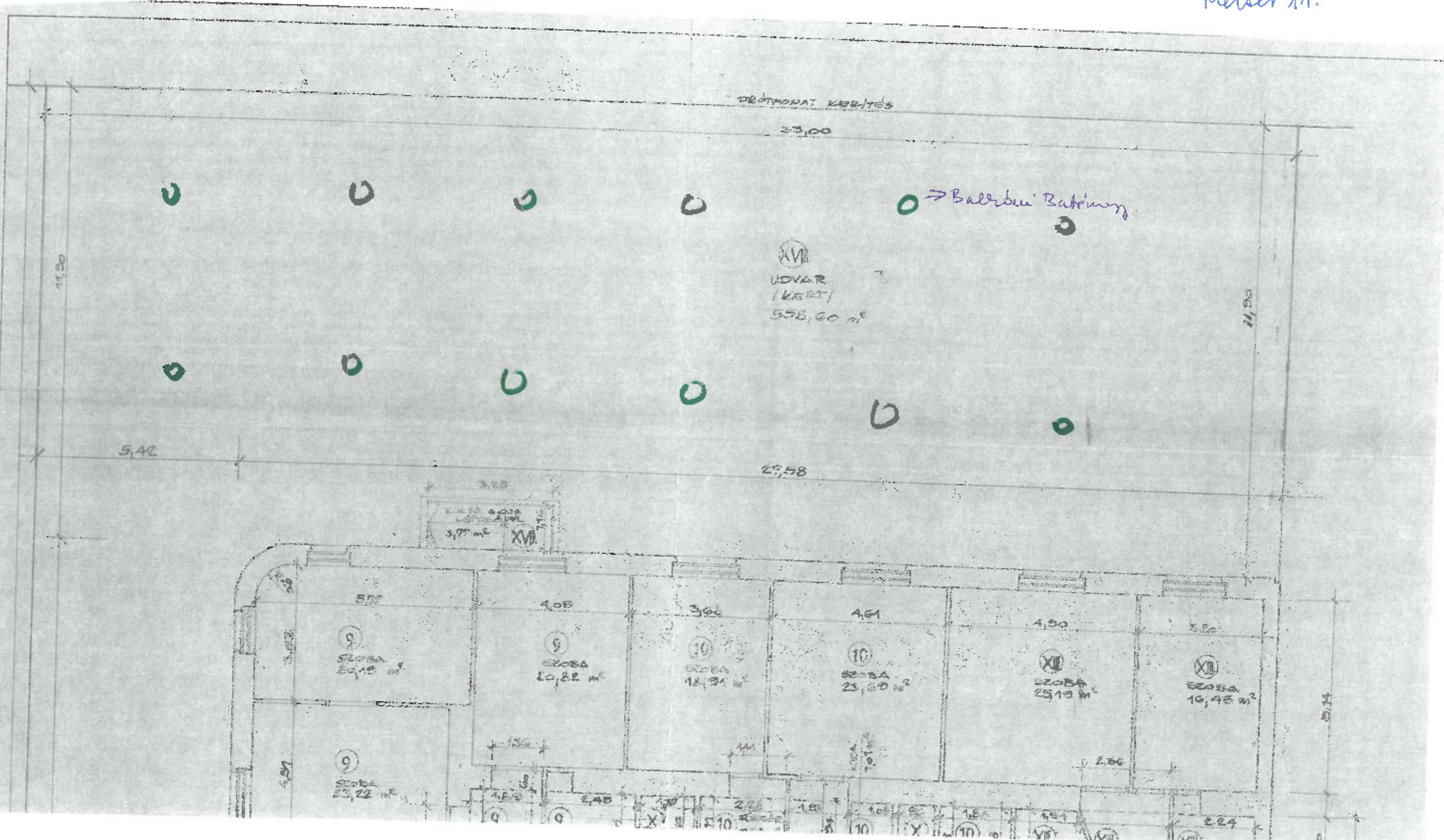

2

0

1

2

0

2

2

0

0

0

0

0

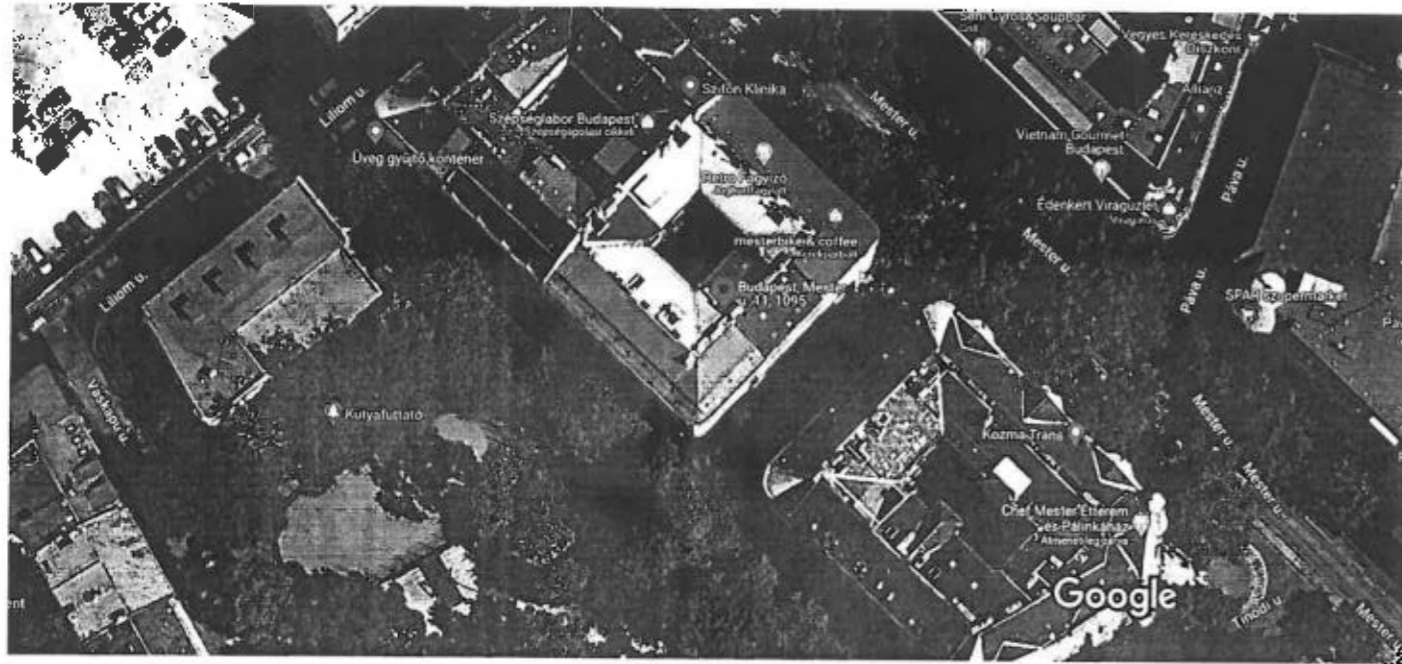

Képek © CNES / Airbus, Maxar Technologies, 2022. Térképadatak © 2021. 10 m

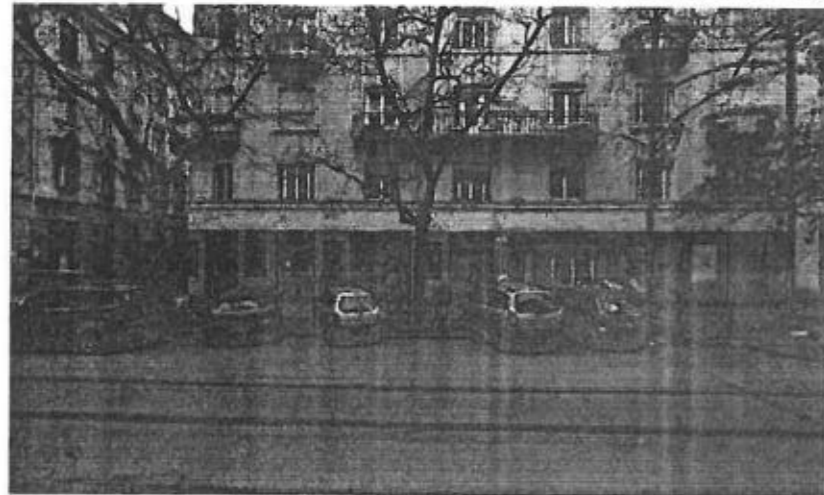

Mester u. 11

Épület



Utvonaltérkép



Mentés



A közeben



Küldés
telefonra



Megosztás



Budapest, Mester u. 11, 1095

Fényképek

JEGYZŐKÖNYV

Készült: Budapest IX. Páva utca 31. Zöld-KARIKA Kft. irodája

Időpont: 2022. május 26. 18 óra

A közgyűlés kezdetekor jelen van, illetve meghatalmazás útján képviselteti magát:

- a tulajdoni hányadok 22,99%-a (2299/100000 th)
- közös képviselő részéről, ügyvezető igazgató

köszönti, majd tájékoztatja a Közgyűlést, hogy a 18 órára meghirdetett közgyűlés alacsony részvételi arány miatt határozatképtelen, megismételt közgyűlés tartása szükséges, melynek Meghívó szerinti időpontja: 2022. május 26. 18 óra 15 perc.

A megismételt közgyűlés kezdetekor jelen van, illetve meghatalmazás útján képviselteti magát a tulajdoni hányadok 22,99%-a (2299/100000 th). köszönti a megjelenteket és megnyitja a közgyűlést.

- 1. Napirend:** Közgyűlés tisztségviselőinek megválasztása: levezető elnök, jegyzőkönyvvezető, jegyzőkönyv hitelesítők.

A tulajdonosok levezető elnöknek közös képviselőt kéri fel, jegyzőkönyvvezetőnek, jegyzőkönyv hitelesítőnek és tulajdonosok jelentkeznek.

Szavazás: igen:2299/100000 th; nem: 0/100000 th; tartózkodik 0/100000 th

1./2022.05.26. számú határozat:

A közgyűlés levezető elnöknek és közös képviselőt, jegyzőkönyvvezetőnek hitelesítőknél, tulajdonosokat választja.

- 2. Napirend:** Hozzájárulás – a közgyűlési jegyzőkönyv elkészítésének érdekében – hangfelvétel készítéséhez

a hangfelvétel telefonnal kerül felvételre, személyiségi jogokat nem sért, kizárólag a jegyzőkönyv elkészítése érdekében készül, annak elkészítését követően törlésre kerül.

2./2022.05.26. számú határozat:

A társasház közgyűlése 2299/100000 th igen, 0/100000 th nem, 0/100000 tartózkodó szavazat mellett hozzájárul a közgyűlési jegyzőkönyv elkészítése érdekében hangfelvétel készítéséhez.

3. Napirend: A közös képviselő beszámolója társasház 2021. évi gazdálkodásáról, az éves elszámolásról a gazdasági ellenőrzést végző személy véleményének ismertetése, továbbá a Számvizsgáló Bizottság beszámolója 2021. évi végzett tevékenységéről

tájékoztatja a tulajdonosokat, hogy a napirendhez kiküldött éves beszámoló anyagában annyi változás történt, hogy az egyik tulajdonos jelzése alapján, javításra került az ellenőrzését végző szakember jelentésének helytelen megfogalmazású megnevezése, mivel a készült jelentés nem könyvvizsgálói jelentés, hanem a társasházi törvény előírásainak megfelelően elvégzendő gazdasági ellenőrzést végző személy véleményezése. Ezt az ellenőrzés a közös képviselő saját költségén végeztette el.

A gazdasági ellenőrzés a 2021. évi elszámolásokban hibát nem talált, azt elfogadásra javasolja a közgyűlésnek.

*18 óra 20 perckor érkezik, a jelenlévő tulajdoni hányadok aránya
2551/10000 th-ra módosul.*

kérdése, hogy az éves beszámoló tartalmaz-e tárgyi eszköz nyilvántartást, mert tudomása szerint az előző közös képviselő vásárolt búvárszivattyút és kapunyitó proxit kulcsot jelentős darabszámban készítettet.

a közös képviselő átadás-átvételének nem volt része a tárgyi eszköz nyilvántartás, a hivatkozott búvárszivattyúról és proxit kulcsokról nincs tudomása, a témában felveszi a kapcsolatot az előző közös képviselővel.

az éves elszámolás költségei között kaputelefon szerelés soron szerepel 155.080 Ft elszámolt költség, tudomása szerint ilyen jogcímen 2020. évben volt kifizetés.

köszöni a jelzést, 2021. évben valóban kapuzár javítás került fel, a megnevezés javításra kerül.

a jelenlegi Számvizsgáló Bizottság 2021. szeptemberben kezdte meg a működését. Az SZB 2021. szeptember és december között végzett munkájának rövid ismertetése: közös képviselő átadás-átvétel folyamatának figyelemmel kísérése, a hatályos szerződések áttekintése, a társasház pénzforgalmának aláíró felügyelete, a Vízművel folyamatban levő elszámolási vita anyagainak véleményezése, a tervezett felújítások elvégzésére vonatkozó vállalkozói ajánlatok értékelése, aktív részvétel a 2021. november 30-i rendkívüli közgyűlés előkészítésében és lebonyolításában. A Számvizsgáló Bizottság ebben az időszakban heti rendszerességgel tartotta a kapcsolatot a közös képviselővel.

Az éves elszámolás anyagainak áttekintése és a gazdasági ellenőrzést végző megbízott véleményének ismeretében a Számvizsgáló Bizottság javasolja a közgyűlésnek a társasház 2021. évi beszámolójának elfogadását és a közös képviselő 2021. évi ügykezelői tevékenységének jóváhagyását.

3./2022.05.26. számú határozat:

A társasház közgyűlése 2511/10000 th igen, 0/10000 th nem, 0/10000 tartózkodó szavazat mellett elfogadja a társasház 2021. évi gazdálkodásáról készült éves elszámolást, és jóváhagyja a közös képviselő 2021. évi ügykezelő tevékenységét.

4. Napirend: Tájékoztató a Vízművekkel folytatott jogvitáról

röviden ismerteti a napirendi ponthoz küldött tájékoztató tartalmát, azzal a kiegészítéssel, hogy a közgyűlés napját megelőző este kapott Vízmű válasz gyors értelmezése szerint, az elszámolási vita a javunkra dől el, a Vízmű meghatározó hányadban elismeri a követelésünket. A Vízmű válasz részletes elemzése és a Csatornázási Művekkel történő elszámolást követően, a realizált követelés ismeretében haladéktalanul elkészíti a közös képviselő a 2020. és 2021. évi vízdíj elszámolást a vízőrával nem rendelkező tulajdonosok felé.

4./2022.05.26. számú határozat:

A társasház közgyűlése 2511/10000 th igen, 0/10000 th nem, 0/10000 tartózkodó szavazat mellett tudomásul veszi a Vízművekkel folyamatban levő elszámolási vitáról szóló tájékoztatót.

5. Napirend: A társasház 2022. évi költségvetésének megvitatása, a költségvetés elfogadása

a közös költség változatlan mértéke mellett került összeállításra a 2022. évi költségvetés, amely az üzemeltetési költségek közül a takarításra vonatkozó szerződés 10%-os emelésével számol. A tulajdonosok dönthetnek a közös képviselő díjazásának emeléséről is, a terv azt jelenleg nem tartalmazza. A társasház felújítása a lépcsőház festésével folytatódik, az 2021. októberben beérkezett ajánlatok közül, a legkedvezőbb ajánlat aktualizált összegét tartalmazza a tárgyalandó költségvetés.

Ezt követően a tulajdonosok között zajló hosszas költségvetési vita az alábbi témákban folyt:

- a lépcsőház és a függőfolyósó korlát festését megelőzően történjen-e meg a társasházban jelenlévő távközlési vezetékek egységes vezetékcsatornájának kialakítása, továbbá a függőfolyók homlokzati javítása, festése,
- az előtér – ahol a postaládák találhatóak – jelenlegi kék falicsempéje változatlan küllemben kerüljön felújításra, vagy az ajánlat szerinti módon, amely a kapualjban található műkö fal burkolat folytatásaként kerülne felhelyezésre,
- a főlépcsőházban a jelentősen megrongálódott fehér falicsempe cseréje történjen-e meg, vagy az ajánlat szerinti módon, lábazat kerüljön kialakításra

Kiemelésre kerül egy tulajdonos és az általa képviselt tulajdonosok véleménye, amely a szavazásban is testet öltött.

javaslom a munkálatokat a távközlési vezetékek rendezésével kezdeni, továbbá a társasház eredeti jellegének megőrzése érdekében a fal burkolatok eredeti helyreállítását, amely az előtérben levő kék falicsempe és lépcsőház fehér falicsempéjünk cseréjét és nem megváltoztatását jelenti. Véleményemet - az általam képviselttek nevében is - fenntartom, a 2022. évi költségvetést a felújítás tartalma miatt nem fogadom el.

5./2022.05.26. számú határozat:

A társasház közgyűlése 1538/10000 th igen, 973/10000 th nem, 0/10000 th tartózkodó szavazat mellett elfogadja a társasház 2022. évi költségvetését, a tulajdonosokat terhelő közös költség mértékének változatlan összege mellett; továbbá felhatalmazza a közös képviselőt a költségvetésben tervezett felújítási munkálatok elvégzésére vonatkozó szerződéskötésre a legkedvezőbb kivitelező ajánlata szerint, a Számvizsgáló Bizottsággal egyeztetett módon.

6. Napirend: Döntés a kerületi Önkormányzathoz benyújtandó Pályázatról lépcsőház felújítása tárgyában

tájékoztatást nyújt az önkormányzati pályázatról, amelynek beadási határideje 2022. június 14., döntés 2022. július 14-én várható. A pályázat benyújtásához nem szükséges megkötött szerződés, elegendő a rendelkezésre álló ajánlat és az azt elfogadó közgyűlési határozat. Javasolja a pályázat benyújtását.

6./2022.05.26. számú határozat:

A társasház közgyűlése 1538/10000 th igen, 973/10000 th nem, 0/10000 th tartózkodó szavazat mellett megbizta a közös képviselőt a pályázat benyújtására.

7. Napirend: Döntés terület bérbeadási szerződés módosítására és bérleti díj 20 %-os emelésére

a társasház 2016-ban szerződött az egyik tulajdonosával, aki kerékpár üzletet működtet a ház utca frontján. A terület bérbeadási szerződés 10 m²-re vonatkozik, ami utcai részlet, közterület felé nyitott járda részlet. Javasolja a szerződés díjának 20%-os emelését.

A tulajdonosok hosszasan egyeztettek a témával összefüggésben az alábbiakról:

- a bérelt terület nagyságáról és annak piaci áráról,
- a kerékpár üzlet tulajdonosa által az udvarrészlet évek óta történő ingyenes használatáról,
- mindezzel összefüggésben a társasházi lakók kerékpár tárolásának hosszútávú megoldásairól

A tulajdonosok megállapodtak abban, hogy a felmerült kérdések tisztázását követően, a közeljövőben tartandó rendkívüli közgyűlésen tárgyalják és döntsenek a kérdésekben, azonban addig is hozzájárulnak a bérbeadási szerződés 20%-os emeléséhez.

7./2022.05.26. számú határozat:

A társasház közgyűlése 2333/10000 th igen, 0/10000 th nem, 288/10000 th tartózkodó szavazat mellett a Tulajdonosok javasolják a szerződés módosítását és a bérleti díj 20 % -os emelését.

8. Napirend: Döntés a Fundamenta lakástakarék felmondására és felhasználására.

tájékoztatást nyújt arról, hogy a Fundamenta Lakástakarék szerződés lejárt, az tovább nem kamatozik. Javasolja annak felhasználását a majdan felmerülő felújítási kiadások teljesítéséhez.

8./2022.05.26. számú határozat:

A társasház közgyűlése 2511/10000 th igen, 0/10000 th nem, 0/10000 tartózkodó szavazat mellett a Tulajdonosok hozzájárulnak a lakástakarék szerződés felbontásához, a közös képviselőt megbízzák teljes körű ügyintézésével. A kiutalt összeget a társasház a lépcsőház festésre fogja felhasználni.

9. Napirend: Döntés a Zöld-Udvar Pályázat beadására kerékpártároló kialakításának tárgyában

tájékoztatást nyújt az önkormányzati pályázat lehetőségéről, amelynek feltételei megegyeznek a 6. napirendi pontban ismertetett feltételeknek. Javasolja a kertészeti munkálatok elvégzésére és a kerékpártároló kialakítására vonatkozó ajánlatok bekérését és a pályázat benyújtását.

A tulajdonosok a benyújtandó pályázat kapcsán az alábbi kérdéseket vetették fel:

- hol kerüljön kialakításra a kerékpár tároló
- hány kerékpár tárolására legyen alkalmas
- fedett tároló kerüljön-e kialakításra
- az udvar-kert milyen módon legyen használva
- milyen összegű ráfordítással kerüljön kialakításra a kert
- hogyan és ki végzi a kert rendben tartását

A tulajdonosok abban állapodtak meg, hogy a pályázati ajánlatkérés a 12 darab kerékpárállvány kialakítására vonatkozzon, amely 24 darab kerékpár tárolására nyújt lehetőséget, a tároló fedett legyen, továbbá a kertrendezésre az ajánlat maximum 400.000 Ft értékben kerüljön benyújtásra.

9./2022.05.26. számú határozat:

A közgyűlés elfogadja a Zöld-Udvar pályázat által kiadott előírásokat, megbízza a közös képviselőt a pályázat benyújtásával, és lebonyolításával, és vállalja az 50 %-os Önrész kifizetését.

- lépcsőház felújítási munkálatok keretében kiválasztott burkolatok véglegesítése, a kiegészítő vállalkozói szerződés elfogadása, különös tekintettel a folyamatosan növekvő építés árakra,
- a távközlési vezetékek rendezésének módja, ideje,
- a kerékpár üzlet tulajdonosával kötött bérbeadási szerződés teljeskörű módosítása,
- a társasházi lakók kerékpártárolásának hosszútávú megoldása, annak helye, módja,
- az udvar- kerthasználat módja, annak karbantartása,
- a közös képviselő díjának emelése
- Egyéb, közös képviselő által megoldandó feladatok:
 - kézre álló kapunyitó csináltatása
 - pince szellőzés biztosítása
 - slag vétel
 - nem használt tároló igénybevétele a társasház eszközeinek tárolására
 - vízgyűjtőhordó vétel
 - felhívás kifüggesztése a társasház rendjének, tisztaságának megőrzésére, kiemelten a kutyapiszok feltakarítására és a papírhulladék kukába gyűjtésére

A levezető elnök a rendkívüli közgyűlést 21 óra 00 perckor bezárja.

A Jegyzőkönyv mellékletei, jelenti fv, meghatalmazások.

2003.évi CXXXIII.sz. Társasházi törvény értelmében:

„Ha a közgyűlés határozata jogszabály vagy az alapító okirat, illetőleg a szervezeti-működési szabályzat rendelkezését sérti, vagy a kisebbség jogos érdekeinek lényeges sérelmével jár, bármely tulajdonosárs keresettel kérheti a bíróságtól a határozat érvénytelenségének megállapítását a határozathozatalától számított hatvan napon belül.”

KMF

.....

levezető elnök

.....

jegyzőkönyvvezető

.....

jegyzőkönyv hitelesítő

.....

jegyzőkönyv hitelesítő

„Zöld Udvar pályázat 2022”
(Fercenevárosi Önkormányzat - Sobieski J. u. 36. Társasház)

1.) Pályázó: Sobieski J. u. 36. Társasház

Címe: 1096 Budapest, Sobieski J. u. 36.

Adószáma: 28425148-1-43

Közös képviselő: Insula Activ Bt.

Kapcsolattartó: közös képviselő, tel.: 061-215-5441

Levelezési cím: 1094 Budapest, Viola u. 8. 2.em. 3. email: insulabt@gmail.com

2.) Pályázati cél:

Az 1917. körül épült körfolyosós társasház zárt udvarának vízszigetelését és burkolatát 2019-ben felújítottuk. A műszaki felújítás során kialakításra került egy 10 x 4 méteres, beültetésre alkalmas burkolat nélküli felület, körben vízelvezető folyókákkal. Ezt a „zöld szigetet” a felújítást követően részben növényekkel ültettük be. **Jelen pályázat célja egyrészt ennek a zöld felületnek a fejlesztése, további növények telepítése a kertészeti tervben szereplő növénytársításokkal, másrészt az épület mögött lévő hátsó udvar közösségi kertté alakítása.**

3.) A társasház udvarjának paraméterei:

- 268 m² alapterületű, 10,3 m x 26 m méretű, téglalap udvar. Az udvar közepén 10x4 méteres növénykazetta került kialakításra. Szigetelését, vízelvezetését a felújítás során kialakították.

Fotó a jelenlegi állapotról:



A társasház hátsó udvarának paraméterei:

- 108,76 m² alapterületű, 6,35 m x 22,7 m méretű, megközelítőleg téglalap alakú udvar. Az épület mögött helyezkedik el, megközelíteni a földszinti udvarról egy átjárón keresztül lehet. A hátsó kert önálló, a környező lakóházak kertjétől fal választja el.

Fotók a jelenlegi állapotról:



4.) Pályázati cél megvalósítási terve:

A társasház lakóközössége a kert kialakítását önkéntes munka keretében 2022. tavaszán megkezdte: a hátsó kertben tereprendezést végeztek, a föld felső rétegét átrostálták, elegyengették. A pályázat keretében termőfölddel szeretnék a talajminőséget javítani, cserjékkel takarni és borostyánnal befuttatni a szomszédos kertet elválasztó falat és további dísznövényekkel javítani az udvar képét. A közösség lelkesedése töretlen, szeretnék olyan közösségi kertet tenni a hátsó udvart, amire jó ki- és lenézni, napi használatával a ház életének részévé válik ismét.

Az udvari növénykaszttában folyamatosan gyomlálnak, locsolnak. Termőfölddel szeretnék a talajminőséget javítani és további növények beültetésével és gondozásával változatosabbá, színesebbé tenni a látványt. A házba belépőket ez a látvány fogadja, arra törekszenek, hogy ez minél barátságosabb és zöldebb legyen.

Növénytelepítés: árnyékliliomok, talajtakaró növények, cserjék és egy japán juhar beültetése (részletes növénylista és látványterv a kertészeti tervben). Tekintettel arra, hogy a kivitelezést a tulajdonosok vállalják annak érdekében, hogy minél több növényt tudjanak a rendelkezésre álló keretből beültetni, kivitelező vállalkozó bevonására nem kerül sor.

5.) A megvalósítás várható teljes költsége:

A közgyűlés 280.000 Ft keretet hagyott jóvá, amiből a társasház megtakarításai terhére 140.000 Ft önrészt vállal. A mellékelt vásárlói kosarak a jelenlegi árakat tükrözik és az aktuálisan kapható fajokat tartalmazzák. Előfordulhat, hogy a fogyasztói árak változása és a kertészet elérhető kínálata miatt kisebb módosításokkal tudjuk majd megvalósítani a tervet.

Közgyűlési jegyzőkönyv mellékelve.

6.) Kertészeti terv:

A beültetés szempontjából olyan évelő dísznövényekből választunk, melyek jól viselik a félárnyékos/árnyékos előhelyet, gondozásuk könnyű. Az egynyári fajokat kerüljük, törekedve arra, hogy a kert egyszeri ráfordítással hosszú távon fenntartható legyen rendszeres gondozás mellett. Kerti számszámok közül az alábbiakra van szükség: ásó, kapa, metszőolló, locsolókanna és háti permetező az udvar kövei között rendszeresen kibújó gyomok környezetbarát szerrrel történő permetezésére.

Földszinti udvar, növénykaszta:

A zöld sziget szegélye mellett árnyékliliom fajok, mahónia kerülneek beültetésre, mintegy zöld kerítést alkotva. A belső részen vegyesen különböző virágszínű, illetve virágzási időben eltérő évelő növények kerülneek beültetésre, kiegészítve a már meglévő fajokat. A kúszó, zöld talajtakarók mellett virágzó, kissé magasabbra növe fajok (kis léliöld, golyaorr, árvaesalán, páfrány) és hortenzia, csillagfűt, tűzeső, krizantém, hólyagvessző, rózsalone, tollbugák telepítését is tervezzük. A bokrok alját mulccsal teríteneek. A kert vertikális irányú növelése már megkezdődött a pergola japánlonccal való befuttatásával, a pályázat keretében egy japán juhar ültetésével szeretneek ezt folytatni.

Hátsó kert:

A hátsó kertben a tavasszal átrostált, elegyengedett talajt össze felásni tervezik, feljavítva állagát virágfölddel. A szomszédos kertetől elválasztó falakat részben borostyánnal szeretneek befuttatni, részben magasabb növésű növényekkel takarni (hortenzia fajták, korallberkenye, japán dörbaber, japán gyöngyvessző, hóhogyó). A kertben már meglévő növényeket (gyöngyvirág, aranyvessző, cserjék) megtartják, alakítják. A bokrok közötti területet fűvesíteni szeretneek. A locsolás lehetősége a hátsó kertben is adott. Van egy meglévő magasságys paradicsom palántákkal az egyik sarokban, ezt is meg szeretneek tartani.

A részletes növénylista egy csatolt vásárlói kosárban szerepel, azonban ez a jelenlegi fogyasztói árakat tükrözi és az aktuálisan kapható fajokat tartalmazza. Előfordulhat, hogy a fogyasztói árak változása és a kertészet elérhető kínálata miatt kisebb módosításokkal tudjuk majd megvalósítani a tervet. A közgyűlés által jóváhagyott keret 280.000 Ft, a csatolt vásárlói kosarak összértéke 279.528 Ft. A pályázatot 280.000 Ft keretösseggel nyújtjuk be annak tudatában, hogy ez a maximálisan a kertre fordítható összeg.

UDVARI VONYELAZETIA

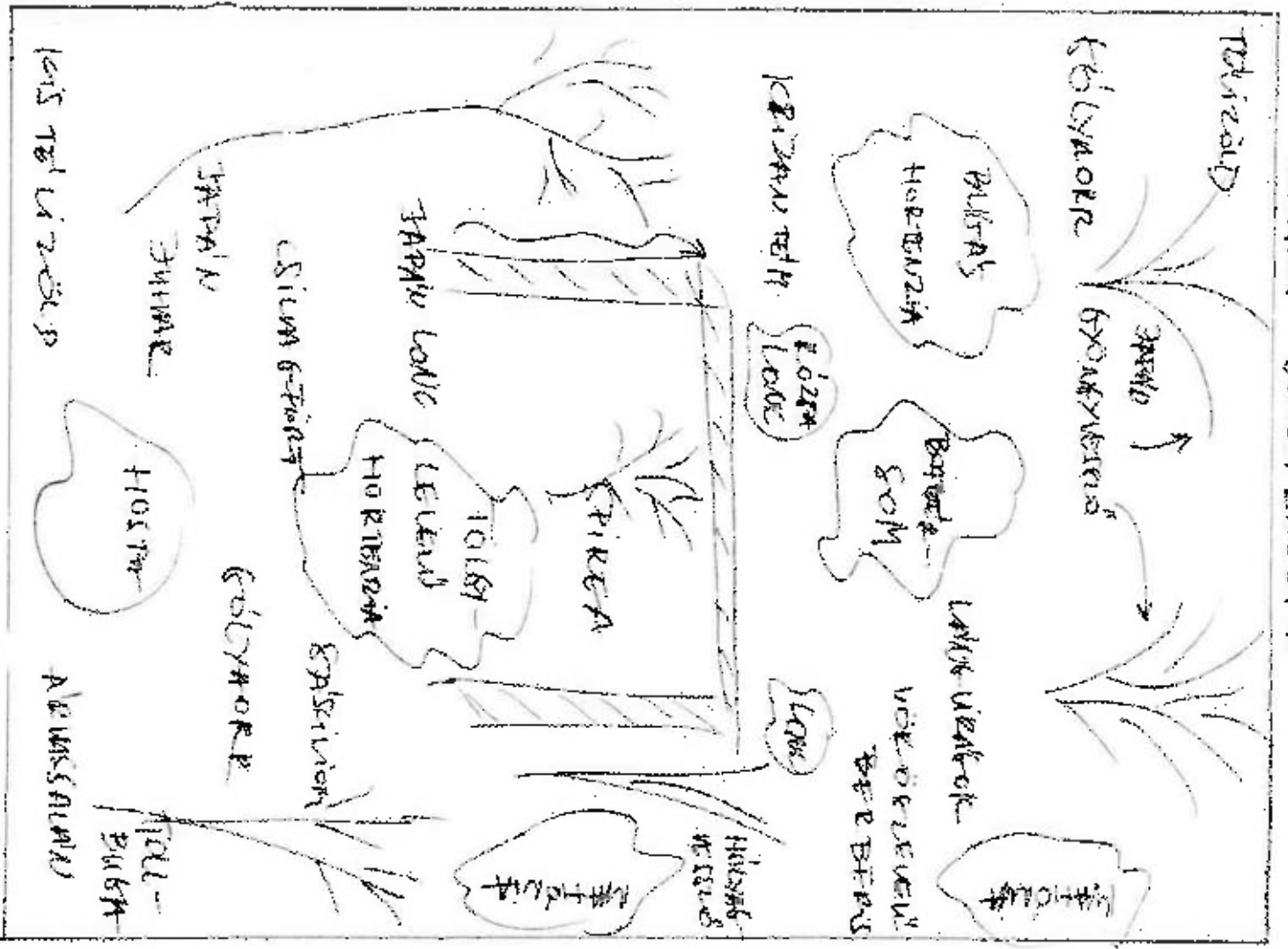

TALBO JAVAR

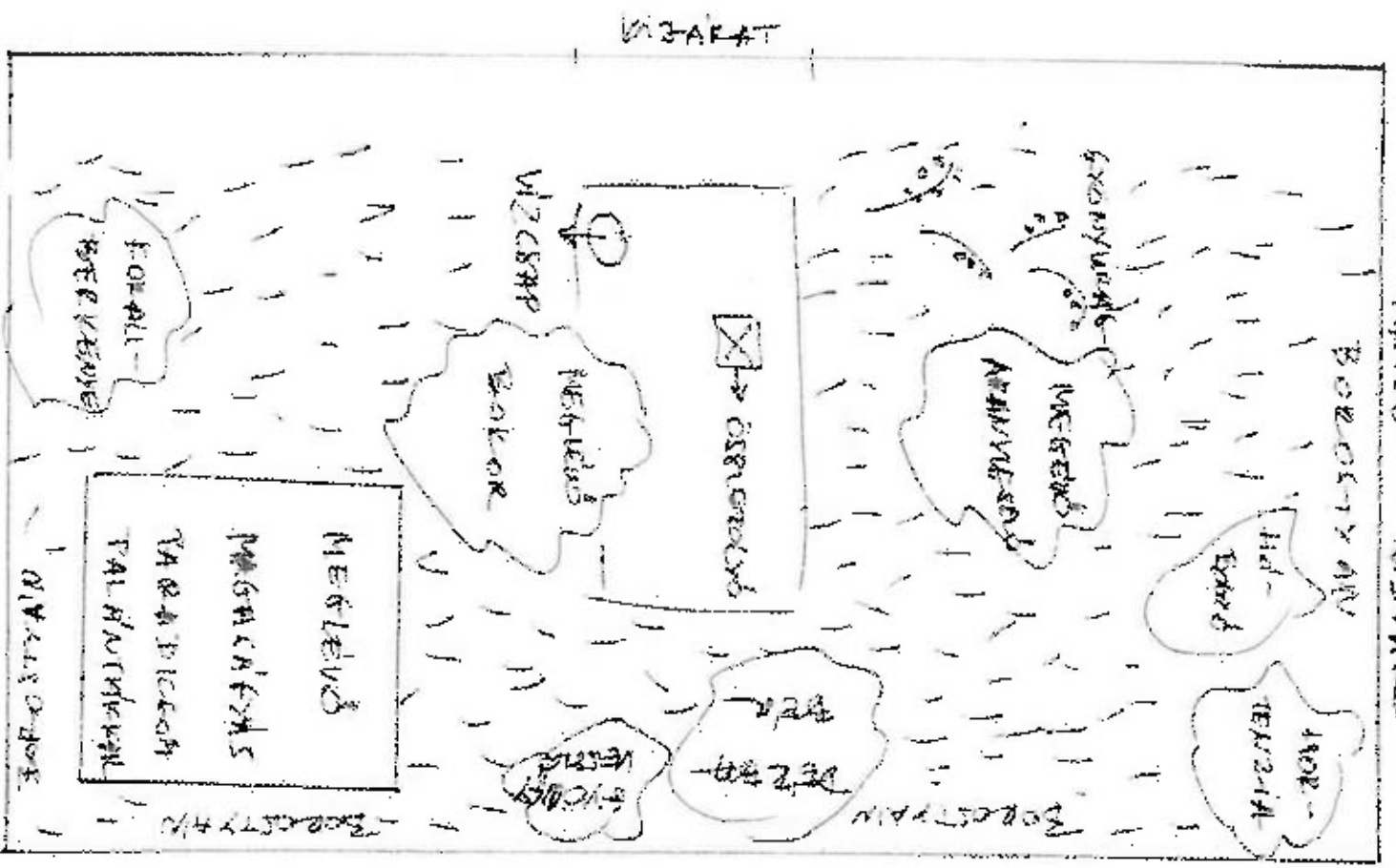

Műszaki alaprajz:

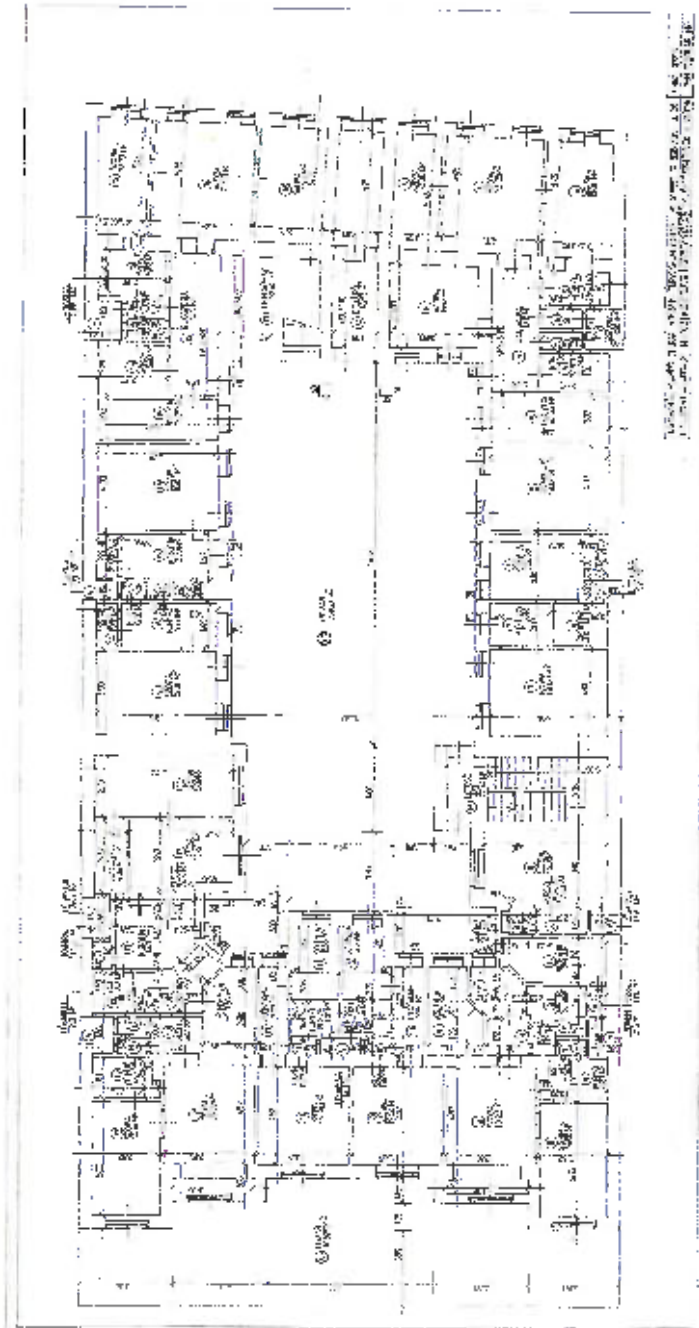

A pályázati anyag mellékletei: növényeket tartalmazó vásárlói kosár, kerti szerszámokat és virágföldet, mulcsot tartalmazó vásárlói kosár, közgyűlési határozat a 2022. évi Zöld Udvar pályázaton való részvételről a közgyűlési jegyzőkönyv részeként, ütemterv

Budapest, 2022. június 13.

Szerafin Tímea
közös képviselő

Insula Activ Bt.

KÖZÖS KÉPVISELET
Székhely: 1094. Bp. Viola u 8.2/3
Tel: 2155441, 30/1486490, 30/6017730
Email: insulabt@yrrail.com

TÁRSASHÁZ
Bp. IX. Göbbszék u. 38.
Adószám: 20420148-1-43

1. számú melléklet

ZÖLD UDVAR 2022 PÁLYÁZAT

A Budapest Főváros IX. kerület Ferencváros Önkormányzata felhívására, önkormányzati vissza nem térítendő támogatás elnyerése céljából, az alábbi lakóház pályázatát nyújtom be:

1. Az épület címe: Budapest, IX. kerület, Szabitsky J. u. 36.
2. Tulajdon jellege: *társasház/szövetkezeti lakóház
3. Pályázó földhivatalban bejegyzett hivatalos neve, Társasház Szabitsky J. u. 36.
székhelye: 1036 Bp. Szabitsky J. u. 36.
4. Alapító okirat kelte (év): 1993
5. Összes lakás szám: 58 db
6. Magántulajdon hányada: 93,045 %
7. Önkormányzati tulajdon hányada: 6,955 %
8. A fejleszteni kívánt terület mérete: 377 m²
9. A fejleszteni kívánt terület: *külterület/belterület
10. A fejlesztéshoz szükséges engedélyek: *megvannak/folyamatban vannak/nincs szükség engedélyekre
11. A tervezet munkák megnevezése:
NÖVEKTYEK TELERŐSÍTÉS AZ UDVAKI NÖVEKTYEKZETÁBA ÉS A HATÓSÓ UDVAKBAI KERTI ESZKÖZÖK KARBANTARTÁSA
12. Közgyűlés által elfogadott, teljes költség előirányzat (minimum bruttó 100.000 Ft – maximum bruttó 1.000.000 Ft) ÁFA-val: 280.000 Ft
13. Az önkormányzattól igényelt támogatás összege: 140.000 Ft
14. A *társasház/szövetkezeti lakóház bankszámláját vezető pénzintézet neve, bankszámlaszáma:
OTP 11709002 - 20082666
15. A *társasház/lakásszövetkezet adószáma: 28425148 - 1-43

Büntetőjogi felelősségem tudatban kijelentem, hogy a pályázat benyújtásához és- támogatás elnyerése esetén – a támogatás összegének lehívásához, a pályázaton résztvevő lakóház tulajdonosaitól felhatalmazással rendelkezem.

A *közös képviselő/TB elnök/igazgatóság elnöke/ügyvezető elnök/ügyvezető igazgató neve, titulusa:

INULA ACTIV BT.
Pontos levelezési címe: 1094 Bp. Inula u. 8. 2/3

E-mail címe: inula.bt@gmail.com Telefonszáma:

Budapest, 2022. február 13.

aláírás

*a megfelelő szövegrész aláhúzendő

2. sz. melléklet

NYILATKOZAT

Alulírott, (INSULA ACTIV BT)
a Budapest, IX. kerület, SOBIESKI JAVOS utca 36. hsz.
*társasház/szövetkezeti lakóház által megbízott *közösképviseelő/TB elnök/igazgatóság
elnöke/ügyvezető elnök/ügyvezető igazgató,
anyja lánykori neve:
lakcím:

Büntetőjogi felelősségem tudatában kijelentem, hogy nevezett, 1917 évben épült
*társasház/ szövetkezeti lakóház tulajdonosai, kiknek megbízásából a 2022. évi pályázatot
benyújtom, a közgyűlésen, az alapító okiratban rögzített többségben, az 4/2022.05.11
számú közgyűlési határozattal elfogadták a TÁRSASHÁZ KÖZÖS TULAJDONOSBAU
ALLO UDVAR! NÖVE NYKAZETTAIBA ES A HALTID UDVARRA
TARTANDÓ NÖVELYTEREPI TERT ES KERTI FELKÖZ VAKARLHAST
zöldítési munkálatok elvégzését, a lakóház éves költségvetését, egyetértettek a pályázaton való
részvétellel, valamint annak általam közgyűlésen ismertetett feltételivel.
A munkálatok megkezdésének tervezett kezdete: 2022. 09. 01
A munkálatok tervezett befejezése: 2022. 10. 30

Kijelentem továbbá, hogy a munkálatok elvégzésére a *társasház/szövetkezeti lakóház a
következő pénzügyi fedezetet biztosítja:

- 1. a megpályázott munkára, jelenleg is rendelkezésre álló forrás: 280 000 Ft
2. a megpályázott munkára előirányzott cél befizetés: — Ft
3. a megpályázott munkára tervezett hitelfelvétel összege: — Ft
(1-2+3) a pénzügyi fedezet összesen (min. az előirányzott ktg. 60%-a): 280 000 Ft

mely, a megpályázott munka pályázati határidőre történő elvégzést lehetővé teszi.

Budapest, 2022. szeptember 13

Insula Activ Bt.
KÖZÖS KÉPVISELET
Székhely: 1094, Bp Viola u.8.2/3
Tel: 2135441, 3117426, 496, 30/6032730
E-mail: insulabt@gmail.com

..... aláírás

Tanuk: számvizsgáló/TB tagok/lakás tulajdonos:

TÁRSASHÁZ
Bp, XI. Sobieski u. 36.
Törzsszám: 28425148-1-48

Név: Név:
Lakcím: Lakcím:
Szem.ig.szám: Szem.ig.szám:
Aláírás: Aláírás:

*a megfelelő szövegrész aláhúzendó

JEGYZŐKÖNYV

Készült: Társasház udvara

Időpont: 2022. május 11. szerda, 17 óra

A közgyűlés kezdetekor jelen van, illetve meghatalmazás útján képviselteti magát:

- a tulajdoni hányadok 22,1%-a (2210/10.000 th)

- közös képviselő

Szerafin Tímea köszönti, majd tájékoztatja a Közgyűlést, hogy a 17 órára meghirdetett közgyűlés az alacsony részvételi arány miatt határozatképtelen, megismételt közgyűlés megtartása szükséges, melynek Meghívó szerinti időpontja: 2022. május 11. szerda, 17 óra 15 perc.

A megismételt közgyűlés kezdetekor jelen van, illetve meghatalmazás útján képviselteti magát a tulajdoni hányadok 22,1%-a (2210/10000 th). **Szerafin Tímea** köszönti a megjelenteket és megnyitja a közgyűlést.

1. Napirend: Közgyűlés tisztségviselőinek megválasztása: levezető elnök, jegyzőkönyv vezető, jegyzőkönyv hitelesítők. A közgyűlés napirendi pontjainak elfogadása. *Határozathozattal.*

Szerafin Tímea elvállalja a levezetőelnöki és a jegyzőkönyvvezetői tisztséget, amennyiben nincs más jelentkező. Közös képviselő felkéri a jelenlévőket a hitelesítők megválasztására. Hitelesítőknek jelentkezik.

Szavazás: igen: 2210/10000 th; nem: 0/10000 th; tartózkodik: 0/10000 th.

A képviselt tulajdoni hányadok egyhangú szavazatával az alábbi határozat születik:

1./2022.05.11. számú határozat: A közgyűlés a jelenlévők közül levezető elnöknek és jegyzőkönyvvezetőnek **Szerafin Tímeát**, hitelesítőknek **Orosz István és Gaál Péter tulajdonosokat** választja. A közgyűlés a meghirdetett napirendi pontokat elfogadja.

2. Napirend: Közös képviselő beszámolója a 2021. évi gazdálkodásról, döntés a beszámoló elfogadásáról a megküldött mellékletek alapján. *Határozathozattal.*

Szerafin Tímea részletesen ismerteti a 2021. évi beszámolót. 2021.12.31-én a társasház üzemeltetési és megtakarítási számláin összesen Ft volt. Az éves pénzügyi eredmény Ft növekedést mutat. A melléklettel nem rendelkezők víz-csatorna előírása fedezte a víz-csatorna kiadást. A 2021. év víz-csatorna költségelszámolását külön lapon találják. A hitelszámlán kimutatott tartozás Ft-ról Ft-ra csökkent. 2021-ben az előírt közös költség bevételek befolytak a társasház számlájára. A tulajdonosi közös költség tartozás 2021.01.01-én Ft volt (Ft túlfizetés mellett), ami év végére Ft-ra csökkent (Ft túlfizetés mellett). A tulajdonosok többségének fizetési morálja jó, ennek ellenére magas a kintlévőség összege. A 3/25 lakás tulajdonosa ellen idén újabb követelésbehajtás indult. A 2022.04.30-án Ft fölötti összeggel tartozók tartivevényes felszólító levelet és email értesítést is kaptak. Karbantartás-hibajavításra Ft-ot költöttek, ebből kiugróan magas volt a vízszelésre fordított összeg. A B épületben a 3-as és 4-es lakások strangján egymás fölött több lakásban alakult ki szivárgás az ejtővezetéken. A speciális kialakításnak köszönhetően a vezeték szerelése körülményes és csak ipari alpinista közreműködésével végezhető, mivel a vezeték függőleges szakasza a kert felőli föfalon kívül szerelt.

Kérdéseket a közgyűlés nem kíván feltenni.

Szerafin Tímea kéri, hogy szavazzanak a beszámoló elfogadásáról.

Szavazás: igen: 2210/10000 th; nem: 0/10000 th; tartózkodik: 0/10000 th.

A képviselt tulajdoni hányadok egyhangú szavazatával az alábbi határozat születik:

2./2022.05.11. számú határozat: A közgyűlés a 2021. évi gazdálkodásról a beszámolót elfogadja, a közös képviselő ügykezelői tevékenységét jóváhagyja, részére a felmentvényt megadja.

3. Napirend: Döntés a Ferencvárosi Önkormányzat 2022. évi lakóház felújítási pályázatán való részvételről. Felújítási cél: a kapu és a földszinti belső homlokzat felújítása. *Határozathozattal.*

Szerafin Tímea: Tekintettel arra, hogy nincs a társasháznak annyi megtakarítása, hogy az összes középtávon szükséges felújítást elvégezzék, továbbá nő az infláció és az anyagárak, munkadíjak is folyamatosan emelkednek, érdemes kisebb lépésekben fokozatosan haladni és a megtakarításokból minden évben elvégezni annyi felújítást

JEGYZŐKÖNYV

munkát, amennyit a pénzügyi keret lehetővé tesz. A 2022. évi pályázaton a kapu felújításával és a földszinti homlokzat felújításával szeretnénk indulni. A kapu felújítására két cégtől érkezett be ajánlat, szinte azonos vállalási árral: 1.360 E Ft. Mindketten a kaput leszerelve, műhelyben végeznék a munkát a felület megtisztításával, a hiányzó díszítéseket pótolva, a zárszerkezet környezetében a rossz állapotú részt új faanyaggal kiváltva, alapozó és két réteg fedőfestékkel ellátva. A munka idejére ideiglenes, zárható kaput szerelnék fel. A társasház földszinti homlokzata, a melléklépcsőház oszlopai nagyon rossz állapotban vannak. A földszinti a homlokzat felújítására, az oszlop törött műkö eleminek pótlására ajánlatot kértünk be. Az ajánlat 2.677.980 Ft összegben tartalmazza a munkadíjat és 1.200E Ft értékben az anyagköltséget, ez összesen 3.877.980 Ft.

: Ahol az elektromos hálózat még nincs felújítva, ott a belső homlokzat felújítása előtt érdemes ezt elvégezni.

Felmerült korábban kérdésként, hogy a kapu színét vajon kell-e egyeztetni az önkormányzat építész irodájával. Ennek utánanéztett, nem kell egyeztetni. a jelenlegi barna helyett egy úgynevezett porosz zöld árnyalatot javasolt.

Vita alakul ki arról, milyen árnyalatú az épület homlokzata és ahhoz milyen színű kapu illene.

Tekintettel a nagy véleménykülönbségekre, a pályázat eredményhirdetését követően újabb közgyűlésen fognak dönteni a kapu színéről. A meghívó mellé e-mailben színmintákat fogunk küldeni.

Javasolja, hogy a közgyűlés előtt helyezzenek ki színmintákat, amiből tudnak majd választani.

: Idén a korlátok tisztítását és újrafestését tervezzük még. A munkára adott ajánlatot: folyóméterenként 5E Ft munkadíjjal és 1500 Ft anyagköltséggel számolva ez mintegy 1.900E Ft.

Szavazás: igen: 2210/10000 th; nem: 0/10000 th; tartózkodik: 0/10000 th.

A képviselt tulajdoni hányadok egyhangú szavazatával az alábbi határozat születik:

3./2022.05.11. számú határozat: A közgyűlés dönt a Ferencvárosi Önkormányzat 2022. évi lakóház felújítási pályázatán való részvételről. A pályázaton a Silje Bt. 3.877.980 Ft összegű ajánlatával kívánnak indulni. Megbízák a közös képviselőt a pályázat benyújtásával.

4. Napirend: Döntés a Ferencvárosi Önkormányzat 2022. évi Zöld Udvar pályázatán való részvételről. Határozathozattal.

személyében nagyon aktív tulajdonostársunk költözött a házba egy évvel ezelőtt. Bea szívügye a kert, elsősorban közösen tavaly ősz óta nagyon sokat dolgoznak a társasház zöld felületeinek megújításán. Az igazán munkaigényes feladatokat (tereprendezés a hátsó kertben, régi rönkök felfűrészelése, magasságyás építése, a talaj átostálása és előkészítése, az első kert gyomlálása, felásása, pergola felületkezelése) mind elvégezték, köszönet érte. A pályázat keretein belül növényekre, néhány hiányzó kerti eszközre és fűmagra szeretnénk költeni összesen 280E Ft értékben, ebből 140E Ft az igényelhető támogatás (minden számlával igazolt tétel 50%-a elszámolható).

Az udvar közepén lévő növénykazettába és a hátsó kertbe szeretnénk olyan dekoratív, az árnyéket jól tűrő növényeket venni, ami megfelelő gondozás mellett 3 év alatt egy „beállt” kertet eredményez majd. A gondozását vállalja. A hátsó kertben fűvesítést is terveznek. Ez egy egyszeri beruházás, utána éves szinten jóval kisebb összeget ráköltve fenntartani kell.

Szavazás: igen: 2210/10000 th; nem: 0/10000 th; tartózkodik: 0/10000 th.

A képviselt tulajdoni hányadok egyhangú szavazatával az alábbi határozat születik:

4./2022.05.11. számú határozat: A közgyűlés dönt a Ferencvárosi Önkormányzat 2022. évi Zöld Udvar pályázatán történő részvételről: növények telepítése az udvaron lévő növénykazettába és a hátsó kertbe, fűvesítés. Az előzetes költségvetés 280.000 Ft, amiből a társasház 140.000 Ft önrész megfizetését vállalja. Megbízák a közös képviselőt a pályázati anyag elkészítésével, benyújtásával. A közgyűlés elfogadja a pályázati felhívás feltételeit, továbbá vállalja a pályázati támogatással kialakításra kerülő kert fenntartását, gondozását. Megbízák a közös képviselőt a pályázat benyújtásával.

5. Napirend: A 2022. évi költségterv ismertetése és elfogadása, a közös költség mértékének meghatározása a mellékelt tervezet alapján. Határozathozattal.

Szavazás: igen: 2210/10000 th; nem: 0/10000 th; tartózkodik: 0/10000 th.

A képviselt tulajdoni hányadok egyhangú szavazatával az alábbi határozat születik:

JEGYZŐKÖNYV

5./2022.05.11. számú határozat:

A közgyűlés a 2022.évi költségtervet elfogadja. A közös költség mértéke 2022.06.01-től: 100 Ft/m²/hó (változatlan) + 4020 Ft/albetű/hó üzemeltetés + 35 Ft/m²/hó felújítási alap (változatlan). A vízóra nélküli tulajdonosok plusz víz-csatorna díj befizetése 130 Ft/m²/hó (változatlan).

6. Napirend: Döntés új Fundamenta LTP megtakarítási szerződés kötéséről. Határozathozattal.

A társasház további felújítási céljai komoly erőforrásokat igényelnek majd. Ezt kombinált finanszírozással lehet csak bonyolítani: önkormányzati pályázati részvétel és az aktuális megtakarítások mellett szükség lehet a jelenlegi hitel lejáratát után újabb hitel felvételére. A Fundamenta Lakástakarék pénztárnál pillanatnyilag van lehetőség olyan előtakarékosági szerződés kötésére, ami ugyan állami támogatást már nem kínálhat, azonban a jelenleg máshol elérhetőnél kedvezőbb és garantált kamatozási feltételeket nyújt cserébe mind a megtakarítás, mind a hitel vonatkozásában. A megtakarítási formát olyan társasházaknak ajánlják, akik nagy költséggel járó felújítást terveznek, amihez hitelre lesz szükségük és meg tudják várni a futamidő végét (5 év). Legutóbbi információink szerint ez a módosítást idén június 15-ig köthető, utána jelentős hitelkamat emelés várható. A havi megtakarítás összegénél nincs felső korlát, 20E Ft/hó és 100 Ft/hó közötti „csomagokra” lehet szerződni. A közgyűlési meghívóban összehasonlításként egy 50E Ft-os és egy 60E Ft-os szerződés adatait láthatják.

A 2022-re tervezett üzemeltetésre fordítandó előírások (100 Ft/m²/hó + 4020 Ft/albetű/hó) fedezik az üzemeltetés és a hiteltörlesztés várható kiadásait. A 35 Ft/m²/hó felújítási alap havonta 98E Ft bevételt eredményez.

Nem tartja jó döntésnek lekötni a társasház pénzét. A jelenlegi helyzet annyira bizonytalan, nem lehet tudni, hogy 5 év múlva, amikor a megtakarítás lejárt mit fog érni, milyen felújítási munkára lesz akkor elég. Véleménye szerint amit meg tud takarítani a ház, azt felújításokra kell fordítani minél hamarabb, hogy ne értéktelenedjen el.

Tulajdonképpen ez a konstrukció azt eredményezi, hogy egyik zsebből átkerül a másik zsebbe a pénz egy 5 év múlva esedékes kedvező kamatozású hitel reményében. Egyetért Gergellyel abban, hogy nem célszerű jelen helyzetben lekötni a megtakarítást.

Kérjük a közgyűlés döntését, szeretnének-e élni ezzel a lehetőséggel.

Szavazás: igen: 0/10000 th; nem: 1742/10000 th; tartózkodik: 468/10000 th.

A képviselt tulajdoni hányadok többségi szavazatával az alábbi határozat születik:

6./2022.05.11. számú határozat: A közgyűlés úgy dönt, hogy nem kíván újabb LTP megtakarítási szerződést kötni.

7. Napirend: Az 5/1B lakás közös tulajdon kizárólagos használata után fizetendő havi használati díjának megállapítása. Határozathozattal.

Mint arról a 2021. évi közgyűlésen már beszéltünk, a tetőtérben kialakított 20,64 m² alapterületű, eredetileg szoba-konyhás lakás a padlástérben mellette található mosókonyhát és közlekedőfolyosót a lakáshoz csatolta és használatba vette. A lakás tulajdonosa a 6./2021.10.11 számú közgyűlési határozatnak megfelelően 5 évre visszamenőleg megfizette a jelenlegi közös költség összegével megegyező mértékű használati díjat, azaz 397.500 Ft-ot. A tulajdonos úgy nyilatkozott, hogy bérleti szerződést köt a társasházzal a közös terület használatára. A szerződéstervezet tartalmazza, hogy az 5/1B tulajdonosa mindaddig jogosult használni a mosókonyhát és a közlekedőfolyosót, amíg a közgyűlés által jóváhagyott és évente felülvizsgált bérleti díjat megfizeti. A bérleti jog nem ruházható át másra, így ha az ingatlan más tulajdonába kerül, a bérleti jogviszony megszűnik. A használati díj mértékét ezen a közgyűlésen kell meghatározni. Célszerű lenne a mindenkori közös költség mértékéhez kötni az egy m²-re eső bérleti díjat, ami jelenleg 100 Ft/m². Javasoljuk, hogy a bérleti díj magasabb legyen a közös költség összegénél, X-szeres szorzóval kalkulálva. Javasoljuk az ötszörös vagy hatszoros szorzót. Ez jelenleg havi 10.230 Ft bérleti díjat jelent havonta a társasháznak, amiből 15% személyi jövedelemadó kell fizetni.

A közgyűlés azt az egységes álláspontot alakítja ki, hogy tegyenek ajánlatot Tóth Gábor részére, amiben olyan szorzót alkalmazzanak a bérleti díj meghatározáskor, ami a jelenlegi m²-re eső közös költség mértékkel számolva 15E Ft/hó összegű bérleti díjat jelent. Ezen felül kéri, hogy fizesse meg a közös tulajdonból a kizárólagos használatú érintett terület után is a mindenkori víz-csatorna használati díjat.

Szavazás: igen: 2210/10000 th; nem: 0/10000 th; tartózkodik: 0/10000 th.

JEGYZŐKÖNYV

A képviselt tulajdoni hányadok egyhangú szavazatával az alábbi határozat születik:

7./2022.05.11. számú határozat: A közgyűlés úgy dönt, hogy az 5/1B lakás tulajdonosa a közös tulajdonú területről kizárólagosan használatba vett 25 m² után használati díjat köteles fizetni. A használati díj a mindenkori közös költségből a m² arányosan előírt összeg hatszorosa plusz a m² arányosan előírt víz-csatorna használati díj összege (jelenleg: 25m²x6x100Ft+25m²x130Ft = 18.250 Ft/hó). A tulajdonosnak a használati díjat 2021.12.01-től kezdődően kell megfizetnie. Az 5/1B tulajdonosa mindaddig jogosult használni a mosókonyhát és a közlekedőfolyosót, amíg a jelen határozathoz rögzített mértékű használati díjat megfizeti. A használati jog nem ruházható át másra, így ha az ingatlan más tulajdonába kerül, a használati jogviszony és ezzel együtt a szerződés automatikusan megszűnik.

8. Napirend: Egyebek. Határozathozatal nélkül.

Jelenlévők kéri, hogy a takarító heti szinten dobja ki a fűsző elött felgyűlt hulladékot.

Az udvar kövezete clóggé el van már helyenként koszolódva.

Ha egyetértenek, be lehet szerezni egy magasnyomású mosót, tavasszal 36E Ft körüli áron lehetett kapni. Vettünk más házban is hasonló okokból. A háztakarító külön díjazás ellenében végzi el a kövezet vegyszeres tisztítását a magasnyomású mosóval. Nagyon látványos eredményt lehet elérni vele. Másik lehetőség, hogy egy vállalkozót megbíznak vele, aki hozza a saját eszközeit.

A közgyűlés támogatja egy magasnyomású mosó beszerzését. A jelenlévők közül többen is úgy nyilatkoznak, hogy szívesen elvégzik maguk is az udvar tisztítását.

Ere ősze lenne érdemes sort keríteni, amikor a kerti munkák elkészülnek. Jó lenne a kövezet fugáit lepermetezni, mert nő között a gyom.

Tervezik-e kerékpártámasz szerelését az elzárt tárolóban?

Olyanra gondol, amit sokfelé látni, amibe be lehet tolni a bicikli kerekeit?

Máté írt korábban egy levelet, amiben nagyon részletesen leírta, miért nem jó a kerékpárnak ez a fajta tároló. A közgyűlés után kinnének és megnézik, milyen más támasz lenne megvalósítható. Árajánlatot kell bekérni.

A B épületben lakik a 4/1 lakásban. Van egy 3 osztatú ablaka a sarokban, ami nem látszik schonnan, lentől biztosan nem. Kétszárnyú ablakra szeretné cserélni.

Az SzMSz közgyűlési hozzájárulást ír elő. Sokan cserélték már nyílászárót, nagyon vegyes a kép. A közgyűlés nem emel kifogást a tervezett csere ellen, tekintettel arra, hogy eldugott helyen van és a szín, nyílásnéret változatlan marad.

18.45 perckor a közgyűlést a levezető elnök berekeszti, megköszönve a jelenlévők részvételét.

levezetőelnök és jegyzőkönyvvezető

Insula Activ Bt.

KÖZÖS KÉPVISELET
Székhely: 1096, Sop. Vidosi u. 8 2/3
Tel: +36 1 55 441 40/3486190, 30/6072730
Email: insulaot@gmail.com

jegyzőkönyv hitelesítő

TÁRSASHÁZ
Sop. 87 Sobieski J. U. 36.
Adószám: 20425148-1-43

jegyzőkönyv hitelesítő

RENDELÉS ÖSSZEGRZÉSE

| | | | | | |
|--|-----------|---|-----------|---|-----------|
| ✓ Elérhetőség | Módosítás | ✓ Szállítás | Módosítás | ✓ Fizetés | Módosítás |
| Szerafin Tímea insulab@gmail.com +36306032730 | | Házhoz szállítás - Budapest (Ingyenes) Társasház 28425148-1-43 Magyarország Budapest 1096 Budapest IX. Sobieski János u. 36. +36306032730 | | Banki átutalás Társasház 28425148-1-43 Magyarország Budapest 1096 Budapest IX. Sobieski János u. 36. | |

Termékek

| | | |
|------|--|-----------|
| 1 db | Hosta 'Plzazz' - Árnyékliliom Kiszérlés: 2 literes | 2.390 Ft |
| 3 db | Heuchera micrantha 'Palace Purple' - Lila-bordó tőzeső Kiszérlés: 9*9 es | 3.870 Ft |
| 2 db | Spiraea japonica 'Firelight' - Japán gyöngyvessző méret: 10 - 20 | 4.380 Ft |
| 1 db | Physocarpus opulifolius 'Lady in Red' - Hólyagvessző méret: 20 - 40 | 2.490 Ft |
| 2 db | Dendranthema arcticum 'Roseum' - Sarkvidéki krizantém | 3.180 Ft |
| 2 db | Mahonia aquifolium - Kerti mahónia méret: 20 - 40 | 4.580 Ft |
| 1 db | Photinia fraseri 'Camilly' - Korallberkenye méret: 20 - 60 | 4.190 Ft |
| 1 db | Wiegela 'Bristol Ruby' - Piros virágú rózsálc méret: 20 - 60 | 3.790 Ft |
| 2 db | Phlox subulata 'Purple Beauty' - Árlevelű lángvirág (bíborlila) Kiszérlés: 14 cm átmérőjű | 3.380 Ft |
| 1 db | Astilbe 'Fana' - Kerti tollbuga (piros) Kiszérlés: 2 literes | 1.990 Ft |
| 4 db | Lamium maculatum 'Pink Nancy' - Foltos árvacsalán Kiszérlés: 2 literes | 9.960 Ft |
| 4 db | Lamium galeobdolon - Erdei sárgaárvacsalán Kiszérlés: 2 literes | 9.560 Ft |
| 1 db | Hydrangea paniculata 'Fraise Melba' - Bugás hortenzia méret: 60 - 80 | 8.290 Ft |
| 2 db | Astilbe 'Weisse Gloria' - Fehér kertii tollbuga Kiszérlés: 2 literes | 4.580 Ft |
| 5 db | Geranium 'Johnson's Blue' - Kék gólyantr Kiszérlés: 2 literes | 12.450 Ft |
| 5 db | Vinca minor - Kis télizöld (kék) Kiszérlés: 9*9 es | 8.450 Ft |
| 1 db | Hydrangea paniculata 'Limelight'® - Fekér bugás hortenzia méret: 20 - 60 | 11.990 Ft |
| 1 db | Acer palmatum 'Bloodgood' - Bordó levelű japán juhar Díszla méret: M: 150/175 Díszla kiszérlés: K: 10L | 40.990 Ft |
| 1 db | Sklmnia japonica 'Kew Green' - Japán dérbabér | 5.190 Ft |
| 1 db | Symphoricarpos albus - Fehér Hóbogyó méret: 40 - 60 | 2.490 Ft |
| 2 db | Polystichum setiferum 'Herrnhäusen' - Díszes vesepáfrány Kiszérlés: 4 literes | 4.780 Ft |
| 2 db | Hemerocallis 'Malkönigin' - Sásliliom (sárga, illatos) | 4.780 Ft |



| | | |
|------|---|-----------|
| 1 db | Pázsítkeverék - fűmagkeverék (1000 g) Mennyiség/Csomag: 1000 g | 4.690 Ft |
| 2 db | Hosca 'Paul's Glory' - Árnyékliliom Készere és: 2 literes | 6.980 Ft |
| 6 db | Hedera helix 'Arborescens' - Erdei borostyán | 20.940 Ft |

Megjegyzés a rendeléshez ^

| | |
|------------------------------|------------|
| Összeg | 193.360 Ft |
| Házhoz szállítás - Budapest: | Ingyenes |
| Banki átutalás | Ingyenes |

Bruttó végösszeg **193.360 Ft**

ÖN RENDELÉSE LEADÁSÁT KÖVETŐEN PÁR PERCEN BFI ÚJ EGY E-MAILBEN KAP VISSZAJELZÉST, HOGY RENDELÉSÉT FOGADTUK, KÉRJÜK, FIGYELJE A SPAM MAPPÁJÁT IS. + Tudomásul veszem és elfogadom a [Vásárlás menete](#)-et és a rendeléssel járó fizetési kötelezettséget.

MEGRENDELEM

0/000

Chat



További információk



Megrendelés áttekintése

| | | |
|---|---|-----------|
|  | (287354) 1 darab x 160TA XAFPA 0VÖRÖ 0,8KG NYELEZETT | 9.799 Ft |
|  | (287327) 1 darab x 40TA FÉLFA METSZŐLŐ JAPAN 580A, NYELVÁGÓ, FÉM, CSUSSZAS-IENTES MARKOLATTAL | 4.799 Ft |
|  | (295683) 1 darab x ZEBRA ÖNTÖZŐKANNA 10L ZÖLD | 4.399 Ft |
|  | (293996) 10 darab x RIDORCHIA ÁLTALÁNOS VÍZÁGÓD 50L | 9.990 Ft |
|  | (303444) 5 darab x JAR GARDEN COLOR HULCH 50 L SÖTÉT VÖRÖS | 17.498 Ft |
|  | (283640) 1 darab x FÖRÖZELT A30 LAPÁT NYELEZETT | 6.799 Ft |
|  | (246666) 1 darab x EXPERT HÁTI PERÜZTELTŐ XSP10V2 | 9.998 Ft |
|  | WEISSHOF HÁTI PERÜZTELTŐ (1725176) | 14.868 Ft |
|  | WEISSHOF ÁRNYÉKZÓRÓ (1725180) | 8.080 Ft |

Összesen: 86.168 Ft



Ütemterv „Zöld Udvar 2022”

Tárgy: pályázati támogatással megvalósítandó növénytelepítés az udvari növénykazettába és a hátsó kertbe

Megvalósítás tervezett időbeni ütemezése nyertes pályázat esetén:

- 1., Az elnyert támogatás mértékétől függően döntés a teljes terv szerinti tartalom vagy csökkentett tartalom kivitelezéséről.
- 2., Az eszközök, anyagok és növények beszerzése, a kert kialakítása és a növények beültetése a tulajdonosok vállalása, önkéntes munka keretében valósul meg. A munka tervezett kezdete: 2022.09.01. A munkát a közös képviselő és két tulajdonos koordinálja.
- 3., Eszköz-, anyag- és növénybeszerzés, valamint a zöldítési munkák elvégzése: 2022.10.30-ig
- 4., Elszámolás: 2022.12.31-ig

Budapest, 2022. június 13.

TÁRSASHÁZ
Bp. 1096, Sobieski J. u. 36.
T/1432201: 23428148-1-43

közös képviselő

Insula Activ Bt.
KÖZÖS KÉPVISELET
Székhely: 1094, Bp. Viola u. 8./3
T/1: 3544130/3488490,40/6032730
E-mail: insulaactiv@gmail.com

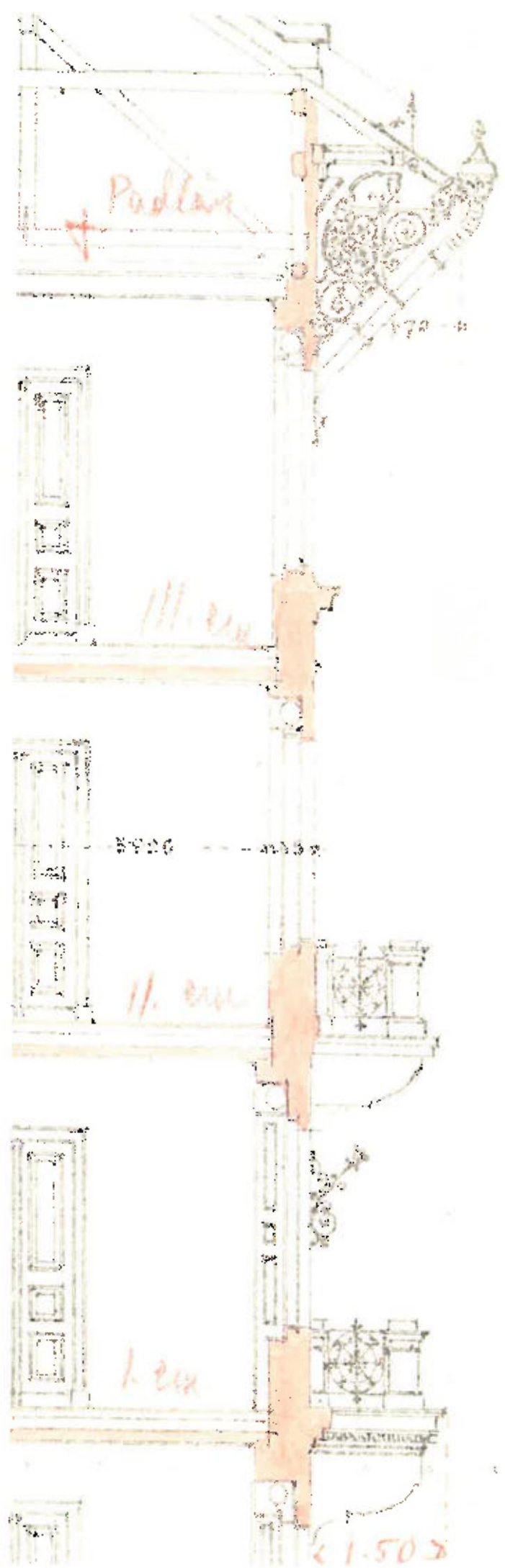

Bakáts tér 7

Zöld udvar

3. ütem 2022-23

Bakáts tér 7

Zöld udvar, 3. ütem 2022-23

Az út idáig és a jövő, avagy honnan hova

AMI VOLT

Az udvar a társasház központi része, az első, ahová beérkezik az ember hazaérve. 2021 tavaszáig, a felújítás kezdetéig, funkciója csak az átjárás és a bicikli tárolás volt, esztétikai értéke minimális volt a környezetnek. A megérkezés öröme helyett csak bosszúság és szégyenfolt volt az udvar, szomorú átjáró, amin keresztül mindenki próbált minél hamarabb bejutni a lakásába. A hajdani burkolat sárga keramit téglá, amely több helyen sérült, javított, betonnal kipótolta volt. A vízvezetés hiányosságai miatt az udvar több helyen is problémás volt, a két lefolyó közül az egyik el volt dugulva. Csapadékos napokon és télen, fagyban a sárga keramit burkolat csúszott, balesetveszélyes volt. A terület akusztikája is hagyott kívánnivalót maga után, visszhangos volt, nemcsak minden lépés, de a bicikli lezárása is kellemetlen zajjal járt, főleg a földszinti lakók számára, akik éjjelente gyakran ébredtek a hazatérők zajára. A rendszertelenül kihelyezett kaspók, virágcserepek között kisebb fajta akadályverseny volt a hazajutás, a növények részben a menekülési útvonalakat is eltorlaszolták. Ezekben az állapotokban változtattunk az első ütemben.

AMI LETT

Nem volt egyszerű az út idáig, sok szervezést, munkát, anyagbeszerzést, kutatást, közösségépítő, motiváló megbeszélést, és közös munkát igényelt, de az eddig elkészült eredményel a közösség mind esztétikailag mind emberileg nagyon elégedett. És az együttműködés, a közös gyomlálások, ültetések, probléma megoldások, a társasház közösségét, ahogy reméltük, egyre inkább összekovácsolják. Ezen az úton haladtunk tovább 2021 őszétől is.

Nézzük meg, eddig mi történt, mi változott.

A csúf keramit helyett az udvar egyik felében, 50 m²-es területen, Németországból behozott vörös-barna-kék ABC Klinker Malmö burkolat került, harmonizálva a megújuló Bakáts tér klinker burkolatával. Mintha csak gondolatátvivasók lennének.

Ezen kívül kialakításra kerül az udvar másik felében egy ca. 36 m²-es termőfölddel borított zöld kert, amelynek éke a középén, a kialakított kis dombon elültetett japán juhar, amely reményeink szerint pár éven belül nemcsak a belső udvar tüdeje lesz, és árnyékot ad meleg napokon, hanem

egyre nagyobbra nőve, az egész terület klímáját javítani tudja. A fa tövében elültetett, árnyéktűrő, talajtakaró növényzet egyre jobban sűrűsödik, és bővül új növényelemekkel. Trombitavirág, hortenzia, és egy kis szépen cseperedő fügefá is helyett kapott a kertben, és egy kis belvárosi dzsungel növekszik a sárga, tördlezett keramit helyén. Reméljük fügefánk pár éven belül termést is fog hozni, és füfét szüretelhetünk a belváros kellős közepén. Az udvar új kerítést is kapott, és megoldottuk a vízelvezetést, a szigetelést és kitisztítottuk a lefolyókat is. A munka itt még nem ért véget. 2022-ben feltöltöttük a földet és talajtakaró mulcsot kapott a kert. Így most már jó belépni ide. A zöld egy szervezett, tervezett jellegben jelenik meg az udvaron. Megszűnt a káosz. A burkolat nemcsak biztonságos, de elegáns, esztétikus, illeszkedik a régi épület jellegéhez, de behoz egy új modern világot is, hidat képezve régi és új között, egyfajta fűzőben. Erre valóban büszke a közösség.

A "Zöld Udvar" felújítás második ütemében létrehozunk egy csepegtető öntözőrendszert, amely a már telepített növények megőrzése szempontjából feltétlenül szükséges volt. Ebben a második ütemben megoldottuk a függőfolyosók elhanyagoltságát is. Kétféle típusú virágládát vettünk, a szárazabb, naposabb helyekre önöntözőset, az oldalakra pedig esztétikailag összeillő normál virágládákat, egy egységesebb, rendeztebb kép érdekében. Így már jó kinézni az ablakokból, nem csak az udvarra, hanem a folyosóra, a lépcsőházra is, ahol leomló lúdt növények, muskátlik váltakoznak, évelő hagymás növényekkel, harangvirág, borostyán és varjúháj, így friss, zöld benyomást kelte egész éven át.

És mivel sikeresen ki tudtuk gazdálkodni, vettünk némi kerti szerszámot is, amelynek már csak a tárolását kell megoldani.

AMIT SZERETNÛNK, AVAGY A HARMADIK ÜTEM

Az idei zárszámadó közgyűlésünkön többen is megjegyezték, hogy amióta itt laknak, ez volt a legjobb, legbékésebb közgyűlésünk. A közös kert, a növényekkel való közös munka, és a róluk való közös gondoskodás, valódi közösséggé formálta, a zsörtölődő, viaskodó, pereskedő szomszédokat és a ház eredeti szellemében kezdtünk el gondolkodni közös kincsünkről, a csodálatos Maywald - házról. Felébresztettük a ház alvó lelkét, megmutatván, hogy a zöld udvar projektek nemcsak környezetvédelmi, esztétikai szempontból fontosak, hanem egy zöld kert a belvárosban szívet melegítő is, és arra is alkalmas, hogy közösséggé formáljon egy esetlegesen összeverbuvalódott tulajdonosi struktúrát.

A harmadik ütemben szeretnünk a még kicsit kopár tűzfalal is foglalkozni. Az előző lakóház renoválás során már letisztítottuk, de sajnos, citól csak még nyilvánvalóbb lett a fal csúfsága, toldott - foldott mivolta. Ezért a Hello WOOD csapattal együttműködésben egy modern és különleges faszerkezetet, az apácarács újragondolását szeretnünk megvalósítani, lebegő planténerelkekkel, amikből

előre nevelt vertikális borostyánfalak (ca. 2 meter magas) nyújtóznak az ég felé, tisztítván a levegőt és eltakarván a fal éktelenkedő betoldásait. Ebben a fa szerkezetben szeretnénk egy multifunkcionális tárolót elhelyezni a kerti szerszámoknak is. Így lenne teljes a zöld környezetéről való elképzelésünk.

Az ütemezésről.

Mivel ez a projekt egy alapos előkészítést és tervezést igényel, 2022 nyarán, kb októberig ezzel indulnánk a projektet. Az őszi - téli időszakban kellene elkészülnie a hello WOOD fa installációnak, amit 2023 tavaszán helyeznénk ki és ültetnénk be a borostyánfalakkal. A projekt várható befejezése 2023 májusa.

AZ ÁLOM

Nyilván gondoljuk tovább is, eddig is mertünk nagyot álmodni és 2023/24-ben szeretnénk egy még nagyobbát álmodni, egy liftet, és a rá felhúzó növényzetet, létrehozva ezzel Budapest talán legnagyobb vertikális kertjét egy Bakáts téri ház udvarán.

kepviseletbudapest@gmail.com

Bakáts tér 7
- hajdani állapot, 2020 szeptember



Bakáts tér 7 - udvar alaprajz és tervek

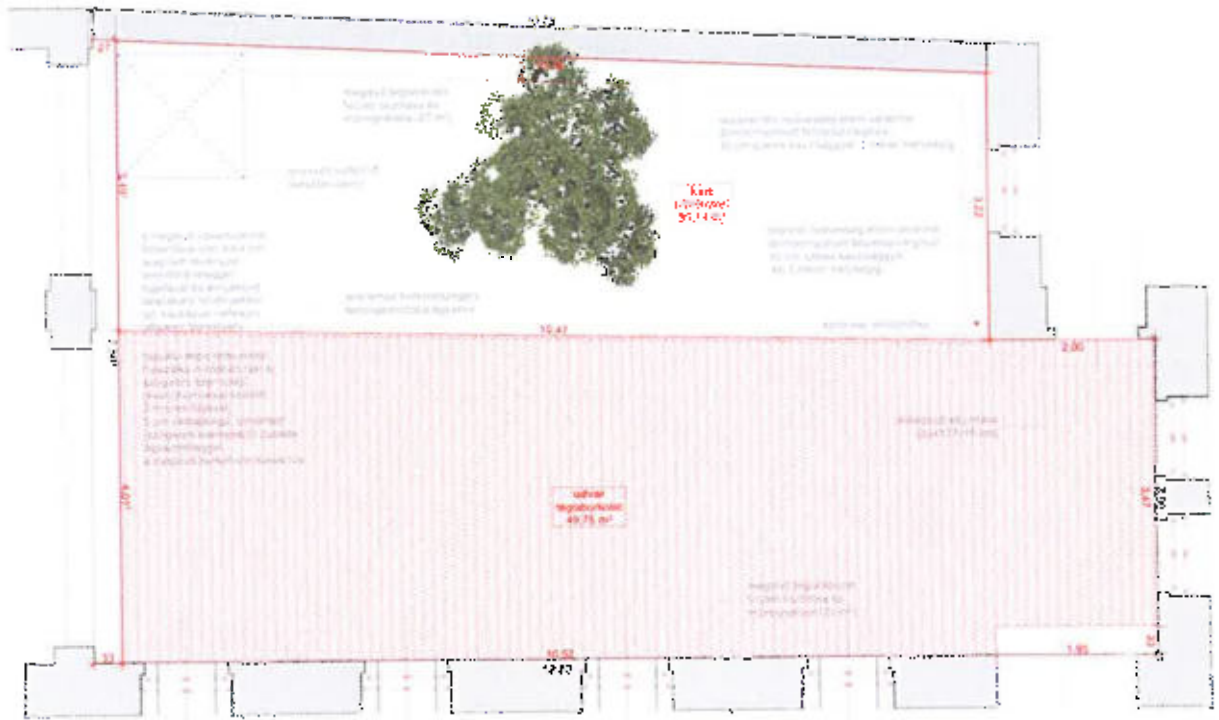

Bakáts tér 7
1. ütem, 2021 május-augusztus



Bakáts tér 7
2. ütem, 2021 szeptember



Bakáts tér 7
2.ütem, 2021 november – 2022 május









Bakáts tér 7

3. ütem, 2022 július – 2023 május



2022. július 14. KÖRNYELTUDOMÁNY

BOROSTYÁNFAL ▶ HÍRLEVELEK

Tudás átadása – minifutóverseny – Több mint 1000 emberrel egyetemben a gyerekek és a szülők számára szerveztünk egy minifutóversenyt július 10-én a Kőrnyeltudományi Központban. A verseny célja az egészséges életmód és a természet iránti érdeklődés felkeltése volt.

A versenyen részt vevő gyerekek és szülők számára szerveztünk egy minifutóversenyt július 10-én a Kőrnyeltudományi Központban. A verseny célja az egészséges életmód és a természet iránti érdeklődés felkeltése volt.

A versenyen részt vevő gyerekek és szülők számára szerveztünk egy minifutóversenyt július 10-én a Kőrnyeltudományi Központban. A verseny célja az egészséges életmód és a természet iránti érdeklődés felkeltése volt.

PORTFÓÓ **JÓVÓ FELTÉTELEK** **KAPCSOLAT**

[▼ Hírek és események](#) [▼ Imprint](#) [Cím: 1046 Budapest, Törökutca 7. 3.](#)

Csapatunk tagjai

- **Dr. Kőrnyeltudományi Központ** – a Kőrnyeltudományi Központban szerveztük a minifutóversenyt.
- **Dr. Kőrnyeltudományi Központ** – a Kőrnyeltudományi Központban szerveztük a minifutóversenyt.
- **Dr. Kőrnyeltudományi Központ** – a Kőrnyeltudományi Központban szerveztük a minifutóversenyt.
- **Dr. Kőrnyeltudományi Központ** – a Kőrnyeltudományi Központban szerveztük a minifutóversenyt.
- **Dr. Kőrnyeltudományi Központ** – a Kőrnyeltudományi Központban szerveztük a minifutóversenyt.
- **Dr. Kőrnyeltudományi Központ** – a Kőrnyeltudományi Központban szerveztük a minifutóversenyt.
- **Dr. Kőrnyeltudományi Központ** – a Kőrnyeltudományi Központban szerveztük a minifutóversenyt.



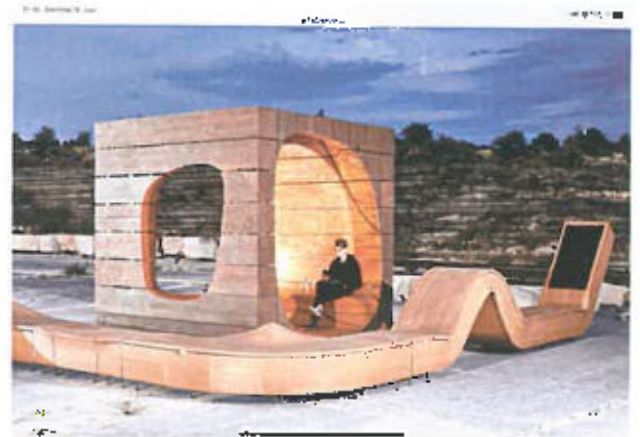

ZÖLD UDVAR 2022 PÁLYÁZAT

Budapest Főváros IX. Kerület Ferencváros Önkormányzata

Pályázati cél:

vertikális növényfal és planténerek kialakítása a HelloWood-dal együttműködésben.

| Megnevezés | Egység | Anyagköltség + Munkadíj (br.) |
|---|-----------|-------------------------------|
| Borosnyánpanel | 2-6 db | 200 000 Ft |
| HelloWood planténer kialakítása | 1 projekt | 400 000 Ft |
| Kertrendezés / növény és planténertelepítés | 1 projekt | 400 000 Ft |
| ÖSSZESEN BRUTTO | | 1 000 000 Ft |

Időbeli ütemterv:

| | |
|----------------|---|
| 2022.08. hónap | HelloWood planténer tervezése |
| 2022.09. hónap | HelloWood planténer kivitelezése |
| 2022.10. hónap | HelloWood planténer és borosnyánpfal telepítése |

A ház története

“A telket Maywald János és felesége Árvay Katalin szerzik meg az 1800-as évek közepén.
1897 - Maywald testvérek

Dr Maywald József (1849 - 1911) klasszika filológus, bölcész, gimnáziumi tanár, felszentelt pap (örököse nem volt, 1911-ben életjáradékot kötött testvérével Matilddal és annak férjével)

Maywald Matild tanító

1911-től, József halálától Matild és férje a tulajdonosok

Dr Neugebauer József ügyvéd - Matild férje

1926-os lakásjegyzékben már Özv. Dr Neugebauer Józsefné (azaz Matild) és társai a tulajdonosok

1915-ben megörökli a ház 1/4 részét Vayer Lajosné Neugebauer

Sarolta (nyilván Matild és Neugebauer József gyermeke) Aki férjére

Vayer Lajosra ruházza örökrésze felét

Tehát az 1926-os jegyzék társai:

Vayer Lajos

Vayer Lajosné Neugebauer Sarolta

Vayer ugyanúgy klasszika filológus mint Maywald József,

Vayer Lajos és Neugebauer Sarolta gyermeke Ifj. Vayer Lajos (1913 -

2001) nyilván ő is a Bakáts tér 7-be született bele, talán ott is nevelkedett.

Ifj Vayer Lajos művészettörténész lett, és 1938-ban feleségül vette Zibolen Ágneszt (1911 - 1998), aki irodalomtörténész és Művészeti tárgyú könyvek szerzője. Arról nincs adatom, hogy ők is a Bakáts Tércy Lakrak -e, de feltételezem, hiszen a háború alatt úgy tűnik

Vayeréké volt a ház. Ifj. Vayer Lajosnak és Zibolen Ágnesnek volt egy fia, Vayer Tamás (1911 - 2001) aki díszlettervező volt, ő csinálta a Fábri - filmek, pl. a Szindbád díszletét is. Lehet, hogy ő is a házban nevelkedett.

1948-ban Vayer Lajos és Lajosné kérvényezi a földszinti lakás megosztását. A társbérletben két lakás lesz.

Csurdi József, a földszinti lakás bérlője.

A téglaburkolás és a sárga homlokzat 1962-ben kerül a házra egy a Tanács által elrendelt felújítás keretében.

1977-ben Dr Zibolen Endre főbérelő és bérlő Michaleczky György kérvényezik az első emeleti lakás megosztását. (A történet ezen részét már sokan ismerhetük. Michaleczky György felesége Zibolen Márta, ő ha jól tudom, a házban született, és 2017-ig itt is lakott.)”

“A telket Maywald János és felesége Árvay Katalin szerzik meg az 1800-as évek közepén.
1897 - Maywald testvérek

Dr Maywald József (1849 - 1911) klasszika filológus, bölcész, gimnáziumi tanár, felszentelt pap (örököse nem volt, 1911-ben életjáradékot kötött testvérével Matilddal és annak férjével)

Maywald Matild tanító

1911-től, József halálától Matild és férje a tulajdonosok

Dr Neugebauer József ügyvéd - Matild férje

1926-os lakásjegyzékben már Özv. Dr Neugebauer Józsefné (azaz Matild) és társai a tulajdonosok

1915-ben megörökli a ház 1/4 részét Vayer Lajosné Neugebauer Sarolta (nyilván Matild és



Maywald József

Neugebauer József gyermeke)

Aki férjére Vayer Lajosra ruházza örökrésze felét

Tehát at 1926-os jegyzék társai:

Vayer Lajos

Vayer Lajosné Neugebauer Sarolta

Vayer ugyanúgy klasszika filológus mint Maywald József.

Vayer Lajos és Neugebauer Sarolta gyermeke IIj. Vayer Lajos (1913 - 2001) nyilván ő is a Bakáts tér 7-he született bele, talán ott is nevelkedett.

IIj Vayer Lajos művészettörténész lett, és 1938-ban feleségül vette Zibolen Ágnes (1911 - 1998) , aki irodalomtörténész és Művészeti tárgyú könyvek szerzője. Arról nincs adatom, hogy ők is a Bakáts téren laktak -e, de feltételezem, hiszen a háború alatt úgy tűnik Vayeréké volt a ház. IIj. Vayer Lajosnak és Zibolen Ágnesnek volt egy fia, Vayer Tamás (1941 - 2001) aki díszlettervező volt, ő csinálta a Fábri - filmnek, pl. a Szindbád díszletét is. Lehet, hogy ő is a házban nevelkedett.

1948-ban Vayer Lajos és Lajosné kérvényezi a földszinti lakás megosztását. A társbérletben két lakás lesz.

Csudi József, a földszinti lakás bérlője.

A téglaburkolás és a sárga homlokzat 1962-ben kerül a házra egy a Tanács által elrendelt felújítás keretében.

1977-ben Dr Zibolen Endre főbérlető és bérlő Michaleczky György kérvényezik az első emeleti lakás megosztását. (A történet ezen részét már sokan ismerhetik, Michaleczky György felesége Zibolen Márta, ő ha jól tudom, a házban született, és 2017-ig itt is lakott.)"



Iniciale Maywald

1. számú melléklet

ZÖLD UDVAR 2022 PÁLYÁZAT

A Budapest Főváros IX. kerület Ferencváros Önkormányzata felhívására, önkormányzati vissza nem térítendő támogatás elnyerése céljából, az alábbi lakóház pályázatát nyújtom be:

1. Az épület címe: Budapest, IX. kerület, BARÁTS TÉR 7
2. Tulajdon jellege: *társasház/szövetkezeti lakóház
3. Pályázó földhivatalban bejegyzett hivatalos neve, Társasház Budapest IX. kerület,
székhelye... 1092 Budapest, Barátság tér 7. tér 7.
4. Alapító okirat kelte (év): 1991
5. Összes lakás szám: 21 db
6. Magántulajdon hányada: 100 %
7. Önkormányzati tulajdon hányada: 0 %
8. A fejleszteni kívánt terület mérete: ~35 m²
9. A fejleszteni kívánt terület: *külsőterület/belsőterület
10. A fejlesztéshez szükséges engedélyk: *megvannak/fofolyamatban vannak/nincs
szükség engedélyekre
11. A tervezet munkák megnevezése:
..... vertikális növényfal elhelyezése a lépcsőházban
..... a lépcsőházzal szembe fordított falon
12. Közgyűlés által elfogadott, teljes költség előirányzat (minimum bruttó 100.000 Ft – maximum bruttó 1.000.000 Ft) ÁFA-val: 500.000 Ft
13. Az önkormányzattól igényelt támogatás összege: 500.000 Ft
14. A *társasház/szövetkezeti lakóház bankszámláját vezető pénzintézet neve,
bankszámlaszáma:
..... Praxiparner Bank Zrt.
- 12001008-01773172-00100005

15. A *társasház/lakásszövetkezet adószáma: 28295485-1-43

Büntetőjogi felelősségem tudatában kijelentem, hogy a pályázat benyújtásához és- támogatás elnyerése esetén - a támogatás összegének lehívásához, a pályázaton résztvevő lakóház tulajdonosaitól felhatalmazással rendelkezem.

A *közös képviselő/IB elnök/igazgatóság elnöke/ügyvezető elnök/ügyvezető igazgató neve,
titulusa:

..... Barátság tér 7. lakóház képviselője

Pontos levelezési címe: Barátság tér 7.

E-mail címe: kepiseletbudapest@gmail.com Telefonszáma:

Budapest, 2022. 06-13

Támogatás
Bp. IX. Barátság tér 7
Adószám: 28295485-1-43

aláírás

*a megfelelő szövegrész aláhúzendő

2. sz. melléklet

NYILATKOZAT

Afűlőtt,
a Budapest, IX. kerület, Bakáts tér 7. utca hsz.
*társasház/szövetkezeti lakóház által megbízott *közösképviseelő/IB elnök/igazgatóság
elnöke/ügyvezető elnök/ügyvezető igazgató,
anyja lánykori neve:
lakcím:
szíjsz.: tetsz.:)

Büntetőjogi felelősségem tudatában kijelentem, hogy nevezett, 1897. évben épült
*társasház/ szövetkezeti lakóház tulajdonosai, kiknek megbízásából a 2022. évi pályázatot
benyújtom, a közgyűlésen, az alapító okiratban rögzített többségben, az 2022.04.13./13.
számú közgyűlési határozattal elfogadták a szervezési, növekedési és
plasztikus feladatokban a feladatok elvégzésére
zöldítési munkálatok elvégzését, a lakóház éves költségvetését, egyetértettek a pályázaton való
részvétellel, valamint annak általam közgyűlésen ismertetet feltételivel.

A munkálatok megkezdésének tervezett kezdete: 2022. augusztus
A munkálatok tervezett befejezése: 2022. október

Kijelentem továbbá, hogy a munkálatok elvégzésére a *társasház/szövetkezeti lakóház a
következő pénzügyi fedezetet biztosítja:

- 1. a megpályázott munkára, jelenleg is rendelkezésre álló forrás: 600.000 Ft
- 2. a megpályázott munkára előirányzott cél befizetés: - Ft
- 3. a megpályázott munkára tervezett hitelfelvétel összege: - Ft
- (1+2+3) a pénzügyi fedezet összesen (min. az előirányzott ktg. 60%-a): 600.000 Ft

mely, a megpályázott munka pályázati határidőre történő elvégzést lehetővé teszi.

Budapest, 2022. 06.14.

Társasház
Bp. IX. Bakáts tér 7
Adószám: 22203422-119

.....
aláírás

Tanúk: számvizsgáló/IB tagok/lakás tulajdonos:

Név: Név:
Lakcím: Lakcím:
Szem.ig.szám: Szem.ig.szám:
Aláírás: Aláírás:

*a megfelelő szövegrész aláhúzendő

ZÖLD UDVAR 2022 PÁLYÁZAT**Budapest Főváros IX. Kerület Ferencváros Önkormányzata****Pályázati cél:**

vertikális növényfal és planténerek kialakítása a HelloWood-dal együttműködésben.

| Megnevezés | Egység | Anyagköltség + Munkadíj (br.) |
|---|-----------|-------------------------------|
| Borostyánpanel | 2-6 db | 200 000 Ft |
| HelloWood planténer kialakítása | 1 projekt | 400 000 Ft |
| Kertrendezés / növény és planténertelepítés | 1 projekt | 400 000 Ft |
| ÖSSZESEN BRUTTÓ | | 1 000 000 Ft |

Időbeli ütemterv:

| | |
|----------------|--|
| 2022.08. hónap | HelloWood planténer tervezése |
| 2022.09. hónap | HelloWood planténer kivitelezése |
| 2022.10. hónap | HelloWood planténer és borostyánfal telepítése |

TÁJÉKOZTATÁS
Cím: IX. Beköte tér 7
Adószám: 24203412-1-01

KÖZGYŰLÉSI JEGYZŐKÖNYV
1092 Budapest, Bakáts tér 7. Társasház

A MÁSOLAT HITELES, AZ EREDETTVEL
MINDENBEN MEGEGYZŐ

Közgyűlés időpontja: 2022.06.13. (hétfő) 18.30 óra
Ismételt időpont: 2021.06.13. (hétfő) 18.45 óra
Helyszíne: IX. kerület, Budapest, Bakáts tér 7. Társasház udvara

18.30 órakor a közös képviselő megnyitotta a közgyűlést és megállapította, hogy nincs jelen elégséges tulajdoni hányaddal rendelkező lakos, ezért határozatképtelennek minősítette az első időpontra meghirdetett közgyűlést.

18.45 órakor a közös képviselő ismételt közgyűlést indított.

A megismételt közgyűlés **4.500 /10.000** tulajdoni hányad aránnyal **határozatképes** volt.

Napirendi pontok:

1. Közgyűlési tisztségviselők megválasztása (határozathozatal)
2. Közgyűlés napirendi pontjainak megszavazása (határozathozatal)
3. 2021. évi pénzügyi beszámoló ismertetése és elfogadása (határozathozatal)
4. 2022. évi költségvetési terv ismertetése és elfogadása (határozathozatal)
5. A Budapest Főváros IX. kerület Ferencváros Önkormányzata által kihirdetett lakóház-felújítási pályázaton az újabb felújítás célok véglegesítése (határozathozatal)
6. A Budapest Főváros IX. kerület Ferencváros Önkormányzata által kihirdetett lakóház-felújítási pályázat kivitelezőjének, műszaki ellenőrének kiválasztása és a felújítás tételes költségvetésének megbeszélése, a pályázati konstrukció elfogadása (határozathozatal)
7. A Budapest Főváros IX. kerület Ferencváros Önkormányzata által kihirdetett 2022. évi „Zöld Udvar” pályázaton való indulás megszavazása (határozathozatal)
8. Egyebek (határozat nem hozható)

Napirendi pontok tárgyalása:

1. Levezető elnök, jegyzőkönyvvezető és jegyzőkönyv hitelesítők választása. Határozathozatal.

2022.06.13/1. sz. határozat

A jelenlévő tulajdonosok egyhangúan (4.500/10.000 th) elfogadják levezető elnöknek és jegyzőkönyvvezetőnek valamint és tulajdonosokat hitelesítő tagoknak.

2. Napirendi pontok elfogadása. Határozathozatal.

2022.06.13/2. sz. határozat

A jelenlévő tulajdonosok egyhangúan (4.500/10.000 th) elfogadják a meghívóban meghirdetett napirendi pontokat.

3. 2021. évi pénzügyi beszámoló ismertetése és elfogadása (határozathozatal)

közös képviselő prezentálja a 2021. évi beszámolót, melyhez nem érkezik hozzászólás.

elmondja, hogy sok munkán vannak túl a képviselettel, mert minden téren akadt tennivaló: több sikeres pályázat és több kivitelezői projekt valósult meg, melynek köszönhetően a ház és a benne lévő ingatlanok értéke is hatványozottan növekedett. A ház gazdálkodása teljesen rendben van, nem kellett közös költséget emelni még a hitelfelvétel és a nagyobb volumenű felújítási projektek ellenére sem. Igyekeztek a felújítások során a ház eredeti állapotának visszaállítását szem előtt tartani, mellyel véleménye szerint nagyon jó úton haladnak és mellyel sok jelenleg is akut problémát sikerül orvosolni (pl.: pince vizesedés). Köszöni, hogy a közösségi projekteken - pl.: Zöld Udvar ültetés – többen részt vettek, valamint hogy óvja és vigyázza a közösség az elkészült udvart és a felújított részeket.

2022.06.13/3. sz. határozat

A jelenlévő tulajdonosok egyhangúan (4.500/10.000 th) elfogadják a 2021-es. év költségvetési beszámolóját.



tulajdonos érkezésével a részvételi arány 4.886/10.000 th-ra módosul.

4. 2022. évi költségvetési terv ismertetése és elfogadása (határozathozatal)

2022.06.13/4. sz. határozat

A jelentékvő tulajdonosok egyhangúan (4.886/10.000 th) elfogadják a társasház 2022-es költségvetési tervét.

2022.06.13/5. sz. határozat

A közgyűlés a közös költség összegét egyhangúan (4.886/10.000 th) 300 Ft/nm/hó összegben állapítja meg vízárs lakások esetében, a felújítási alap pedig 20 Ft/nm/hó összegben kerül megállapításra, emelés tehát nem történik.

5. A Budapest Főváros IX. kerület Ferencváros Önkormányzata által kihirdetett lakóház-felújítási pályázaton az újabb felújítás célok véglegesítése (határozathozatal)

A Társasház a felújításokat szeretné folytatni és az eddig megoldatlan problémákat orvosolni. A jelenlegi pályázati konstrukció részeként felújításra kerülne a tető problémás szakasza, a kerti rész mögötti fal, valamint a pinceszinten készülné 8 db tároló, illetve 1 db nagy tároló (nem használt nagyobb bútorok tulajdonosok általi tárolására lomtalanításig).

A pince kiszáritása és betonozott / csiszolt járőfelület kialakítása mellett tehát 8 db fém szerkezetű tároló is elkészülne, melyre pályázat útján a tulajdonosok közül bárki igényt tarthat majd, s melyek használatáért minimális díjat kell majd fizetni az igénylőknek.

A jövőben – igény szerint – több tároló kialakítását is tervezzük.

A felújításnak nemcsak az a célja, hogy a tulajdonosi tárolások megoldódjanak, hanem hogy a kihasználatlan pincerészek eladás szempontjából értékesebb képet mutassanak.

2022.06.13/6. sz. határozat

A közgyűlés egyhangúan (4.886/10.000 th) úgy dönt, hogy a társasház a Ferencváros Önkormányzata által 2022. június 15-i leadási határidővel kiírt Lakóház felújítás 2022 felújítási pályázaton elindul, annak feltételeit elfogadja és megbízza a közös képviselőt és az SZvB-t a pályázati anyag elkészítésével, illetve annak beadásával.

2022.06.13/7. sz. határozat

A közgyűlés egyhangúán (4.886/10.000 th) úgy dönt, hogy a társasház a Ferencváros Önkormányzata által 2022. június 15-i leadási határidővel kiírt Lakóház felújítás 2022 felújítási pályázaton elindul, annak feltételeit elfogadja és megbízza a közös képviselőt és az SZvB-t a pályázati anyag elkészítésével, illetve annak beadásával.

2022.06.13/8. sz. határozat

A közgyűlés egyhangúán (4.886/10.000 th) úgy dönt, hogy a Rekonstrukció Kft. és a Vida House Kft. által megküldött árajánlatban szereplő munkálatokat fogadja el felújítási célnak, nevezetesen: belső udvari homlokzat, tetőjavítás, pincetéri munkálatok, elektromos és kaputelefon kábelek helyreállítása belső homlokzaton, elektromos és kaputelefon vezetékek helyreállítása járulékos munkákkal.

6. A Budapest Főváros IX. kerület Ferencváros Önkormányzata által kihirdetett lakóház-felújítási pályázat kivitelezőjének, műszaki ellenőrének kiválasztása és a felújítás tételcs költségvetésének megbeszélése, a pályázati konstrukció elfogadása (határozathozatal)

2022.06.13/9. sz. határozat:

A közgyűlés egyhangúán (4.886/10.000 th) úgy dönt, hogy a Budapest Főváros IX. kerület Ferencváros Önkormányzata által 2022. évre kihirdetett lakóház-felújítási pályázaton a Rekonstrukció Kft.-vel (székhely: 1133 Budapest, Hegedűs Gyula u. 88.) és a Vida House Kft.-vel (székhely: 1152 Budapest, Szentmihályi út 131. Pólus. ép. Wall Street lház. 21.), mint kivitelezőkkel és a Rekonstrukció Kft. által megküldött bruttó 7.702.550 Ft összértékű, illetve a Vida House Kft. (székhely: 1152 Budapest, Szentmihályi út 131. Pólus. ép. Wall Street lház. 21.) bruttó 698.500 Ft összértékű költségvetéseivel kíván pályázni.

2022.06.13/10. sz. határozat:

A közgyűlés egyhangúán (4.886/10.000 th) úgy határoz, hogy a Budapest Főváros IX. kerület Ferencváros Önkormányzata által kihirdetett 2022. évi lakóház-felújítási pályázaton sikeres pályázat esetén vállalja egy műszaki ellenőr felkérését és megbízását a munkálatok ellenőrzésével kapcsolatban és viseli a megbízás költségeit.

2022.06.13/11. sz. határozat:

A közgyűlés egyhangúan (4.886/10.000 th) úgy határoz, hogy a Budapest Főváros IX. kerület Ferencváros Önkormányzata által meghirdetett 2022. évi lakóház-felújítási pályázaton az alábbi konstrukcióval indul el:

- jelenleg is rendelkezésre álló forrás / önerő: br. 5.801.050 Ft
- igényelt önkormányzati támogatás: br. 2.600.000 Ft (helyi védettségű épület)

A projekt összköltsége: br. 8.401.050 Ft

2022.06.13/12. sz. határozat

A Társasház 4.417/10.000 th igen és 469/10.000 th tartózkodás () mellett úgy határoz, hogy a jelenlegi felújítást és pályázati megvalósítást követően a kihasználatlan pincerészeket (utcafront) a lehető legmagasabb áron 2023.12.31. nappal bezárólag értékesítésre hocsájtja. Az értékesítésből befolyó összeget a tulajdonosközösség lift létesítésére fordítja, melyet a 2024-es évben kíván megvalósítani, s melynek finanszírozási konstrukcióját (a projektben érdekelt tulajdonosok magántőke bevonásával), illetve előkészületeit 2023. második felében a képviselő és a számvizsgáló bizottság elkezdni szervezni.

7. A Budapest Főváros IX. kerület Ferencváros Önkormányzata által kihirdetett 2022. évi „Zöld Udvar” pályázaton való indulás megszavazása (határozathozatal)

elmondja, hogy a Zöld Udvar projektet az eddig sikerek mentén szeretnék folytatni, melyhez ismét igényelhető 50%-os vissza nem térítendő támogatás az önkormányzattól. A következő Zöld Udvar projekt összköltsége a tervel szerint nettó 1.000.000. Ft, mely során vertikális növényfal (borostyánfal) és planténerek (művészeti értéket is képviselő növényládák) kerülnek kialakításra a HelloWood-dal együttműködésben.

2022.06.13./13. sz. határozat

A tervek, a célok és a költségvetés ismertetése után a társasház közgyűlése egyhangúan (4.886/10.000 th) úgy dönt, hogy Ferencvárosi Önkormányzat által kiírt Zöld Udvar 2022 pályázaton a társasház elindul, annak feltételeit elfogadja, a pályázathoz szükséges önerőzt, valamint a kert további fenntartását, gondozását is vállalja és megbízza az új közös képviselőt és az SZvB-t a pályázati anyag elkészítésével, illetve annak beadásával.

6. Egyebek

A napirendi ponton belül a korábban taglalt témákon kívül felmerült problémák, kérések, kérdések megvitatása. Határozat ezen ponton belül nem hozható!

- *elmondja, hogy a tulajdonát képező T./2. lakás bérlői rendszeresen nem tartják be a társasház házirendjét és a közösségi együttélés alapvető szabályait. Az ott lakók folyamatosan hangoskodnak, csordaként vonulnak hangoskodva éjjel is a lépcsőházban és szemetelnek (csikkeket dobálnak a zöld területre), ezért a közgyűlés kéri a tulajdonost a jelenlegi állapot felszámolására.*
- *a kaputelefon jelzése érkezéskor nem működik, ezt vizsgálta felül a képviselő. Korábban, ha bárki érkezett és beütötte a kódot, akkor „pittyenő” hangot adott a készülék, most azonban – a kapu felújítása óta – ez a jelző hang elmarad és nem lehet tudni, ha valaki érkezik. Amennyiben lehetséges, ennek visszaállítását kéri a tulajdonosok.*
- *A kapu lassan csukódik és hangosan nyikorog. A téli beállítást követően sokáig normálisan működött, most azonban annyira lassan csukódik, hogy idegenek is bejöhettek a házba, illetve nagyon hangos és zavaró a nyikorgása. Az időjárás változására érzékeny a hidraulika, melyet most nyáron ismét állítani szükséges. Kéri a tulajdonosok a jelenlegi állapot megszüntetését.*
- *A 2., illetve a 3. emeleten nem égnek a lépcsőházban, illetve a függőfolyosón a lámpák, valószínűleg izzócseré szükséges. Elképzelhető, hogy a legutóbbi áramszünet alkalmával pattantak el az izzók, mert azóta észlelhető a probléma.*
- *tulajdonosnál a hátsó lépcsőházban hiányzik egy lámpatest, melyet alkalomadtán pótolni kellene, ha van hasonló. Bár hátsó lépcsőházi felújításának ez is a része kellett volna, hogy legyen, elmondása alapján ez soha nem valósult meg.*

Egyéb hozzászólás ezen napirendi ponton belül nem érkezett.

A közgyűlést a levezető elnök 2022.06.13. 19.00. órakor lezárja.

A levezető elnök felhívta a jelenlévők figyelmét, hogy a Társasházakról szóló 2003. évi CXXXIII. Törvény 42. § (1) értelmében bármely tulajdonos keresettel kérheti a bíróságtól a határozat érvénytelenségének megállapítását a határozat meghozatalától számított hatvan napon belül. A kereset a határozat végrehajtását nem gátolja, a bíróság azonban a végrehajtást indokolt esetben felfüggeszheti.

.....
Levezető elnök és jegyzőkönyv vezető

.....
Hitelesítő

.....
Hitelesítő

Társasház, 1092 Budapest, Bakáts tér 7.

| Kód | Tulajdonos | Em. / Ajtó | Tul. h. | Aláírás |
|-----------------------------------|------------|------------|-----------------|---------|
| 01 | | fsz.1.a. | 203,00 | |
| 02 | | fsz.1.b. | 665,00 | |
| 03 | | fsz.2. | 254,00 | |
| 04 | | fsz.3. | 300,00 | |
| 05 | | fsz.4. | 315,00 | |
| 06 | | I/5. | 874,00 | |
| 07 | | I/5.a. | 450,00 | |
| 08 | | I/6. | 314,00 | |
| 09 | | I/7. | 312,00 | |
| 10 | | II/8. | 914,00 | |
| 11 | | II/8.a. | 469,00 | |
| 12 | | II/9. | 327,00 | |
| 13 | | II/10. | 332,00 | |
| 14 | | III/11. | 1 059,00 | |
| 15 | | III/12. | 287,00 | |
| 16 | | III/13. | 331,00 | |
| 17 | | III/14. | 334,00 | |
| 18 | | IV/15. | 386,00 | |
| 19 | | T/1. | 662,00 | |
| 20 | | T/2. | 571,00 | |
| 21 | | T/3. | 641,00 | |
| Tulajdoni hányad összesen: | | | 10000,00 | |

ZÖLD UDVAR PÁLYÁZAT 2022.

TÁRSASHÁZ Mester u. 40-44.

1095 Budapest IX. kerület

Mester u. 40-44.

2022.

ZÖLD UDVAR 2022. pályázat

Pályázó neve: Társasház Mester u. 40-44.

Címe: 1095 Budapest, Mester u. 40-44.

Kapcsolattartó neve: Nett-(O) Kft.,

Címe: Nett-(O) Kft. 1094 Budapest, Berzenczey u. 10-12. 4. em. 42.

Telefonszáma: 218-0417,

Társasház bankszámlaszáma: 11709002-25962525

TÁRSASHÁZ MESTER u. 40-44.
1095 Bp., Mester u. 40-44.
Adószám: 27149432-1-43
Banksz. sz: 11709002-25962525

Közös képviselő
1094 Budapest
Berzenczey u. 10-12. 4. em. 42.
Telefon: 218-0417

Pályázati cél meghatározása

A Társasház Mester u. 40-44. közös zöldjének 1. fejlesztési ütemében a Társasház öntözőrendszert szeretne létesíteni a gazdaságosabb és hatékonyabb, egyenletes beöntözöttség érdekében. A 2. ütemben szeretné megvalósítani a táptalaj utánpótlást és fűmagvetést. Mivel az 1. ütem elengedhetetlenül megelőzi a 2. ütemet, kérjük a támogatás megadását az öntözőrendszer telepítéséhez.

A Társasház udvarának paramétereit

ROTOROS

Viola u. 8 sz. udvari szárny

CSEPEGTETŐ

UNISPRAY



Profizöld

Körszöld

BOKOR

PAD

BOKOR

KÜLSŐ NÖVÉNY

MESTER U. 6. 4. sz. telk

LŐMOSÓ FA ÜLTETÉSE



BOKRÉTA 3

JÁRDÁ

MŰES FŐSTÉLYEZÉTES

M. SZINTU 0.65 FŐSTÉLYEZÉTES

JÁRDÓ

JACAGLON

BOKOR

BOKOR

1.50 1.10^f

1.50 1.30

1.50 1.50

1.50 1.50

1.50 1.50

1.50 1.50

1.50 1.50

1.50 1.50

1.50 1.50

1.50 1.50

1.50 1.50

1.50 1.50

1.50 1.50

1.50 1.50

1.50 1.50

1.50 1.50

1.50 1.50

1.50 1.50

1.50 1.50

1.50 1.50

1.50 1.50

1.50 1.50

1.50 1.50

1.50 1.50

1.50 1.50

1.50 1.50

1.50 1.50

1.50 1.50

1.50 1.50

1.50 1.50

1.50 1.50

1.50 1.50

1.50 1.50

1.50 1.50

1.50 1.50

1.50 1.50

1.50 1.50

1.50 1.50

1.50 1.50

1.50 1.50

1.50 1.50

1.50 1.50

1.50 1.50

1.50 1.50

1.50 1.50

1.50 1.50

1.50 1.50

1.50 1.50

1.50 1.50

1.50 1.50

1.50 1.50

1.50 1.50

1.50 1.50

1.50 1.50

1.50 1.50

1.50 1.50

1.50 1.50

1.50 1.50

1.50 1.50

1.50 1.50

1.50 1.50

1.50 1.50

1.50 1.50

1.50 1.50

1.50 1.50

1.50 1.50

1.50 1.50

1.50 1.50

1.50 1.50

1.50 1.50

1.50 1.50

1.50 1.50

1.50 1.50

1.50 1.50

1.50 1.50

1.50 1.50

1.50 1.50

1.50 1.50

1.50 1.50

1.50 1.50

1.50 1.50

1.50 1.50

1.50 1.50

1.50 1.50

1.50 1.50

1.50 1.50

1.50 1.50

1.50 1.50

1.50 1.50

1.50 1.50

1.50 1.50

1.50 1.50

1.50 1.50

1.50 1.50

1.50 1.50

1.50 1.50

1.50 1.50

1.50 1.50

1.50 1.50

1.50 1.50

1.50 1.50

1.50 1.50

1.50 1.50

1.50 1.50

1.50 1.50

1.50 1.50

1.50 1.50

1.50 1.50

1.50 1.50

1.50 1.50

1.50 1.50

1.50 1.50

1.50 1.50

1.50 1.50

1.50 1.50

1.50 1.50

1.50 1.50

1.50 1.50

1.50 1.50

1.50 1.50

1.50 1.50

1.50 1.50

1.50 1.50

1.50 1.50

1.50 1.50

1.50 1.50

1.50 1.50

1.50 1.50

1.50 1.50

1.50 1.50

1.50 1.50

1.50 1.50

1.50 1.50

1.50 1.50

1.50 1.50

1.50 1.50

1.50 1.50

1.50 1.50

1.50 1.50

1.50 1.50

1.50 1.50

1.50 1.50

1.50 1.50

1.50 1.50

1.50 1.50

1.50 1.50

1.50 1.50

1.50 1.50

1.50 1.50

1.50 1.50

1.50 1.50

1.50 1.50

1.50 1.50

1.50 1.50

1.50 1.50

1.50 1.50

1.50 1.50

1.50 1.50

1.50 1.50

1.50 1.50

1.50 1.50

1.50 1.50

1.50 1.50

1.50 1.50

1.50 1.50

1.50 1.50

1.50 1.50

1.50 1.50

1.50 1.50

1.50 1.50

1.50 1.50

1.50 1.50

1.50 1.50

1.50 1.50

1.50 1.50

1.50 1.50

1.50 1.50

1.50 1.50

1.50 1.50

1.50 1.50

1.50 1.50

1.50 1.50

1.50 1.50

1.50 1.50

1.50 1.50

1.50 1.50

1.50 1.50

1.50 1.50

1.50 1.50

1.50 1.50

1.50 1.50

1.50 1.50

1.50 1.50

1.50 1.50

1.50 1.50

1.50 1.50

1.50 1.50

1.50 1.50

1.50 1.50

1.50 1.50

1.50 1.50

1.50 1.50

1.50 1.50

1.50 1.50

1.50 1.50

1.50 1.50

1.50 1.50

1.50 1.50

1.50 1.50

1.50 1.50

1.50 1.50

1.50 1.50

1.50 1.50

1.50 1.50

1.50 1.50

1.50 1.50

1.50 1.50

1.50 1.50

1.50 1.50

1.50 1.50

1.50 1.50

1.50 1.50

1.50 1.50

1.50 1.50

1.50 1.50

1.50 1.50

1.50 1.50

1.50 1.50

1.50 1.50

1.50 1.50

1.50 1.50

1.50 1.50

1.50 1.50

1.50 1.50

1.50 1.50

1.50 1.50

1.50 1.50

1.50 1.50

1.50 1.50

1.50 1.50

1.50 1.50

1.50 1.50

1.50 1.50

1.50 1.50

1.50 1.50

1.50 1.50

1.50 1.50

1.50 1.50

1.50 1.50

1.50 1.50

1.50 1.50

1.50 1.50

1.50 1.50

1.50 1.50

1.50 1.50

1.50 1.50

1.50 1.50

1.50 1.50

1.50 1.50

1

A pályázati cél megvalósítási terve

A kiépíteni kívánt automata öntözőrendszerhez a lenti munkafolyamatok várhatóak:

- nyomvonalak kiásása, csőfektetés
- szórófejek beszerelése
- szelepek összeszerelése, vezérlő beszerelése
- elektromos rendszerbe való bekötés, beüzemelés

A pályázathoz mellékelt tervrajz tartalmazza a kiépítés nyomvonalát.

A megvalósítás várható tételes kivitelezői költsége

TAMÁSKERT BT.
 2335 Taksony, Alkotmány u. 33.
 Tel.: 06 30 2120 715
 E-mail: tamaskert98@gmail.com

Árajánlat automata öntözőrendszerre

| Anyagköltség: | Mennyiség | Egységár | Összesen |
|-----------------------------|------------------|-----------------|-----------------|
| ESP 6 körös kültéri vezérlő | 1 db | 63 500 Ft | 63 500 Ft |
| Ésőérzékelő | 1 db | 13 500 Ft | 13 500 Ft |
| 5004 PC | 12 db | 5 800 Ft | 69 600 Ft |
| Unispray | 10 db | 1 350 Ft | 13 500 Ft |
| Fűvóka | 7 db | 760 Ft | 5 320 Ft |
| Rotary fűvóka | 3 db | 3 400 Ft | 10 200 Ft |
| 100 DV mágnesszelep | 6 db | 10 200 Ft | 61 200 Ft |
| 32 belső menetes nyeregidom | 18 db | 220 Ft | 3 960 Ft |
| KPE-idomok: | | | |
| 32 T-csosztó | 7 db | 810 Ft | 5 670 Ft |
| 32 belső menetes könyök | 11 db | 450 Ft | 4 950 Ft |
| 32 külső menetes könyök | 4 db | 370 Ft | 1 480 Ft |
| 32 toldó könyök | 9 db | 550 Ft | 4 950 Ft |
| 32 belső menetes egyenes | 3 db | 340 Ft | 1 020 Ft |
| 32 külső menetes egyenes | 9 db | 290 Ft | 2 610 Ft |
| Szelepidom | 6 db | 2 220 Ft | 13 320 Ft |
| 32-es KPE-cső | 240 fm | 165 Ft | 39 600 Ft |
| SB-idom | 48 db | 135 Ft | 6 480 Ft |
| SB-cső | 30 fm | 285 Ft | 8 550 Ft |
| Kábel | 50 fm | 340 Ft | 17 000 Ft |
| Vízmentes csatlakozó DBM | 8 db | 620 Ft | 4 960 Ft |
| Szelepkapna, kerék | 1 db | 2 800 Ft | 2 800 Ft |
| Szelepkapna, standard | 1 db | 6 600 Ft | 6 600 Ft |
| Golyóscsap | 2 db | 2 500 Ft | 5 000 Ft |
| Teflonszalag | 32 db | 135 Ft | 4 320 Ft |

Munkadíjak:

| | |
|--|-----------|
| Nyomvonalak kiásása, csőfektetés | 85 000 Ft |
| Szórófejek beszerelése | 80 000 Ft |
| Szelepek összeszerelése, vezérlő beszerelése | 35 000 Ft |
| Elektromos rendszerbe való bekötés, beüzemelés | 35 000 Ft |
| Villany kiállítás létesítése | 70 000 Ft |
| Almérő beszerelése anyaggal | 60 000 Ft |

| | |
|-----------------------------|-------------------|
| Nettó vállalási ár: | 735 090 Ft |
| 27% ÁFA: | 198 474 Ft |
| Bruttó vállalási ár: | 933 564 Ft |

Az almérő tervezési és a vízművek általi plombálása a megrendelő feladata.

2022.02.07

Saját vagy egyéb külső forrás megnevezése

| | |
|-------------------------------------|---------------|
| A kivitelezés teljes összege bruttó | 933.564,- Ft. |
| A Társasház önrésze bruttó | 466.784,- Ft. |
| Igényelt támogatás bruttó | 466.780,- Ft. |

**A Társasház közgyűlési jegyzőkönyve, melyben döntött a pályázaton
való részvételről, valamint nyilatkozott a kert további
fenntartásának, gondozásának vállalásáról**

KÖZGYŰLÉSI JEGYZŐKÖNYV
Társasház Mester utca 40-44.
2022. február 28., 17:45 órai megisméltet közgyűlés

Közgyűlés helyszíne: Urbanisztikai Társaság termé (1094 Budapest, Liliom u. 48. i. em)

Jelen vannak: A közös képviseletet ellátó Nem- (O) Kft. részéről Tremné Geddy Szilvia ügyvezető és a Kft. munkatársai tulajdonosok és meghatalmazottaiak jelenléti ív szerint

A jelenléti ív alapján megállapítást nyert, hogy a megisméltet közgyűlés 11938,3/100.000 tulajdoni hányad jelenléttel határozatképes

Közgyűlés napirendi pontjai:

1. Közgyűlés tisztségviselőinek megválasztása
2. 2021. évi Pénzügyi beszámoló (megvitatás, határozathozatal)
3. 2022. évi Költségvetési tervzet (megvitatás, határozathozatal)
4. Számvizsgáló Bizottsági tag választás (megvitatás, határozathozatal)
5. Zöld Udvar pályázaton való részvétel (megvitatás, határozathozatal)
6. Garázskapu cseréje és finanszírozása (megvitatás, határozathozatal)
7. Általános tájékoztatás és javaslatlétetek

1. A közgyűlés tisztségviselőinek megválasztása

A Közgyűlés felkérte:

levezető elnöknek
jegyzőkönyvvezetőnek
jegyzőkönyv hitelesítőnek
jegyzőkönyv hitelesítőnek

KGyH 2022.02.28./1. szám

Szavazás: 11938,3/100.000 Igen; 0/100.000 Nem; 0/100.000 tartózkodás
mellett a Közgyűlés az alábbi határozatot hozta:

A közgyűlés megválasztja levezetőelnöknek; jegyzőkönyv vezetőnek;
..... és jegyzőkönyv hitelesítőnek.

2. 2021. évi Pénzügyi beszámoló (megvitatása, határozathozatal)

A pénzügyi beszámolót a közös képviselet írásban előzetesen megküldte a tulajdonosoknak. A közös képviselet tájékoztatja a tulajdonosokat, hogy a Társasház gazdálkodása kiegyensúlyozott volt, vagyona nőtt, minden számla kiegyenlítésre került. A kintlévőség behajtására a szükséges lépéseket megtette.

A közgyűlés megvitatta a beszámolót, majd a levezetőelnök szavazásra szólította a 2021. évi pénzügyi beszámolót.

KGyH 2022.02.28./2. szám

Szavazás: 11938,3/100.000 Igen; 0/100.000 Nem; 0/100.000 tartózkodás
mellett a Közgyűlés az alábbi határozatot hozta:

A közgyűlés a 2021. évi Pénzügyi beszámolót elfogadja, és a közös képviselet 2021. évi tevékenységét és valamennyi intézkedését jóváhagyja.

3. 2022. évi költségvetési tervzet (megvitatása, határozathozatal)

A költségvetési tervzetet a közös képviselet előzetesen írásban megküldte. A költségvetés tervzetében figyelembe vette az előző évi fogyasztói szokásokat, a szolgáltatási díjakban 5%, a biztosítási díjban 9% indexálással kalkulált, belevette a szükséges karbantartási és javítási munkálatokat, a megemelkedett építőipari vállalkozás és anyagárak figyelembevételével. Belevette a Társasházra eső kurtárszre öntözörndszer kiépítését, melyhez pályázati támogatást is igényelne a Társasház. Javasolja a közös költség változatlan arányban tartását.

A közgyűlés a költségvetési tervet megvitatva, a feltett kérdésekre a közös képviselő válaszolt, majd a levezetőelnök szavazásra bocsátotta a napirendi pontot.

KGyH 2022.02.28./3. szám

Szavazás: 11938,3/100.000 Igen; 0/100.000 Nem; 0/100.000 tartózkodás
mellett a Közgyűlés az alábbi határozatot hozta:

A közgyűlés elfogadja a 2022. évi költségvetési tervezetet.

Ennek megfelelően a közös költség 2022. évre változatlanul:

- lakások: 280,- Ft/m²/hó

- üzletek: 190,- Ft/m²/hó

- garázs: 3250,- Ft/beálló/hó

- felújítási alap lakásokra és üzletekre változatlanul: 30,- Ft/m²/hó

A gázdíj előleg 2022. évre változatlanul: 115,- Ft /m²/hó.

Jelenlét: 13197,6/100.000 tulajdoni hányadra változott.

4. Számvizsgáló Bizottsági tag választás (megvitatás, határozathozatal)

A közös képviselő elmondja, hogy a Számvizsgáló Bizottság egyik tagja elköltözött a Társasházból, ezért új tagot kell választani. Tulajdonostárs elvállalja a tisztséget. A közgyűlés megköszönte és elfogadta a jelentkezést.

A levezetőelnök szavazásra bocsátotta a tagválasztást.

KGyH 2022.02.28./4. szám

Szavazás: 11197,6/100.000 Igen; 0/100.000 Nem; 0/100.000 tartózkodás
mellett a Közgyűlés az alábbi határozatot hozta:

A közgyűlés megválasztja tulajdonostársat Számvizsgáló Bizottsági tagnak.

5. Zöld Udvar pályázaton való részvétel (megvitatás, határozathozatal)

A közös képviselő az írásos tájékoztatást a napirendi ponthoz, valamint az irajánlatot az automata öntözőrendszer kiépítésére előzetesen megküldte. Javaslója, hogy a Társasház vegyen részt a IX. kerület „Zöld Udvar” pályázatán. Elmondja, hogy a belső zöld udvarok zebbé tétele érdekében az énrész megfizetése mellett a IX. kerületi Önkormányzat 1m²ig maximum 50%-os támogatást tud biztosítani, így a ház maximum 500.000,- Ft támogatáshoz juthatna.

A közgyűlés megvitatva a napirendi pontot, a feltett kérdésekre a közös képviselő válaszolt, majd a levezetőelnök szavazásra bocsátotta a napirendi pontot.

KGyH 2022.02.28./5. szám

Szavazás: 12162,3/100.000 Igen; 1035,3/100.000 Nem; 0/100.000 tartózkodás
mellett a Közgyűlés az alábbi határozatot hozta:

A Társasház Mester u. 40-44. részt kíván venni a Ferencvárosi Önkormányzat „Zöld Udvar” pályázatán. A pályázat feltételeit elfogadja és vállalja az énrész megfizetését. Továbbá nyilatkozik, hogy a kertet a továbbiakban is fenntartja és gondozza.

6. Garázkapu cseréje és finanszírozása (megvitatás, határozathozatal)

A közös képviselő az írásos tájékoztatást a napirendi ponthoz, valamint az irajánlatot a garázkapu, motor és elektronika cseréje előzetesen megküldte. Elmondja, hogy a Társasház kihajtási garázkapuja az elmúlt időszakban több alkalommal meghibásodott, javítása egyre nehezebben megoldható, ezért indokolt és szükséges a cseréje. A garázkapu, motor és elektronika cseréje anyagköltséggel és munkadíjjal összesen bruttó 2.098.802,- Ft. A szükséges anyagi fedezetet a garázsbeállóval rendelkező tulajdonosok célbefizetéséből tudnák biztosítani, melynek egy beállóra eső összege 19.650,- Ft. A célbefizetés befizetési határideje 2022.03.31. lenne.

Jelenlét: 14175,8/100.000 tulajdoni hányadra változott.

A közgyűlés megvitatta a napirendi pontot, a feltett kérdésekre a közös képviselő válaszolt, majd a levezetőelnök szavazásra bocsátotta a napirendi pontot.

KGYH 2022.02.28./6. szám

Szavazás: 13140,5/100.000 Igen; 1095,3/100.000 Nem; 0/100.000 tartózkodás
mellett a Közgyűlés az alábbi határozatot hozta:

A közgyűlés elfogadja a Sziti-Matix Kft. garázs kapu, motor és elektronika cseréjére adott 2.098.802,- Ft-os árajánlatát és felhatalmazza a közös képviselőt a garázs kapu csere megrendelésére. Az anyagi fedezet biztosításához a garázsbeállóval rendelkező tulajdonosok vállalják az egységre 19.650,-Ft/beálló célbefizetés teljesítését 2022.03.31-ig.

7. Általános tájékoztatás és javaslatléttelek

A tulajdonosok az alábbiakban kérik a közös képviselő Intézkedését:

- a lépcsőházak nagyon elkoszolódtak, javasolják épütsőházi festésre árajánlat bekérését a következő közgyűlésre;
- garázs távirányítók árának felülvizsgálatát;
- a kerti piknikasztal és pad alá kerüljön köberkolat;
- a B-C postaládák mellé kerüljön felszerelésre egy 5 bicikli tárolásra alkalmas kerékpártartó;
- a B-C postaládákna elhelyezett irodai szék és asztal kerüljön megszüntetésre;
- a B lépcsőház kukatartóiban a csapfej körbe forog, nem zár, kérik a cseréjét;
- a B lépcsőház kukatartó ventilátora nagyon hangos, ami főleg az esti órákban zavaró, kérik a kivizsgálását;
- a postaládák teteje rozsdás, kopolt, kérik a festését;
- a C lépcsőház kaputelefonján az 1-es gomb nem mindig működik, kérik a kivizsgálását;
- a B lépcsőházhoz kérik plusz egy műanyaggyűjtő tartály megrendelését;
- az A lépcsőház bejáratánál az oszlopról lehullottak lábozati elemek, kérik a visszaragasztásokat.

További napirendi pontok hiányában a levezető elnök megköszönte a közgyűlés munkáját és befejeztette azt.

Kmf.

Levezető elnök

Jegyzőkönyv vezető

Jegyzőkönyv hitelesítő

Jegyzőkönyv hitelesítő

Eredetivel mindenben
megegyező hiteles
másolat

A munka megvalósítására vonatkozó időbeni ütemterv

A munka várható időtartama 4 munkanap:

- nyomvonalak kiásása, csőfektetés 1 nap
- szórófejek beszerelése 1 nap
- szelepek összeszerelése, vezérlő beszerelése 1 nap
- elektromos rendszerbe való bekötés, beüzemelés 1 nap

1. számú melléklet

ZÖLD UDVAR 2022 PÁLYÁZAT

A Budapest Főváros IX. kerület Ferencváros Önkormányzata felhívására, önkormányzati visszaem tértitendő támogatás elnyerése céljából, az alábbi lakóház pályázatát nyújtom be:

1. Az épület címe: Budapest, IX. kerület, 1095 Budapest, Mester u. 40-44.....
2. Tulajdon jellege: *társasház/szövetkezeti lakóház.....
3. Pályázó földhivatalban bejegyzett hivatalos neve, TÁRSASHÁZ BP. IX. MESTER U. 40-44, székhelye, 1095 Budapest, Mester u. 40-44.....
4. Alapító okirat kelte (év): 2002. október 9.....
5. Összes lakás szám: 97.....db
6. Magántulajdon hányada: 100..... %
7. Önkormányzati tulajdon hányada: 0..... %
8. A fejleszteni kívánt terület mérete: 540..... m²
9. A fejleszteni kívánt terület: *külsőterület/belsőterület.....
10. A fejlesztéshez szükséges engedélyk: *megvannak/folyamatban vannak/nincs szükség engedélyekre.....
11. A tervezet munkák megnevezése:
Automata öntözőrendszer telepítés.....
12. Közgyűlés által elfogadott, teljes költség előirányzat (minimum bruttó 100.000 Ft – maximum bruttó 1.000.000 Ft) ÁFA-val: 833.564,..... Ft
13. Az önkormányzattól igényelt támogatás összege: 466.782,..... Ft
14. A *társasház/szövetkezeti lakóház bankszámláját vezető pénzintézet neve, bankszámlaszáma:
OTP Bank.....
11709002-25962525.....
15. A *társasház/lakásszövetkezet adószáma: 27149452-1-43.....

Büntetőjogi felelősségem tudatában kijelentem, hogy a pályázat benyújtásához és- támogatás elnyerése esetén – a támogatás összegének lehívásához, a pályázaton résztvevő lakóház tulajdonosaitól felhatalmazással rendelkezem,

A *közös képviselő/IB elnök/igazgatóság elnöke/ügyvezető elnök/ügyvezető igazgató neve,

titulusa:

Nett(O) Kft.....

Pontos levelezési címe: 1094 Budapest, Berzenczey u. 10-12. 4.em. 42.....

E-mail címe: konyveles@nettokft.hu..... Telefonszáma: 06-1-2180417.....

Budapest, 2022. május 3.....

aláírás]

*a megfelelő szövegrész aláhúzendő

2. sz. melléklet

NYILATKOZAT

Alulírott,
a Budapest. IX. kerület, Mester utca 40-44. hrsz.
*társasház/szövetkezeti lakóház által megbízott *közösképviselő/IB elnök/gazgatóság
elnöke/ügyvezető elnök/ügyvezető igazgató,
anyja lánykori neve:
lakcím:
szíjsz.: tetsz.:)
Büntetőjogi felelősségem tudatában kijelentem, hogy nevezett, 2001..... évben épült
*társasház/ szövetkezeti lakóház tulajdonosai, kiknek megbízásából a 2022. évi pályázatot
benyújtom, a közgyűlésen, az alapító okirathoz rögzített többségben, az KGYH 2022.02.28./5. szám
számú közgyűlési határozattal elfogadták a automata öntözőrendszer kiépítését
.....
.....
zöldítési munkálatok elvégzését, a lakóház éves költségvetését, egyetértettek a pályázaton való
részvétellel, valamint annak általam közgyűlésen ismertetett feltétellel.
A munkálatok megkezdésének tervezett kezdete: 2022.09.01
A munkálatok tervezett befejezése: 2022.09.05

Kijelentem továbbá, hogy a munkálatok elvégzésére a *társasház/szövetkezeti lakóház a
következő pénzügyi fedezetet biztosítja:

1. a megpályázott munkára, jelenleg is rendelkezésre álló forrás: 466.785,- Ft
 2. a megpályázott munkára előirányzott cél befizetés: Ft
 3. a megpályázott munkára tervezett hitelfelvétel összege: Ft
- (1+2+3) a pénzügyi fedezet összesen (min. az előirányzott költség. 60%-a): 466.785,- Ft

mely, a megpályázott munka pályázati határidőre történő elvégzést lehetővé teszi.

Budapest, 2022. május 3.

TÁRSASHÁZ MESTER n. 40-44.
1095 Bp., Mester n. 40-44.
Adószám: 27149452-1-43
Banksz. sz: 11709002-25962525.

aláírás

Tanúk: számvizsgáló/IB tagok/lakás tulajdonos:

| | |
|---------------------|---------------------|
| Név: | Név: |
| Lakcím: | Lakcím: |
| Szem.ig.szám: | Szem.ig.szám: |
| Aláírás: | Aláírás: |

*a megfelelő szövegrész aláhúzendő

Zöld- Karika kft
1094 Budapest
Páva u.31.sz.
Tel/fax: 218-6549
email: zoldkarika@zoldkarika.eu

Budapest Főváros IX.ker. Ferencvárosi Önkormányzat
Városfejlesztési Városgazdálkodási és környezetvédelmi Bizottság

Tisztelt Cím!

A Budapest IX.ker. Üllői u. 57.sz. alatti társasház ezúton jelzi részvételét az Önök által kiírt "Zöld Udvar 2022 " címmel meghirdetett pályázatra.

A társasház tulajdonosai úgy döntöttek, a pályázati cél:
gondozzák a belső udvar területén elhelyezkedő növényzetet, új növényeket telepítenek, és a meglévő növényzetet feljavítják....

Az belső udvar 200 m² területű.

A földszinti lakások ablakai a belső udvarra nyílnak.

Jelenleg is van növényzet, de szeretnénk több zöldet, és annak érdekében, hogy megfelelően fejlődjön a növényzet szeretnénk a kert felújítását, visszavágni a jelenlegi bokrokat, és a fákat.

A pályázat meghirdetése kapcsán történt felkérésükre, hogy az udvarban több növény és egészségesebb környezetben nevelődjenek így esztétikusabb lesz a környezet.

A Társasház 2022.06.08-án megtartott közgyűlésén a jelenlevők egyhangúlag elfogadták a "ZÖLD UDVAR 2022" címmel meghirdetett pályázaton való részvételt, 114.400,-ft értékben.

a pályázat feltételeit és vállalják önrészként az 50 % -át azaz 57.200 Ft megfizetését, valamint a növényzet további gondozását.

Budapest,2022.06.08.

Tisztelettel;

ZÖLD-KARIKA KFT.
1094 Bp., Páva u. 31
Tel./Fax: 218-65-49

2. sz. melléklet

NYILATKOZAT

Zöld-KARIKA KFT.
1094 Bp., Páva u. 31
Tel./Fax: 218-65-49

Alulírott,
a Budapest, IX. kerület, ülési utca 57. hsz.
*társasház/szövetkezeti lakóház által megbízott *közösképviseelő/IB elnök/igazgatóság
elnöke/ügyvezető elnök/ügyvezető igazgató,
anyja lánykori neve:
lakcím:
szíjsz.: tetsz.:
)
Büntetőjogi felelősségem tudatában kijelentem, hogy nevezett, 1918 évben épült
*társasház/ szövetkezeti lakóház tulajdonosai, kiknek megbízásából a 2022. évi pályázatot
benyújtom, a közgyűlésen, az alapító okiratban rögzített többségben, az 21.2022
számú közgyűlési határozattal elfogadták a
.....
.....
.....
zöldítési munkálatok elvégzését, a lakóház éves költségvetését, egyetértettek a pályázaton való
részvétellel, valamint annak általam közgyűlésen ismertett feltételivel.
A munkálatok megkezdésének tervezett kezdete: 2022. 08.01.
A munkálatok tervezett befejezése: 2022. 08.30.

Kijelentem továbbá, hogy a munkálatok elvégzésére a *társasház/szövetkezeti lakóház a
következő pénzügyi fedezetet biztosítja:

1. a megpályázott munkára, jelenleg is rendelkezésre álló forrás: 68.640 Ft 57.200,-
 2. a megpályázott munkára előirányzott cél befizetés: 0 Ft 0
 3. a megpályázott munkára tervezett hitelfelvétel összege: 0 Ft 0
- (1+2+3) a pénzügyi fedezet összesen (min. az előirányzott ktg. 60%-a): 68.640,- Ft 57.200,-

mely, a megpályázott munka pályázati határidőre történő elvégzést lehetővé teszi.

Budapest, 2022. 06.08.

Zöld-KARIKA KFT.
1094 Bp., Páva u. 31
Tel./Fax: 218-65-49

aláírás

Zöld-KARIKA KFT.
1094 Bp., Páva u.
Tel./Fax: 218-65-49

Tanúk: számvizsgáló/IB tagok/lakás tulajdonos:

Név: Név:

Lakcím: Lakcím:

Szem.ig.szám: Szem.ig.szám:

Aláírás: Aláírás:

*a megfelelő szövegrész aláhúzendő

1. számú melléklet

ZÖLD UDVAR 2022 PÁLYÁZAT

A Budapest Főváros IX. kerület Ferencváros Önkormányzata felhívására, önkormányzati vissza nem térítendő támogatás elnyerése céljából, az alábbi lakóház pályázatát nyújtom be:

1. Az épület címe: Budapest, IX. kerület, Álló u. 57 u.
2. Tulajdon jellege: *társasház/szövetkezeti lakóház
3. Pályázó földhivatalban bejegyzett hivatalos neve, Társasház Álló u. 57.
székhelye: 1091 Bp. Álló u. 57.
4. Alapító okirat kelte (év): 1992
5. Összes lakás szám: 38 db
6. Magántulajdon hányada: 86 %
7. Önkormányzati tulajdon hányada: 14 %
8. A fejleszteni kívánt terület mérete: 200 m²
9. A fejleszteni kívánt terület: *külterület/belterület
10. A fejlesztéshez szükséges engedélyek: *megvannak/folyamatban vannak/nincs
szükség engedélyekre
11. A tervezet munkák megnevezése:
pl. belső udvarban lévő zöld terület felújítása
12. Közgyűlés által elfogadott, teljes költség előirányzat (minimum bruttó 100.000 Ft – maximum bruttó 1.000.000 Ft) ÁFA-val: 114.400,- Ft
13. Az önkormányzattól igényelt támogatás összege: 57.200,- Ft
14. A *társasház/szövetkezeti lakóház bankszámláját vezető pénzüntézet neve,
bankszámlaszáma:
OTP IX 11709002-20099772
15. A *társasház/lakásszövetkezet adószáma: 29097753-1-43

Büntetőjogi felelősségem tudatban kijelentem, hogy a pályázat benyújtásához és- támogatás elnyerése esetén - a támogatás összegének lehívásához, a pályázaton résztvevő lakóház tulajdonosaitól felhatalmazással rendelkezem.

A *közös képviselő/IB elnök/igazgatóság elnöke/ügyvezető elnök/ügyvezető igazgató neve,
titulusa:

Pontos levelezési címe: Zöld-Karika KFT.
1094 Bp., Páva u. 31.
Tel./Fax: 218-65-49

E-mail címe: zolol@karika.eu Telefonszáma: 06.08

Budapest, 2022. 06.08

aláírás

*a megfelelő szövegrész aláhúzendő

Zöld-KARIKA KFT.
1094 Bp., Páva u. 31
Tel./Fax: 218-65-49

Pályázati cél megvalósítási terve

Tárgy: Budapest IX.ker. Üllői u. 57 . sz alatti társasház területén elvégzendő Kertrendezés.

Részletezés: Cserjék , bokrok metszése
avar , és levelek , növényi részek összegyűjtése.
Gyomnövények eltávolítása, tereprendezés , takarítás.
Zöldhulladék elszállítása.

A megvalósítás becsült összege: bruttó: 114.400,-Ft
A társasház által vállalt önrész: 57.200,-Ft
Igényelt pályázati támogatás: 57.200,-Ft

Budapest,2022.06.08

közös képviselő

ZÖLDKÁRIKA KFT.
1094 Bp., Páva u. 31
Tel./Fax: 218-65-10

Nyilatkozat

A 2022.05.12-én megtartott közgyűlés alapján
miszerint a tulajdonosok a tervezett munka elvégzésével, a
pályázaton való részvétellel egyetért, a pályázat feltételeit
elfogadja, valamint a kert további fenntartását, gondozását vállalja.

Budapest, 2022.06.08.

Pályázó neve: Társasház Üllői u. 57 .sz .

Pályázó Címe: 1091 Üllői u. 57 sz.

Társasház számlaszáma: 11709002-20099772

Kapcsolattartó: Petróczy Bálint 06-30-350-9595

Pályázati cél: a belső udvarba a meglévő növényzet felújítása, új
földdel feltöltése, jelenlegi növényzet visszavágása, tereprendezés

Megvalósítása: 2022. ősszel

ZÖLD-KÁRIKA KFT.
1094 Bp., Páva u. 31
Tel./Fax: 218-65-49

közös képviselő

Számvizsgáló Bizottság

Jegyzőkönyv

Felvéve: 2022. 05. 26.-án 17 óra 15 perckor

Tárgya: Bp. IX. Üllői út 57. megismételt zárszámadó közgyűlés

Helye: Bp. IX. Üllői út 57 udvara

Jelen vannak:

- a mellékelt jelenléti ívet aláíró tulajdonosok, illetőleg meghatalmazottjaik 1716/10000 tulajdoni hányaddal,
- a Zöld-Karika Kft. Közös képviselő részéről

A megjelent tulajdonosok nevét, tulajdoni hányadát, továbbá a távol levő tulajdonos által meghatalmazott személy nevét a mellékelt jelenléti ív tartalmazza.

A megismételt közgyűlés a tulajdonosok tulajdoni hányadára tekintet nélkül határozatképes.

A közgyűlés határozatképes

Napirendi pontok

- 1) **Közgyűlési tisztségviselők megválasztása**
- 2) **A 2021 év elszámolásának megvitatása, az elszámolás elfogadása, a közös képviselő tevékenységének jóváhagyása**
- 3) **2022. évi költségvetési javaslat ismertetése, döntés a költségvetés elfogadásáról**
- 4) **Döntés a Zöld-Udvar pályázat beadásáról**

1. Napirend:

1/2022 (05.26.) sz. határozat:

Levezető elnök:

Jegyzőkönyv hitelesítők:

Jegyzőkönyvvezető:

100%igen

0%nem

0%tartózkodott

2. Napirend:

A levezető elnök és a jegyzőkönyvvezető megállapították, hogy senki sem érkezett vagy távozott, a közgyűlés továbbra is határozatképes.

ismerteti a 2021 évi elszámolást, melyet a tulajdonosok a meghívóval együtt megkaptak.

Megköszöni a Számvizsgáló Bizottság egész éves munkáját.

Tulajdonosi kérdés felmerül, hogy mi volt a 87 528 Ft-os takarítási tétel. nem emlékszik, ezért a jegyzőkönyv mellé csatolja a kérdéses számlát.

2/2022 (05.26.) sz. határozat:

A közgyűlés elfogadja a 2021-es elszámolást és jóváhagyja a közös képviselő ügyvivői tevékenységét.

100%igen

0%nem

0%tartózkodott

3. Napirend:

A levezető elnök és a jegyzőkönyvvezető megállapították, hogy senki sem érkezett vagy távozott, a közgyűlés továbbra is határozatképes.

ismerteti a költségvetést. Tulajdonosok kérik, hogy az alapvezeték felújítására kérjen be ajánlatot a közös képviselőtől és még a pályázat benyújtása miatt egy rendkívüli közgyűlést hívjon össze.

Jegyzőkönyv

Felvéve: 2022. 05. 26.-án 17 óra 15 perckor

Tárgya: Bp. IX. Üllői út 57. megismételt zárszámadó közgyűlés

Helye: Bp. IX. Üllői út 57 udvara

Jelen vannak:

- a mellékelt jelenléti ívet aláíró tulajdonosok, illetőleg meghatalmazottjaik 1716/10000 tulajdoni hányaddal,

- a Zöld-Karika Kft. Közös képviselő részéről

A megjelent tulajdonosok nevét, tulajdoni hányadát, továbbá a távol levő tulajdonos által meghatalmazott személy nevét a mellékelt jelenléti ív tartalmazza.

A megismételt közgyűlés a tulajdonosok tulajdoni hányadára tekintet nélkül határozatképes.

A közgyűlés határozatképes

Napirendi pontok

- 1) **Közgyűlési tisztségviselők megválasztása**
- 2) **A 2021 év elszámolásának megvitatása, az elszámolás elfogadása, a közös képviselő tevékenységének jóváhagyása**
- 3) **2022. évi költségvetési javaslat ismertetése, döntés a költségvetés elfogadásáról**
- 4) **Döntés a Zöld-Udvar pályázat beadásáról**

1. Napirend:

1/2022 (05.26.) sz. határozat:

Levezető elnök:

Jegyzőkönyv hitelesítők:

Jegyzőkönyvvezető:

100%igen

0%nem

0%tartózkodott

2. Napirend:

A levezető elnök és a jegyzőkönyvvezető megállapították, hogy senki sem érkezett vagy távozott, a közgyűlés továbbra is határozatképes.

ismerteti a 2021 évi elszámolást, melyet a tulajdonosok a meghívóval együtt megkaptak.

Megköszöni a Számvizsgáló Bizottság egész éves munkáját.

Tulajdonosi kérdés felmerül, hogy mi volt a 87 528 Ft-os takarítási tétel.

nem emlékszik,

ezért a jegyzőkönyv mellé csatolja a kérdéses számlát.

2/2022 (05.26.) sz. határozat:

A közgyűlés elfogadja a 2021-es elszámolást és jóváhagyja a közös képviselő ügyvivői tevékenységét.

100%igen

0%nem

0%tartózkodott

3. Napirend:

A levezető elnök és a jegyzőkönyvvezető megállapították, hogy senki sem érkezett vagy távozott, a közgyűlés továbbra is határozatképes.

ismerteti a költségvetést. Tulajdonosok kérik, hogy az alapvezetők felújítására kérjen be ajánlatot a közös képviselőtől és még a pályázat benyújtása miatt egy rendkívüli közgyűlést hívjon össze.

Az üzem létesítése lebontott. (Önkormányzat által)
 A terület jelenleg "zöld övezet"

Bohók

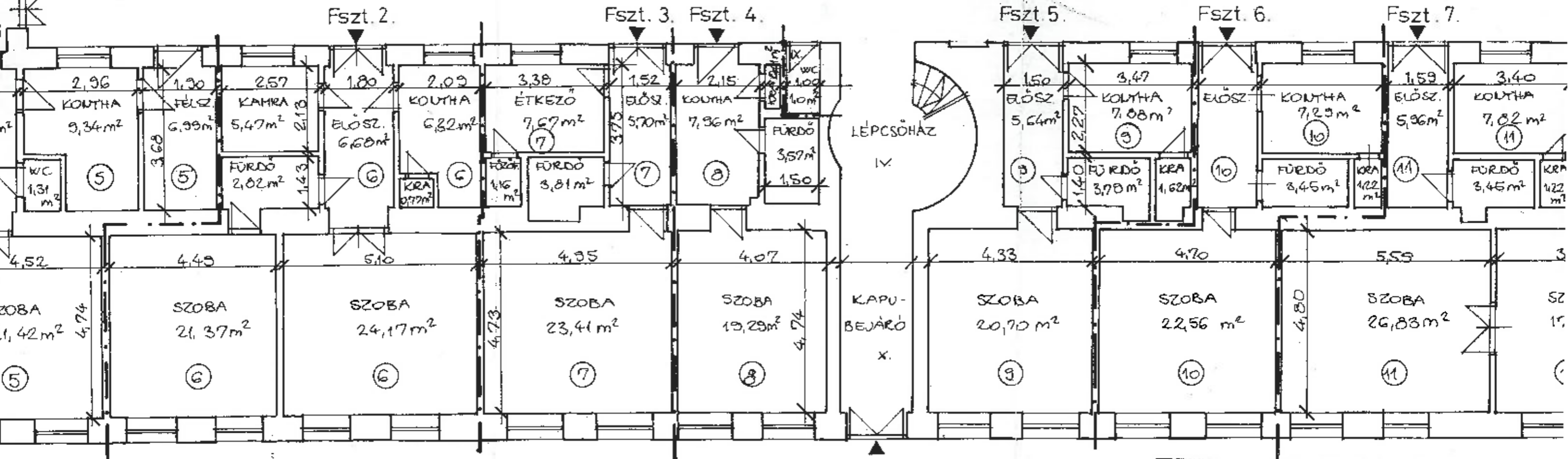
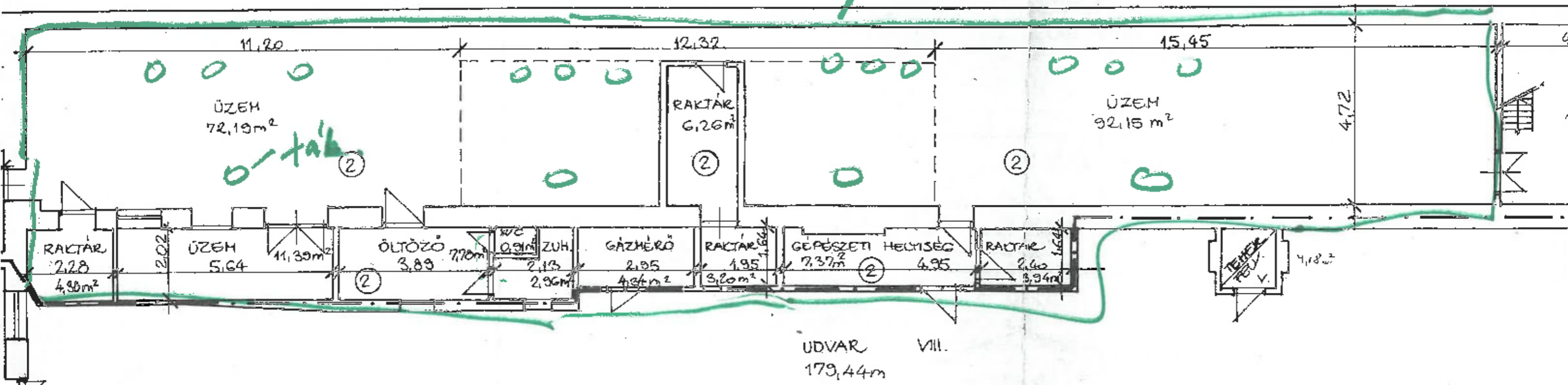

| | |
|---|---|
| privatrade Kereskedelmi és Szolgáltató Kft. 91122 Budapest, Károly u. 19. Tel./fax: 36 1 155-8989 / 1155480 | |
| Egyedi helyre | BP. IX. ÜLLŐI UT SZ. |
| Terve típusa | MŰSZAKI FELMÉRÉSI TERV |
| Plan típusa | FÖLDSZINTI ALAPRAJZ |
| Mezők tervezője | R. A. DOCCNAI (É-20351) Operatív tervező: P. K. L. S. |